

HCC

Soil & Water group

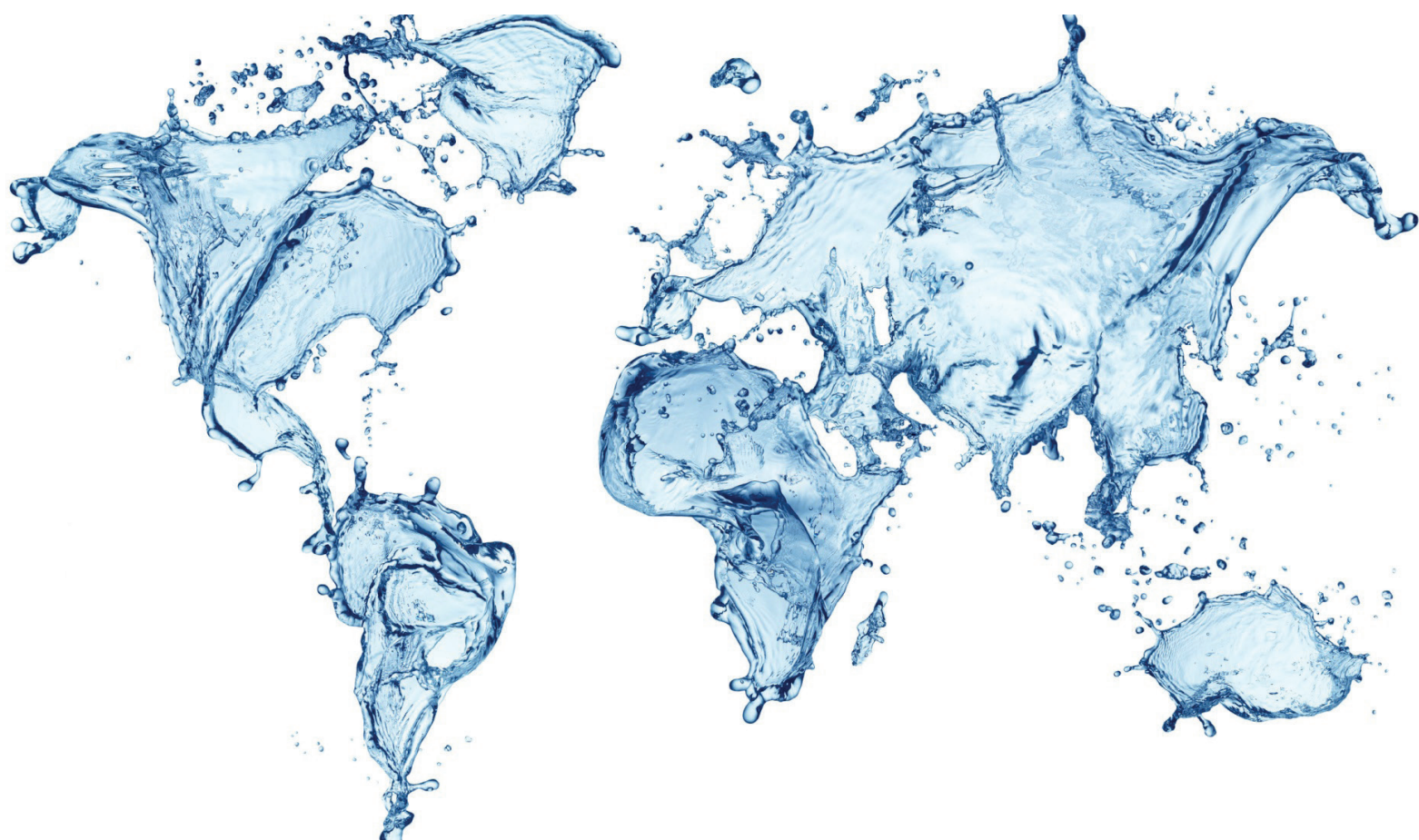

Catalogo

Gruppo HCC: al servizio di Perforatori e Geologi.

Il Gruppo nasce dall'esperienza degli imprenditori Stefano Callori, Juska Cudia e Dario Trojanis, che sinergicamente mettono al servizio dei propri clienti l'esperienza e la professionalità maturate in anni di attività.

Elettrica Milly, ACQUAGeo e Smart Geo offrono supporto e consulenze altamente qualificate agli operatori del settore (per trivellazioni, bonifiche e in generale tutto quello che riguarda il sottosuolo e l'acqua). La forza del Gruppo e una capillare copertura del territorio consentono di soddisfare in modo efficace molteplici livelli di richieste.

Questa cooperazione rende possibile l'offerta di prodotti e servizi delle migliori marche presenti sul mercato e un'elevata competenza tecnica.

Elettrica Milly, ACQUAGeo e Smart Geo: la creatività del singolo, la forza del **Gruppo**.





Juska Cudia - General Manager
Via Lazio, 14 - San Giuliano Milanese MILANO
Tel. +39 02 98 80 326 - info@acquageo.com
www.acquageo.com [acquageo_service](https://www.instagram.com/acquageo_service)
LinkedIn ACQUAGEO Service di Juska Cudia

Regioni: Valle D'Aosta, Piemonte, Liguria, Lombardia, Emilia Romagna, Trentino Alto Adige, Veneto, Friuli V. Giulia



Stefano Callori - General Manager

Via Migliara 46, 78 - B.go San Donato Sabaudia LATINA
Tel. +39 0773 523024 - callori@elettreamilly.com
www.elettreamilly.com

Regioni: Lazio, Abruzzo, Molise, Campania, Puglia, Basilicata, Calabria, Sicilia



Dario Trojanis - General Manager
Via Madonna del Prato, 119 - Arezzo
Mobile +39 392 7577735 - commerciale@smartgeosrl.com
www.smartgeosrl.com

Regioni: Toscana, Umbria, Marche



Mario Armeni - General Manager
Viale Monastir km11 - Cagliari
Mobile +39 366 3280026 - marioarmenimbt@gmail.com

Regione: Sardegna



Marco Callori - General Manager

Strada Portosello, 18 - B.go San Donato Sabaudia LATINA
Mobile +39 320 6562664 - callori@geoworld.cloud
www.geoworld.cloud

Regioni: Lazio, Abruzzo, Molise, Campania, Puglia, Basilicata, Calabria, Sicilia



Motori Elettrici • Pompe • Motoriduttori • Ultrasonici • Bilanciatura

Claudio Togni - General Manager
Viale Cantunètt 4 - 6714 Semione TI CH
Mobile +41 79 668 67 90 - Tel. +41 91 870 10 91
info@tognielettromeccanica.ch
www.tognielettromeccanica.ch

Nazione: Svizzera

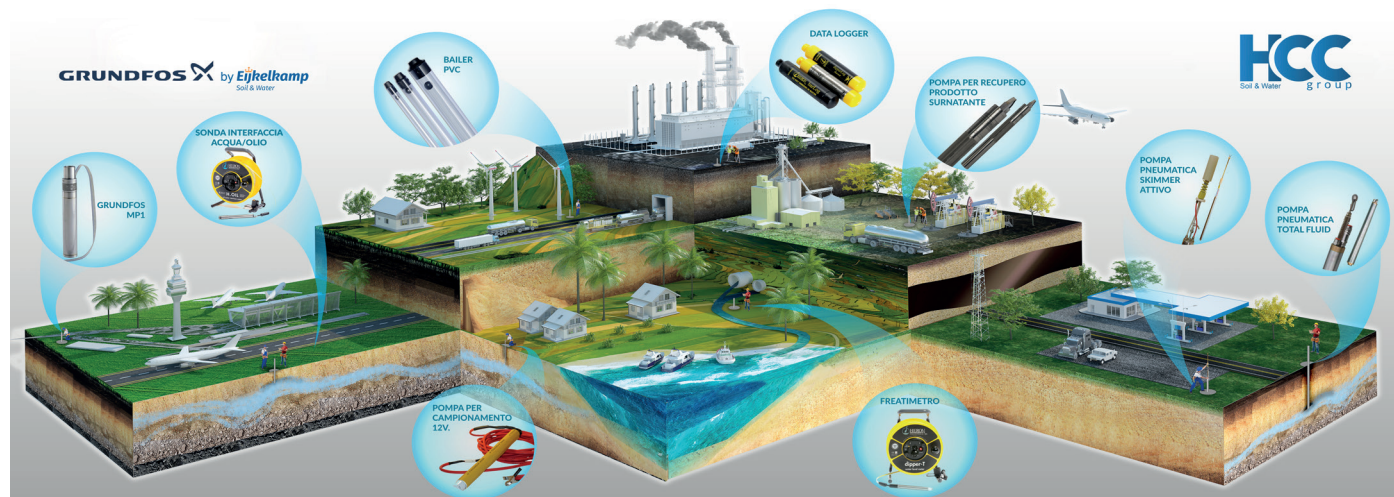

Elettropompe

Grundfos	Pag.
Elettropompe per Pozzi da 3"	4
Elettropompe per Pozzi da 3" Con Inverter	6
Accessori per Elettropompe SQE	7
Elettropompe per Pozzi da 3" per Falde Inquinata da Idrocarburi	8
Elettropompe per Pozzi da 4" per Falde Inquinata da Idrocarburi	9
Elettropompe per Pozzi da 4"	10
Motori Sommersi da 4"	13
Elettropompe per Pozzi da 6"	14
Elettropompe per Pozzi da 8", 10" e 12"	20
Motori Sommersi da 6"	26
Elettropompe Autoadescanti	27
Lowara	
Elettropompe per Pozzi da 4"	30
Elettropompe per Pozzi da 6"	32
Elettropompe per Pozzi da 8"	36
Elettropompe Sommergibili per Acque Cariche	38
Elettropompe Centrifughe	42
Elettropompe Serie SCUBA	44
Motori Sommersi da 4" e 6"	46
Franklin Electric - Coverco	
Elettropompe per Pozzi da 4"	48
Elettropompe per Pozzi da 6"	50
Elettropompe per Pozzi da 8"	52
Elettropompe Centrifughe Multistadio Orizzontali	54
Elettropompe Monoblocco	56
Gruppi di Pressurizzazione	58
Motori Sommersi da 4",6" e 8" FRANKLIN	59
Motori Sommersi ad Alte Temperature da 6" FRANKLIN	62
Motori Sommersi da 4" e 6" COVERCO	64
Elettropompe Centrifughe Multistadio Verticali	66
Conforto	
Elettropompe Sommergibili per Acque Cariche	72

Geotecnica - Ambientale - Perforazione

Grundfos	Pag.
Pompe per Campionamento da 2" con Inverter	92
Hydrogea	
Pompe per Campionamento Portatile da 2"	93
Le Pompe Duepollici per Campionamento 12V	94
Vacuum	96
Accessori	97
Pompe Pneumatiche	98
Skimmer	99
Proactive	
Pompe alimentate 12V con prevalenza da 12 mt a 60 mt	100
Valvole Inerziali	102
Pompe Peristaltiche e Filtri in Linea GoPro	103
PLM Equipements	
Skimmer a Nastro	104
Membrane e Panni Assorbenti	105
HCC	
Tubi in PVC Rigido Filettati per Pozzi Artesiani	106
Tubi in PVC Rigido Bicchierato per Pozzi Artesiani	108
Tubi Piezometrici Filettati	109
Cassette Catalogatrici HCC	110
Campionatori Bailer e Tappi di Testa Lucchettabili	111
Materiali Geotecnici	112
Prodotti Chimici per il Sottosuolo	114
Industrie Giacomelli	
Tubi in Polietilene ad Alta Densità in Rotoli	115
HCC	
Tubi di Mandata	116
Teste Pozzo	117

Strumentazioni

Heron	Pag.
Interface	118
Freatimetri e Multiparametriche	119
Datalogger	120
Aquaread	
Datalogger Leveline	122
Elmo Rietschle	
Soffiatore a Canale Laterale	123
Pompa a Vuoto e Compressore a Palette	124
Pompa a Vuoto e Compressore Bassa Pressione ad Uncini	125
HCC	
Smart Monitoring	126
Pessi Instruments	
Stazioni Meteorologiche	127
Sensori per la Misura dell'Umidità del Suolo	129
Aquaread	
Sonde Multiparametriche	130
Cella di Flusso e Sonda Multiparametrica con Memoria Interna AQUASONDE	132
Heron	
Telecamera	133
HCC	
Freatimetri	134
Quadro ad Inverter Portatile per Prove a Gradini	135
Honeywell Rae	
Monitor di Sostanze Chimiche Organiche Volatili Portatile	136
HCC	
Tiger LT Rilevatore a Fotoionizzazione (PID)	137

Attrezzature da Perforazione

HCC	Pag.
Carotiere Semplice 42CrMO4 Diametro 101 con Accessori	140
Carotiere Doppio T2 42CrMO4 Diametro 101 con Accessori	141
Carotiere Doppio T6 42CrMO4 Diametro 101 con Accessori	142
Carotiere Triplo T6 42CrMO4 Diametro 101 con Accessori	143
Carotiere Doppio T6S 42CrMO4 Diametro 101 con Accessori	144
Carotiere Ambientale (Apribile)	145
Campionatore RAYMOND	146
Campionatore SHELBY	147
Tubi di Rivestimento per Carotaggi Filetto a Rotazione Diametro 127 con Accessori	148
Tubi di Rivestimento per Carotaggi Filetto a Rotazione Diametro 152 con Accessori	149
Tubi di Rivestimento Destro a 3 Principi 42CrMO4	150
Aste Frizionate 42CrMO4	151
Trascinatori 42CrMO4	152
Raccordi	153
Scarpe e Scarpe Maggiorate Speciali	154
Riduzioni e Chiavi	155
Martelli Fondo Foro	156
Taglianti	157
Oli Idraulici e Lubrificanti	158
SANDVIK	Pag.
Martelli Fondo Foro e Taglianti	159

Accessori Idraulici ed Elettrici

Zenner	Pag.
Contatori Acqua Fredda	160
Icar	
Condensatori Monofasi e Condensatori di Rifasamento	161
Fantini Cosmi	
Livellostati - Galleggianti - Pressostati - Corpi Valvola a Membrana Servoassistita	162
Elbi	
Autoclavi a Membrana	163
Autoclavi in Acciaio INOX	165
Varem	
Autoclavi a Membrana	166
Aquavarem	167
Ray Tech	
Materiali per Giunzioni Cavi Elettrici	168
Cellpack	
Materiali per Giunzioni Cavi Elettrici	169
HCC	
Pressostati - Galleggianti - Trasduttori di Pressione Danfoss	170
Sondine di Livello - Trasformatori - Condensatori Elettronici - Prese	171
Barilotti con Gancio - Staffe Pozzo Zincate a Caldo - Corda Marina in Nylon - Teflon	172

Raccorderia

HCC	Pag.
Raccordi Zincati in Ghisa	173
Cavaletto	
Raccordi in Ottone	178
HCC	
Raccordi in Polietilene a Compressione	180
Vasen	
Raccordi in Polietilene Elettrosaldabile	183
HCC	
Valvole Serie Acqua	186
AZ Pneumatica	
Raccordi Automatici in Ottone Nichelato	189
Raccordi Automatici in Polimero	190

Quadri Elettrici

Elettrica Milly	Pag.
Salvatore Avv. Diretto 220/Monofase e 380/Trifase (V.E)	191
Avv. Diretto 220/Monofase e 380/Trifase (V.E)	195
Avv. Diretto per Gruppi di Pressurizzazione con Alternanza Pompe (V.E)	196
Avv. Diretto per Sollevamento con Alternanza Pompe (V.E)	197
Avv. Diretto per Autoclave Due Macchine Separate (V.E)	198
Salvatore 220/Monofase e 380/Trifase	199
Avv. Diretto 220/Monofase e 380/Trifase (V.E)	200
Avv. Diretto per Gruppi di Pressurizzazione con Alternanza Pompe	201
Avv. Diretto per Sollevamento con Alternanza Pompe	202
Avv. Diretto per Autoclave Due Macchine Separate	203
Avviatore Soft Starter	204
Avviatore con Inverter	205

Tabelle Tecniche

HCC	
Tabella Comparativa Diametri Esterni delle Tubazioni	206
Tabella Fabbisogni Idrici nelle UtENZE Civili	207
Portata Ugelli	208
Tabella Carichi di Rottura Treccia PE	209
Dimensionamento Cavi per Elettropompe Sommerso	210
Classificazione degli Indici di Protezione	211
Calcolo della Velocità di un Fluido che Lambisce un Motore Sommerso	212
Tabella Perdite di Carico nei Tubi di Acciaio e di Polietilene	213

Elettropompe Grundfos da 3"

Informazioni

Le pompe sommergibili Grundfos SQ da 3" offrono un ampio range di prestazioni che facilita la ricerca di un modello adatto ad ogni esigenza.

La pompa SQ è una pompa compatta, centrifuga, multistadio da 3" che può essere installata in una sonda non più grande della pompa stessa. Grazie all'elettronica incorporata, l'installazione e la messa in servizio di queste pompe sono molto semplici. Inoltre, garantiscono un approvvigionamento idrico affidabile in qualsiasi momento. Dotate di motori a magnete permanente, queste pompe flessibili e compatte offrono livelli di efficienza eccellenti e sono in grado di fornire prevalenze fino a 200 m. Se la pompa SQ è collegata all'unità di controllo CU 301, è possibile creare un approvvigionamento idrico a pressione costante.

Impieghi

Le pompe SQ/SQE sono idonee ad un funzionamento continuo e intermittente per diverse applicazioni:

- Approvvigionamento di acque sotterranee in abitazioni private, piccoli impianti idrici e di irrigazione.
- Trasferimento di liquidi in serbatoi
- Aumento pressione
- Applicazioni ambientali - pompaggio correttivo o campionamento

Caratteristiche e vantaggi

- Protezione contro la marcia a secco
- Motore a magnete permanente ad alta efficienza
- Resistenza alla corrosione delle giranti
- Protezione contro la spinta assiale
- L'avviamento progressivo riduce l'usura del motore
- Protezione da sovratensione e sottotensione
- Protezione contro il sovraccarico
- Protezione contro il surriscaldamento

Ulteriori caratteristiche della pompa SQE

- Controllo della velocità del motore (con connessione al CU 301)
- Connessione al CU 301 per la comunicazione a due vie.

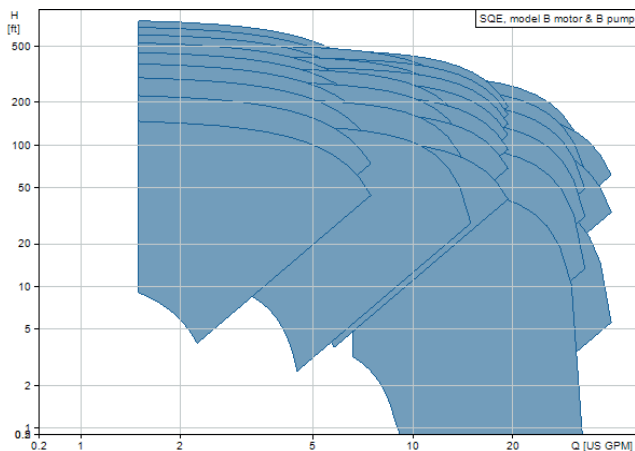

Elettropompe per Pozzi da 3"

TIPO	HP	KW	l/m	8,4	16,8	33,6				
SQ1-35	0,5	0,37	Prevalenza mt	38	31	18				
SQ1-50	0,5	0,37		57	45	28				
SQ1-65	0,5	0,37		76	60	37				
SQ1-80	0,7	0,55		96	76	47				
SQ1-95	0,7	0,55		115	91	58				
SQ1-110	0,7	0,55		135	107	68				
SQ1-125	1,5	1,1		154	123	79				
SQ1-140	1,5	1,1		173	138	90				
SQ1-155	1,5	1,1		193	154	100				
TIPO	HP	KW	l/m	8,4	16,8	25,2	33,6	42	49,8	
SQ2-35	0,6	0,45	Prevalenza mt	43	42	39	35	29	19	
SQ2-55	0,9	0,65		66	63	60	54	45	32	
SQ2-70	1,2	0,87		87	84	79	72	60	43	
SQ2-85	1,35	0,98		108	105	99	89	74	54	
SQ2-100	1,8	1,3		131	128	120	109	91	67	
SQ2-115	2	1,5		154	150	142	129	108	79	
TIPO	HP	KW	l/m	25,2	33,6	42	49,8	58,2		
SQ3-30	0,6	0,44	Prevalenza mt	34	32	30	26	22		
SQ3-40	0,86	0,63		53	50	47	42	36		
SQ3-55	1,15	0,83		70	67	63	56	48		
SQ3-65	1,38	1,02		87	83	78	70	60		
SQ3-80	1,68	1,23		105	100	94	85	73		
SQ3-95	1,95	1,43		123	117	109	99	85		
SQ3-105	2,2	1,63		140	134	125	113	97		
TIPO	HP	KW	l/m	49,8	58,2	66,6	83,4	100,2		
SQ5-15	0,36	0,26	Prevalenza mt	15	14	13	11	7		
SQ5-25	0,74	0,54		31	29	28	24	18		
SQ5-35	1,1	0,8		46	44	42	36	28		
SQ5-50	1,45	1,06		62	59	56	49	38		
SQ5-60	1,8	1,33		77	74	70	61	48		
SQ5-70	2,18	1,6		93	89	85	73	58		
TIPO	HP	KW	l/m	58,2	66,6	83,4	100,2	117	133,2	150
SQ7-15	0,58	0,42	Preval.	17	16	14	12	9	6	2
SQ7-30	1,15	0,84		36	35	32	29	24	18	10
SQ7-40	1,73	1,27		56	54	50	45	38	29	19

Elettropompe per Pozzi da 3" con Inverter

TIPO	HP	KW	l/m	8,4	16,8	33,6				
SQE1-35	0,5	0,37	Prevalenza mt	38	31	18				
SQE1-50	0,5	0,37		57	45	28				
SQE1-65	0,5	0,37		76	60	37				
SQE1-80	0,7	0,55		96	76	47				
SQE1-95	0,7	0,55		115	91	58				
SQE1-110	0,7	0,55		135	107	68				
SQE1-125	1,5	1,1		154	123	79				
SQE1-140	1,5	1,1		173	138	90				
SQE1-155	1,5	1,1		193	154	100				
TIPO	HP	KW	l/m	8,4	16,8	25,2	33,6	42	49,8	
SQE2-35	0,6	0,45	Prevalenza mt	43	42	39	35	29	19	
SQE2-55	0,9	0,65		66	63	60	54	45	32	
SQE2-70	1,2	0,87		87	84	79	72	60	43	
SQE2-85	1,35	0,98		108	105	99	89	74	54	
SQE2-100	1,8	1,3		131	128	120	109	91	67	
SQE2-115	2	1,5		154	150	142	129	108	79	
TIPO	HP	KW	l/m	25,2	33,6	42	49,8	58,2		
SQE3-30	0,6	0,44	Prevalenza mt	34	32	30	26	22		
SQE3-40	0,86	0,63		53	50	47	42	36		
SQE3-55	1,15	0,83		70	67	63	56	48		
SQE3-65	1,38	1,02		87	83	78	70	60		
SQE3-80	1,68	1,23		105	100	94	85	73		
SQE3-95	1,95	1,43		123	117	109	99	85		
SQE3-105	2,2	1,63		140	134	125	113	97		
TIPO	HP	KW	l/m	49,8	58,2	66,6	83,4	100,2		
SQE5-25	0,74	0,54	Prevalenza mt	31	29	28	24	18		
SQE5-35	1,1	0,8		46	44	42	36	28		
SQE5-50	1,45	1,06		62	59	56	49	38		
SQE5-60	1,8	1,33		77	74	70	61	48		
SQE5-70	2,18	1,6		93	89	85	73	58		
TIPO	HP	KW	l/m	58,2	66,6	83,4	100,2	117	133,2	150
SQE7-15	0,58	0,42	Preval.	17	16	14	12	9	6	2
SQE7-30	1,15	0,84		36	35	32	29	24	18	10
SQE7-40	1,73	1,27		56	54	50	45	38	29	19

Accessori per Elettropompe SQE



TIPO	Descrizione
SQE2-55KIT	Elett. Somm. 3" con 40 Mt di Cavo + Pacchetto Pressione Costante
SQE3-65KIT	Elett. Somm. 3" con 40 Mt di Cavo + Pacchetto Pressione Costante
SQE5-70KIT	Elett. Somm. 3" con 40 Mt di Cavo + Pacchetto Pressione Costante
KIT06	Pacchetto Pressione Costante Senza Pompa

Elettropompe per Pozzi da 3” Per Falde Inquinare da Idrocarburi

TIPO	HP	KW	V	
SQE2-35 NE	0,95	0,7	230	Monofase
SQE2-50 NE	0,95	0,7	230	Monofase
SQE2-65 NE	1,56	1,15	230	Monofase
SQE2-75 NE	1,56	1,15	230	Monofase
SQE2-90 NE	2,3	1,68	230	Monofase
SQE2-105 NE	2,3	1,68	230	Monofase
SQE2-115 NE	2,3	1,68	230	Monofase

TIPO	HP	KW	V	
SQE5-15 NE	0,95	0,7	230	Monofase
SQE5-25 NE	0,95	0,7	230	Monofase
SQE5-35 NE	1,56	1,15	230	Monofase
SQE5-45 NE	1,56	1,15	230	Monofase
SQE5-55 NE	2,3	1,68	230	Monofase
SQE5-65 NE	2,3	1,68	230	Monofase

TIPO	Descrizione
ETFE1,5-SQENE	Cavo per Falde Inquinare da 1,5 Mt (SQENE)
ETFE7,5-SQENE	Cavo per Falde Inquinare da 7,5 Mt (SQENE)
ETFE15-SQENE	Cavo per Falde Inquinare da 15 Mt (SQENE)
ETFE23-SQENE	Cavo per Falde Inquinare da 23 Mt (SQENE)
ETFE30-SQENE	Cavo per Falde Inquinare da 30 Mt (SQENE)
ETFE38-SQENE	Cavo per Falde Inquinare da 38 Mt (SQENE)
ETFE45-SQENE	Cavo per Falde Inquinare da 45 Mt (SQENE)
ETFE53-SQENE	Cavo per Falde Inquinare da 53 Mt (SQENE)
ETFE60-SQENE	Cavo per Falde Inquinare da 60 Mt (SQENE)

Elettropompe per Pozzi da 4" Per Falde Inquinare da Idrocarburi

TIPO	HP	KW	V	
SP3A-6 NE	1	0,75	400	Trifase
SP3A-9 NE	1	0,75	400	Trifase
SP3A-12 NE	1	0,75	400	Trifase
SP3A-15 NE	1,5	1,1	400	Trifase
SP3A-18 NE	1,5	1,1	400	Trifase
SP3A-22 NE	2	1,5	400	Trifase
SP3A-25 NE	2	1,5	400	Trifase
SP3A-29 NE	3	2,2	400	Trifase

TIPO	HP	KW	V	
SP5A-6 NE	1	0,75	400	Trifase
SP5A-8 NE	1	0,75	400	Trifase
SP5A-12 NE	1,5	1,1	400	Trifase
SP5A-17 NE	2	1,5	400	Trifase
SP5A-25 NE	3	2,2	400	Trifase

TIPO	HP	KW	V	
SP9-5 NE	1,5	1,1	400	Trifase
SP9-8 NE	2	1,5	400	Trifase
SP9-11 NE	3	2,2	400	Trifase
SP9-13 NE	4	3	400	Trifase
SP9-16 NE	4	3	400	Trifase
SP9-18 NE	5,5	4	400	Trifase
SP9-21 NE	5,5	4	400	Trifase

TIPO	Descrizione
ETFE10-SPNE	Cavo per Falde Inquinare da 10 Mt (SPNE)
ETFE20-SPNE	Cavo per Falde Inquinare da 20 Mt (SPNE)
ETFE30-SPNE	Cavo per Falde Inquinare da 30 Mt (SPNE)
ETFE40-SPNE	Cavo per Falde Inquinare da 40 Mt (SPNE)
ETFE50-SPNE	Cavo per Falde Inquinare da 50 Mt (SPNE)
ETFE60-SPNE	Cavo per Falde Inquinare da 60 Mt (SPNE)
ETFE70-SPNE	Cavo per Falde Inquinare da 70 Mt (SPNE)
ETFE80-SPNE	Cavo per Falde Inquinare da 80 Mt (SPNE)
ETFE90-SPNE	Cavo per Falde Inquinare da 90 Mt (SPNE)
ETFE100-SPNE	Cavo per Falde Inquinare da 100 Mt (SPNE)



Elettropompe Grundfos da 4"

Informazioni

Tutta la gamma di pompe sommergibili Grundfos SP è rinomata per l'elevata efficienza e affidabilità. Costruite interamente in acciaio inox resistente alla corrosione, le pompe SP sono ideali per una vasta gamma di applicazioni. Le pompe Grundfos SP sono all'avanguardia nella progettazione idraulica. Create per erogare un'efficienza ottimale durante periodi di richiesta elevata, le pompe SP offrono costi ridotti sul lungo termine e un'elevata affidabilità operativa dell'applicazione.

La gamma di pompe Grundfos SP offre elevata efficienza e resistenza alla sabbia e ad altri abrasivi, protezione dal surriscaldamento del motore e facile manutenzione. Sono disponibili un monitoraggio completo e un sistema di controllo per l'ottimizzazione costante del sistema di pompaggio.



Caratteristiche e vantaggi

- L'idraulica all'avanguardia offre un'elevata efficienza e costi di gestione ridotti
- Acciaio inox 100 % all'interno e all'esterno
- Resistente alla sabbia
- Resistente alle acque corrosive
- Protezione dal surriscaldamento del motore
- Proteggere contro il funzionamento a secco
- Monitoraggio, protezione e comunicazione tramite l'unità di protezione MP 204 e il controllo remoto R100.

Impieghi

Le pompe sono adatte per:

- Approvvigionamento dalla falda freatica all'acquedotto
- Irrigazione in orticoltura e agricoltura falda freatica che si abbassa
- Aumento pressione
- Applicazioni industriali.

Corpi Pompa per Pozzi da 4"

TIPO	HP	KW	l/m	0	4	8	12	16	20	24,8			
SP 1A-14	0,5	0,37		81	78	73	65	54	40	18			
SP 1A-21	0,75	0,55		122	118	110	99	82	61	28			
SP 1A-28	1	0,75		163	158	148	132	111	82	39			
SP 1A-42	1,5	1,1		230	224	208	182	147	107	54			
SP 1A-57	2	1,5		312	304	282	246	199	144	73			

TIPO	HP	KW	l/m	0	16,7	23,4	30,1	33,4	40,1	46,8			
SP 2A-9	0,5	0,37	Prevalenza mt	53	48	44	38	34	24	17			
SP 2A-13	0,75	0,55		77	70	64	55	50	35	26			
SP 2A-18	1	0,75		107	97	89	77	69	49	36			
SP 2A-23	1,5	1,1		137	124	114	99	90	64	47			
SP 2A-33	2	1,5		196	178	163	142	128	90	66			
SP 2A-48	3	2,2		292	262	240	207	186	129	93			
SP 2A-65	4	3		395	353	322	280	250	170	98			
SP 2A-90	5,5	4		545	489	456	375	345	235	130			

TIPO	HP	KW	l/m	0	16,7	23,4	30,1	33,4	40,1	46,8	56,8	66,8	73,5
SP 3A-6	0,5	0,37	Prevalenza mt	38	35	34	32	31	30	27	22	15	12
SP 3A-9	0,75	0,55		57	54	51	49	47	45	41	33	23	19
SP 3A-12	1	0,75		76	70	68	65	64	60	55	45	31	26
SP 3A-18	1,5	1,1		113	105	101	97	95	89	82	67	46	38
SP 3A-25	2	1,5		157	145	140	135	131	124	113	92	63	52
SP 3A-33	3	2,2		209	194	187	180	176	166	152	125	87	72
SP 3A-45	4	3		283	264	255	247	242	229	214	181	135	118
SP 3A-60	5,5	4		377	350	341	330	323	307	286	242	182	158

TIPO	HP	KW	l/m	0	23,4	30,1	40,1	56,8	66,8	73,5	83,5	100	112
SP 5A-4	0,5	0,37	Prevalenza mt	26	23	23	22	20	19	18	16	11	
SP 5A-6	0,75	0,55		38	35	34	33	30	28	26	24	17	11
SP 5A-8	1	0,75		51	47	46	44	40	38	36	32	23	15
SP 5A-12	1,5	1,1		77	70	68	65	60	56	54	47	35	23
SP 5A-17	2	1,5		109	97	96	92	85	80	75	67	49	32
SP 5A-25	3	2,2		160	145	141	135	125	118	112	99	72	48
SP 5A-33	4	3		211	190	186	179	166	155	148	130	95	62
SP 5A-44	5,5	4		281	257	250	240	220	207	195	174	127	84
SP 5A-60	7,5	5,5		384	345	339	325	303	283	269	238	175	130

Corpi Pompa per Pozzi da 4"

TIPO	HP	KW	l/m	0	16,65	33,4	50	66,8	83,5	100	117	133	150
SP 7-8	1,5	1,1	Prevalenza mt	47,5	47,3	47,3	46,7	45,4	43,7	40,7	36,5	31,1	24
SP 7-12	2	1,5		71,5	71,4	71	69,6	68	65	60,7	54,7	46,6	36
SP 7-17	3	2,2		101	100	99,8	98,8	96,6	92,6	86,7	77,7	66	51
SP 7-23	4	3		137	136	135	134	131	126	117	106	90	70
SP 7-31	5,5	4		185	184	182	180	176	170	158,6	143	122	94,5
SP 7-42	7,5	5,5		249	248	247	245	239	230	215	195	165	128
SP 7-59	10	7,5		349	348	347	344	336	324	303	272	232	181

TIPO	HP	KW	l/m	0	33,4	50,4	66,8	83,5	100,2	137	150	167	184
SP 9-8	2	1,5	Prevalenza mt	51	51	51	50	50	48	44	40	36	31
SP 9-11	3	2,2		71	71	70	70	69	67	61	57	51	43
SP 9-16	4	3		102	102	101	101	99	97	88	81	73	62
SP 9-21	5,5	4		135	134	134	133	131	128	116	107	96	82
SP 9-29	7,5	5,5		186	186	185	183	181	177	161	149	134	114
SP 9-40	10	7,5		256	255	254	252	248	242	220	204	182	155

TIPO	HP	KW	l/m	0	33	66,8	100	137	167	200	234		
SP 11-7	2	1,5	Prevalenza mt	42	40	40	39	36	33	28	22		
SP 11-11	3	2,2		65	63	62	61	57	52	45	35		
SP 11-15	4	3		89	86	84	82	78	71	61	48		
SP 11-20	5,5	4		119	115	113	110	104	95	82	64		
SP 11-28	7,5	5,5		166	161	158	154	146	133	115	90		
SP 11-33	10	7,5		196	190	187	183	174	159	137	108		

TIPO	HP	KW	l/m	0	33	66,8	100	137	167	200	234	266,6	300
SP 14-6	2	1,5	Prevalenza mt	36	36	36	34	33	31	29	26	22	17
SP 14-8	3	2,2		49	49	48	46	44	42	39	35	30	23
SP 14-13	4	3		79	78	77	74	70	67	62	55	47	36
SP 14-17	5,5	4		103	103	101	97	92	87	81	73	62	48
SP 14-23	7,5	5,5		140	139	136	131	125	118	110	99	84	65
SP 14-27	10	7,5		165	164	161	155	148	140	130	118	100	78



Motori Sommersi Grundfos da 4''

I motori sommersi MS ed MMS resistenti alla corrosione sono stati progettati specificatamente per la gamma Sp così da essere perfetti rispetto alla curva di lavoro delle pompe:

Motori sommersi MS - per pompe da 4'' e 6'' da 0,37 KW a 30 KW

- Sigillati ermeticamente
- Disponibili in acciaio inox in due varianti:
 - EN 1 4301/AISI 304 per acqua potabile
 - EN 1 4539/AISI 904L per acqua a elevato grano salino, es. acqua di mare

Motore riavvolgibile MMS - per pompe da 6''/8''/10'' da 5,5 kw a 250 kw

- Disponibile in acciaio inox in tre varianti:
 - EN 1 4301/AISI 304 per acqua potabile
 - EN 1 4401/AISI 316 per acqua poco aggressiva
 - EN 1 4539/AISI 904L per acqua a elevato grano salino
- Attacco a norma Nema per pompe da 4'', 6'' e 8''

Motori Sommersi Grundfos da 4'' Grundfos Tipo MS402

TIPO	HP	KW	V	A
GRM050SC	0,5	0,37	230	2,9
GRM075SC	0,75	0,55	230	4
GRM100SC	1	0,75	230	5,5
GRM150SC	1,5	1,1	230	8,2

Cavo Motore Cod. 95920882

TIPO	HP	KW	V	A
GRT050SC	0,5	0,37	415	1,4
GRT075SC	0,75	0,55	415	2,2
GRT100SC	1	0,75	415	2,3
GRT150SC	1,5	1,1	415	3,4
GRT200SC	2	1,5	415	4,2

Cavo Motore Cod. 95920882

Motori Sommersi Grundfos da 4'' Grundfos Tipo MS4000



TIPO	HP	KW	V	A
GRT300SC	3	2,2	415	6,3
GRT400SC	4	3	415	8,2
GRT550SC	5,5	4	415	10,2
GRT750SC	7,5	5,5	415	13,6
GRT1000SC	10	7,5	415	18,8

Cavo Motore Cod. 95920910

Pompe Sommerse Grundfos da 6''

Informazioni

Tutta la gamma di pompe sommergibili Grundfos SP è rinomata per l'elevata efficienza e affidabilità. Costruite interamente in acciaio inox resistente alla corrosione, le pompe SP sono ideali per una vasta gamma di applicazioni.

Le pompe Grundfos SP sono all'avanguardia nella progettazione idraulica. Create per erogare un'efficienza ottimale durante periodi di richiesta elevata, le pompe SP offrono costi ridotti sul lungo termine e un'elevata affidabilità operativa dell'applicazione.

La gamma di pompe Grundfos SP offre elevata efficienza e resistenza alla sabbia e ad altri abrasivi, protezione dal surriscaldamento del motore e facile manutenzione. Sono disponibili un monitoraggio completo e un sistema di controllo per l'ottimizzazione costante del sistema di pompaggio.

Caratteristiche e vantaggi

- L'idraulica all'avanguardia offre un'elevata efficienza e costi di gestione ridotti
- Acciaio inox 100 % all'interno e all'esterno
- Resistente alla sabbia
- Resistente alle acque corrosive
- Protezione dal surriscaldamento del motore proteggere contro il funzionamento a secco
- Monitoraggio, protezione e comunicazione tramite l'unità di protezione MP 204 e il controllo remoto. R100.

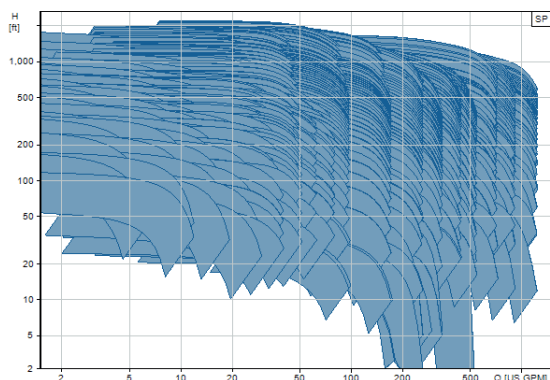

Impieghi

Le pompe sono adatte per:

- Approvvigionamento dalla falda freatica all'acquedotto
- Irrigazione in orticoltura e agricoltura falda freatica che si abbassa
- Aumento pressione
- Applicazioni industriali.



Corpi Pompa per Pozzi da 6"

			Q mc/h	0	1,0	2,0	3,0	4,0	5,0	6,0	7,0	8,0	9,1	DIMENSIONI		
TIPO	HP	KW	Q l/min	0	16,67	33,33	50	66,67	83,33	100	116,7	133,3	151,7	Bocca	Pozzo	Motore
SP 7-37	7,5	5,5	Prevalenza mt	230	228	225	220	215	205	190	170	145	110	Rp2 1/2	6"	6"
SP 7-42	7,5	5,5		259	256	252	248	240	230	212	190	160	120			
SP 7-51	10	7,5		313	310	308	302	292	280	258	232	198	148			
SP 7-59	10	7,5		362	358	353	347	336	319	297	265	224	168			
SP 7-71	12,5	9,2		435	430	425	417	404	385	357	318	270	203			
SP 7-86	15	11		528	520	515	505	488	466	432	385	326	245			
SP 7-100	17,5	13		613	606	599	588	570	543	503	450	382	285			

			Q mc/h	0	1,0	2,0	3,0	4,0	5,0	6,0	7,0	8,0	9,0	10,0	11,7	DIMENSIONI		
TIPO	HP	KW	Q l/min	0	16,67	33,33	50	66,67	83,33	100	116,7	133,3	150	166,7	195	Bocca	Pozzo	Motore
SP 9-23	7,5	5,5	Prevalenza mt	150	150	149	148	147	146	143	138	132	122	110	80	Rp2	6"	6"
SP 9-25	7,5	5,5		162	162	162	161	160	158	155	150	143	132	118	87			
SP 9-29	7,5	5,5		188	188	187	186	184	182	178	173	163	152	135	98			
SP 9-32	10	7,5		209	209	208	207	205	203	199	193	183	168	152	112			
SP 9-36	10	7,5		232	232	232	231	230	228	223	215	204	188	167	123			
SP 9-40	10	7,5		257	257	255	254	253	250	246	237	224	208	185	135			
SP 9-44	12,5	9,2		283	283	283	282	280	278	272	262	249	230	207	151			
SP 9-48	12,5	9,2		309	309	309	308	306	302	295	285	270	249	222	162			
SP 9-52	15	11		335	335	334	333	332	328	321	311	295	273	244	179			
SP 9-56	15	11		362	362	361	360	357	353	345	333	316	290	262	193			
SP 9-60	17,5	13		389	389	389	388	386	381	373	361	342	318	282	211			
SP 9-65	17,5	13		420	420	420	419	416	411	402	388	368	340	302	228			
SP 9-69	17,5	13		445	444	444	443	440	435	425	410	388	357	320	242			
SP 9-75	20	15		485	485	485	484	481	475	465	449	426	393	352	262			
SP 9-79	20	15		510	510	510	508	505	499	487	470	446	413	368	275			
SP 9-86	25	18,5		558	558	558	557	554	548	537	519	492	458	410	305			
SP 9-93	25	18,5		602	602	602	601	597	590	578	558	528	489	438	327			

			Q mc/h	0	2,0	4,0	6,0	8,0	10,0	12,0	14,0	14,3	DIMENSIONI		
TIPO	HP	KW	Q l/min	0	33,33	66,67	100	133,3	166,7	200	233,3	238,3	Bocca	Pozzo	Motore
SP 11-24	7,5	5,5	Prev. mt	145	140	137	134	128	118	104	86	84	Rp2	6"	6"
SP 11-27	7,5	5,5		163	157	154	150	142	131	116	96	93			
SP 11-33	10	7,5		200	192	188	184	175	161	142	118	116			
SP 11-37	10	7,5		223	214	210	204	194	179	157	131	127			

			Q mc/h	0	2,0	4,0	6,0	8,0	10,0	12,0	14,0	16,0	18,2	DIMENSIONI		
TIPO	HP	KW	Q l/min	0	33,33	66,67	100	133,3	166,7	200	233,3	266,7	303,3	Bocca	Pozzo	Motore
SP 14-20	7,5	5,5	Prev. mt	122	120	116	112	107	102	95	87	76	59	Rp2	6"	6"
SP 14-23	7,5	5,5		139	137	133	128	122	116	108	98	85	68			
SP 14-27	10	7,5		164	161	157	151	145	137	128	117	102	80			
SP 14-31	10	7,5		187	184	179	172	165	156	146	132	115	91			

Corpi Pompa per Pozzi da 6"

TIPO	HP	KW	Q													DIMENSIONI			
			mc/h	0	2,0	4,0	6,0	8,0	10,0	12,0	14,0	16,0	18,0	20,0	22,0	Bocca	Pozzo	Motore	
			Q																
			l/min	0	33,3	66,7	100	133,3	166,7	200	233,3	266,7	300	333,3	366,7				
SP 17-1	0,75	0,55	Prevalenza mt	12	11	11	11	10	10	9	8	7	6	5	4	Rp2 1/2	6"	4"	
SP 17-2	1,5	1,1		23	23	22	22	21	20	19	17	16	14	12	9				
SP 17-3	3	2,2		34	34	34	33	33	31	29	27	25	22	19	15				
SP 17-4	3	2,2		45	45	44	44	43	41	39	36	33	29	24	19				
SP 17-5	4	3		56	56	56	55	54	51	49	45	41	37	31	25				
SP 17-6	5,5	4		68	67	67	66	65	63	59	55	50	45	38	31				
SP 17-7	5,5	4		78	78	78	77	75	72	68	64	58	52	44	35				
SP 17-8	7,5	5,5		90	90	90	89	87	84	80	74	68	61	52	42				
SP 17-9	7,5	5,5		101	101	100	99	97	94	89	83	76	67	58	46				
SP 17-10	7,5	5,5		112	111	111	110	107	103	98	91	83	74	63	50				
SP 17-11	10	7,5		124	124	123	122	119	115	110	102	94	84	72	58				
SP 17-12	10	7,5		135	134	134	132	130	125	119	111	101	90	77	62				
SP 17-13	10	7,5		145	145	144	143	140	135	128	119	109	97	83	66				
SP 17-14	12,5	9,2		157	157	156	155	152	147	139	130	119	106	91	74				
SP 17-15	12,5	9,2		168	168	167	165	162	156	149	139	127	113	97	78				
SP 17-16	12,5	9,2		179	178	178	176	172	166	158	147	134	119	102	82				
SP 17-17	12,5	9,2		189	189	188	186	182	175	166	155	141	126	107	86				
SP 17-18	15	11		202	201	200	199	194	188	178	167	152	136	116	94				
SP 17-19	15	11		212	212	211	209	204	197	187	175	160	142	121	97				
SP 17-20	15	11		223	222	221	219	214	207	196	183	167	148	126	101				
SP 17-21	17,5	13		235	235	234	232	227	220	209	195	179	159	137	110				
SP 17-22	17,5	13		246	246	245	243	237	229	218	204	186	166	142	114				
SP 17-23	17,5	13		257	256	255	253	248	239	227	212	193	172	147	118				
SP 17-24	17,5	13		267	267	266	263	258	248	236	220	201	178	152	122				
SP 17-25	20	15		280	279	279	276	270	261	248	232	212	189	162	131				
SP 17-26	20	15		291	290	289	286	280	271	257	240	220	196	168	135				
SP 17-27	20	15		301	300	300	297	290	280	266	249	227	202	173	139				
SP 17-28	25	18,5		315	314	314	311	305	295	281	263	241	215	186	151				
SP 17-29	25	18,5		326	325	324	321	315	305	290	272	249	222	191	155				
SP 17-30	25	18,5		336	336	335	332	325	315	299	280	257	229	197	159				
SP 17-31	25	18,5		347	346	346	342	336	324	309	289	264	236	202	163				
SP 17-32	25	18,5		358	357	356	353	346	334	318	297	272	242	208	168				
SP 17-33	25	18,5		368	368	367	363	356	344	327	305	279	249	213	172				
SP 17-34	30	22		382	381	380	377	369	357	340	318	291	260	223	181				
SP 17-35	30	22		392	392	391	387	380	367	349	326	299	266	229	185				
SP 17-36	30	22		403	402	401	398	390	377	358	335	306	273	234	189				
SP 17-37	30	22		414	413	412	408	400	386	367	343	314	279	240	193				
SP 17-38	30	22		425	424	423	418	410	396	376	351	321	286	245	197				
SP 17-39	30	22		435	434	433	429	420	405	385	360	328	292	250	201				
SP 17-40	30	22		446	445	444	439	430	415	394	368	336	298	255	205				
SP 17-43	35	26		481	481	479	475	466	450	428	400	366	326	280	227				
SP 17-45	35	26		503	502	501	496	486	469	446	417	381	339	291	235				
SP 17-48	35	26		535	534	532	527	516	498	473	441	403	358	306	246				
SP 17-51	40	30		567	567	565	560	549	530	504	470	430	385	330	265				
SP 17-53	40	30		588	588	585	580	569	550	523	489	445	396	340	272				
SP 17-55	50	37		618	618	615	610	599	580	552	518	475	422	365	295				
SP 17-58	50	37		650	649	648	640	630	610	580	542	499	445	382	310				
SP 17-60	50	37		670	670	668	660	650	630	600	560	513	460	395	320				
																	Rp3	8"	6"

In Magazzino Vengono Gestite Solo le Pompe Evidenziate

Corpi Pompa per Pozzi da 6"

TIPO	HP	KW	Q	0	4,0	8,0	12,0	16,0	20,0	24,0	28,0	32,0	39,0	DIMENSIONI		
			mc/h	0	66,7	133,3	200	266,7	333,3	400	466,7	533,3	650	Bocca	Pozzo	Motore
SP 30-1	1,5	1,1	Prevalenza mt	11	11	11	10	10	9	8	7	6	3	Rp3	6"	4"
SP 30-2	3	2,2		23	23	23	21	20	19	17	16	13	8			
SP 30-3	4	3		35	35	33	32	30	28	26	24	20	12			
SP 30-4	5,5	4		46	46	45	43	40	38	35	32	27	16			
SP 30-5	7,5	5,5		58	58	56	54	51	48	45	41	35	22			
SP 30-6	7,5	5,5		69	69	67	64	60	57	53	48	41	25			
SP 30-7	10	7,5		80	81	79	75	71	67	63	57	49	31			
SP 30-8	10	7,5		91	92	89	85	80	76	71	64	55	34			
SP 30-9	12,5	9,2		103	104	101	96	91	86	80	73	63	39			
SP 30-10	12,5	9,2		114	115	111	106	100	95	88	80	69	43			
SP 30-11	12,5	9,2		125	125	122	116	110	103	96	87	75	46			
SP 30-12	15	11		137	137	134	127	121	114	106	97	83	51			
SP 30-13	15	11		148	148	144	137	130	122	114	103	89	55			
SP 30-14	17,5	13		160	161	156	149	141	133	125	113	98	61			
SP 30-15	17,5	13		171	171	167	159	150	142	132	120	104	64			
SP 30-16	20	15		183	184	179	171	162	153	143	130	112	70			
SP 30-17	20	15		194	195	189	180	171	161	151	137	118	74			
SP 30-18	25	18,5		207	208	202	193	183	173	163	148	129	82			
SP 30-19	25	18,5		218	219	213	203	193	182	171	156	135	85			
SP 30-20	25	18,5		229	230	223	213	202	191	179	163	141	89			
SP 30-21	25	18,5		240	241	234	223	212	200	187	170	147	92			
SP 30-22	30	22		252	253	246	235	223	211	198	180	156	99			
SP 30-23	30	22		263	264	257	245	233	220	206	188	162	102			
SP 30-24	30	22		274	275	268	255	242	228	214	195	168	105			
SP 30-25	30	22		285	286	278	265	251	237	221	201	174	108			
SP 30-26	30	22		296	297	288	275	260	245	229	208	179	111			
SP 30-27	35	26		309	310	302	288	274	259	242	221	191	121			
SP 30-28	35	26		320	321	313	298	283	267	250	228	197	124			
SP 30-29	35	26		331	332	323	308	292	276	258	235	203	127			
SP 30-30	35	26		342	343	333	318	301	284	266	242	209	130			
SP 30-31	35	26		353	354	344	328	310	293	274	249	215	133			
SP 30-32	40	30		367	368	358	342	324	306	287	262	227	143			
SP 30-33	40	30		378	379	369	352	334	315	295	269	232	146			
SP 30-34	40	30		389	390	379	362	343	324	303	276	238	149			
SP 30-35	40	30	399	401	390	372	352	332	310	283	244	152				
SP 30-39	50	37	445	447	435	416	395	374	351	320	278	176				
SP 30-43	50	37	489	491	478	456	433	409	383	350	303	190				
SP 30-46	60	45	531	535	521	499	475	451	424	389	341	220				
SP 30-49	60	45	565	568	554	530	504	478	450	413	361	233				
SP 30-52	75	55	600	607	590	567	539	510	480	440	390	252				
SP 30-54	75	55	622	630	612	588	560	530	500	459	400	260				

In Magazzino Vengono Gestite Solo le Pompe Evidenziate

Corpi Pompa per Pozzi da 6"

TIPO	HP	KW	Q	0	5,0	10,0	15,0	20,0	25,0	30,0	35,0	40,0	45,0	50,0	55,0	59,8	DIMENSIONI		
			mc/h	0	83,3	166,7	250	333,3	416,7	500	583,3	666,7	750	833,3	916,7	996,7	Bocca	Pozzo	Motore
SP 46-2-BB	3	2,2	Prevalenza mt	19	19	18	17	17	16	15	14	12	10	8	5	1	Rp3	6"	4"
SP 46-2	4	3		27	26	25	24	23	22	21	20	18	16	14	11	9			
SP 46-3-C	5,5	4		36	35	34	33	31	30	28	26	24	21	18	14	10			
SP 46-3	7,5	5,5		41	41	40	38	36	34	32	30	28	26	23	20	15			
SP 46-4-C	7,5	5,5		49	48	47	45	43	41	39	37	34	30	26	21	15			
SP 46-4	10	7,5		54	53	52	50	48	46	44	41	38	35	31	26	20			
SP 46-5	10	7,5		67	66	64	62	60	57	54	51	47	43	37	31	24			
SP 46-6	12,5	9,2		81	79	77	75	72	68	65	61	57	51	45	38	30			
SP 46-7	15	11		94	93	90	87	84	80	76	72	66	60	53	45	35			
SP 46-8-C	15	11		103	101	98	95	91	87	82	77	71	64	56	46	36			
SP 46-8	17,5	13		108	106	104	100	96	92	88	83	77	70	62	52	41			
SP 46-9-C	17,5	13		117	115	112	108	104	99	94	88	82	74	65	54	42			
SP 46-9	20	15		122	120	117	113	109	104	99	93	87	79	70	59	47			
SP 46-10	20	15		135	132	129	125	120	115	109	103	95	87	77	65	51			
SP 46-11	25	18,5		149	147	143	138	133	128	122	115	107	97	86	73	59			
SP 46-12	25	18,5		162	159	155	150	145	138	132	124	115	105	93	79	63			
SP 46-13	30	22		176	173	169	163	157	151	143	135	126	115	102	86	69			
SP 46-14	30	22		189	186	181	175	169	161	153	144	134	122	108	92	73			
SP 46-15	30	22		202	198	193	187	180	172	163	154	143	130	115	97	77			
SP 46-16	35	26		217	213	208	201	193	185	176	166	155	141	125	106	85			
SP 46-17	35	26		229	226	220	213	205	196	186	175	163	149	132	112	89			
SP 46-18	40	30		244	241	234	227	219	209	199	188	175	160	142	121	97			
SP 46-19	40	30		257	253	247	239	230	220	209	197	183	167	148	126	101			
SP 46-20	40	30		270	265	259	251	241	230	219	206	192	175	155	132	105			
SP 46-21	50	37		285	280	273	265	255	245	234	221	206	188	167	143	115			
SP 46-22	50	37		298	293	286	277	267	256	244	230	215	196	174	148	119			
SP 46-23	50	37		311	306	298	289	278	267	254	240	223	204	181	154	124			
SP 46-24	50	37		324	318	310	300	289	277	264	249	232	212	188	160	128			
SP 46-26	60	45		357	351	343	332	321	308	295	279	261	239	214	183	149			
SP 46-28	60	45		383	377	368	357	345	331	316	299	280	256	229	196	159			
SP 46-30	60	45		410	403	393	381	368	353	337	319	298	273	244	208	169			
SP 46-33	75	55		452	445	435	422	407	391	374	354	331	303	271	232	189			
SP 46-35	75	55		479	473	460	447	430	410	395	375	350	320	285	245	198			
SP 46-37	85	63		507	500	487	475	457	440	420	400	370	345	300	265	213	Rp4	8"	8"

In Magazzino Vengono Gestite Solo le Pompe Evidenziate

Corpi Pompa per Pozzi da 6"

			Q mc/h	0	20,0	30,0	40,0	50,0	60,0	70,0	78,0	DIMENSIONI		
TIPO	HP	KW	Q l/min	0	333	500	667	833	1000	1167	1292	Bocca	Pozzo	Motore
SP 60-1-A	2	1,5	Prevalenza mt	11	10	8	6	6	4	0		Rp4	6"	4"
SP 60-1	3	2,2		13	13	11	8	7	6	4	1			
SP 60-2-B	4	3		22	21	18	15	13	10	6	1			
SP 60-2	5,5	4		29	26	23	19	16	14	10	5			
SP 60-3	7,5	5,5		42	39	35	30	26	22	16	9			
SP 60-4	10	7,5		66	52	47	40	35	30	22	14			
SP 60-5	12,5	9,2		71	66	59	51	44	38	28	18			
SP 60-6	15	11		85	79	71	62	54	45	34	22			
SP 60-7	17,5	13		99	92	83	72	63	54	40	26			
SP 60-8-B	17,5	13		108	100	90	79	68	57	42	26			
SP 60-8	20	15		114	106	96	84	72	62	46	30			
SP 60-9-B	20	15		122	114	102	90	78	65	48	30			
SP 60-9	25	18,5		129	120	109	96	83	70	54	37			
SP 60-10	25	18,5		143	133	120	106	92	78	60	41			
SP 60-11	30	22		157	146	132	117	101	85	66	45			
SP 60-12	30	22		171	159	145	125	110	93	71	49			
SP 60-13	35	26		186	177	156	138	120	104	80	55			
SP 60-14	35	26		200	185	169	148	129	110	84	60			
SP 60-15	35	26		214	196	180	156	136	115	89	60			
SP 60-16	40	30		230	216	192	169	146	125	94	65			
SP 60-17	40	30		243	225	205	180	155	132	104	70			
SP 60-18	50	37		260	242	220	194	166	143	110	80			
SP 60-19	50	37		279	255	230	204	176	150	116	81			
SP 60-20	50	37		287	266	242	212	185	157	125	85			
SP 60-21	50	37		300	283	255	224	195	165	130	88			
SP 60-22	60	45		322	301	274	242	211	180	141	100			
SP 60-24	60	45		351	327	297	263	229	195	152	109			
SP 60-26	75	55		382	357	325	286	250	215	167	120			
SP 60-28	75	55		411	384	348	307	269	230	180	127			
SP 60-30	75	55		440	410	372	327	291	245	190	135			
												8"	8"	

Pompe Sommerse Grundfos da 8", 10" e 12"

Informazioni

Tutta la gamma di pompe sommergibili Grundfos SP è rinomata per l'elevata efficienza e affidabilità. Costruite interamente in acciaio inox resistente alla corrosione, le pompe SP sono ideali per una vasta gamma di applicazioni.

Le pompe Grundfos SP sono all'avanguardia nella progettazione idraulica. Create per erogare un'efficienza ottimale durante periodi di richiesta elevata, le pompe SP offrono costi ridotti sul lungo termine e un'elevata affidabilità operativa dell'applicazione.

La gamma di pompe Grundfos SP offre elevata efficienza e resistenza alla sabbia e ad altri abrasivi, protezione dal surriscaldamento del motore e facile manutenzione. Sono disponibili un monitoraggio completo e un sistema di controllo per l'ottimizzazione costante del sistema di pompaggio.

Caratteristiche e vantaggi

- L'idraulica all'avanguardia offre un'elevata efficienza e costi di gestione ridotti
- Acciaio inox 100 % all'interno e all'esterno
- Resistente alla sabbia
- Resistente alle acque corrosive
- Protezione dal surriscaldamento del motore proteggere contro il funzionamento a secco
- Monitoraggio, protezione e comunicazione tramite l'unità di protezione MP 204 e il controllo remoto. R100.

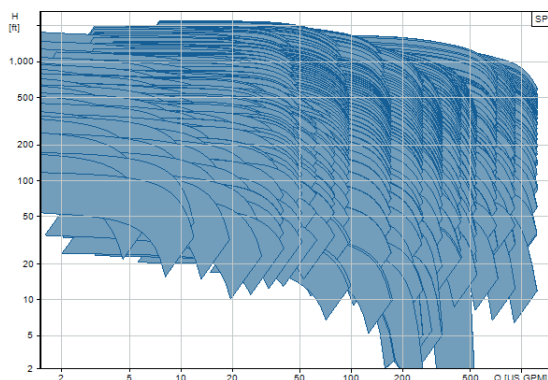

Impieghi

Le pompe sono adatte per:

- Approvvigionamento dalla falda freatica all'acquedotto
- Irrigazione in orticoltura e agricoltura falda freatica che si abbassa
- Aumento pressione
- Applicazioni industriali.



Corpi Pompa per Pozzi da 8''

			Q mc/h	0	33,0	44,0	55,0	66,0	77,0	88,0	99,0	DIMENSIONI		
TIPO	HP	KW	Q l/min	0	550	733	917	1100	1283	1467	1650	Bocca	Pozzo	Motore
SP 77-1	7,5	5,5	Prevalenza mt	21	18	16	15	14	12	10	7	Rp5	8"	6"
SP 77-2-B	7,5	5,5		33	29	26	23	21	18	13	7			
SP 77-2	10	7,5		41	35	32	29	27	24	19	14			
SP 77-3-B	12,5	9,2		53	49	42	38	34	28	23	14			
SP 77-3	15	11		61	53	49	44	40	36	29	21			
SP 77-4-B	17,5	13		73	65	59	54	48	42	33	21			
SP 77-4	20	15		81	72	66	60	54	48	40	28			
SP 77-5	25	18,5		100	90	82	75	68	60	50	36			
SP 77-6	30	22		120	108	98	90	81	72	59	42			
SP 77-7	35	26		140	126	115	105	96	85	70	50			
SP 77-8-B	35	26		154	136	124	113	104	90	72	50			
SP 77-8	40	30		160	144	132	121	110	97	80	57			
SP 77-9	40	30		179	161	147	134	122	108	89	64			
SP 77-10	50	37		201	183	168	154	140	125	104	75			
SP 77-11	50	37		223	203	187	171	156	140	117	85			
SP 77-12	60	45		243	221	203	186	170	151	126	92			
SP 77-13	75	55		264	241	222	203	186	166	139	102			
SP 77-14	75	55		284	259	238	218	199	178	149	109			
SP 77-15	75	55		306	280	258	236	216	193	162	120			
SP 77-16	85	63		326	298	274	251	230	205	172	127			
SP 77-17	85	63		345	316	291	266	243	218	182	134			
SP 77-18	85	63		365	334	307	281	257	230	192	141			
SP 77-19	100	75	384	351	323	296	271	241	202	148				
SP 77-20	100	75	404	369	340	311	284	253	212	155				
SP 77-21	100	75	422	384	354	324	295	262	217	154				
SP 77-22	125	92	440	400	370	346	307	272	226	160				
													8"	

Corpi Pompa per Pozzi da 8''

			Q mc/h	0	30,0	45,0	60,0	75,0	90,0	105,0	120,0	DIMENSIONI		
TIPO	HP	KW	Q l/min	0	500	750	1000	1250	1500	1750	2000	Bocca	Pozzo	Motore
SP 95-1	7,5	5,5	Prevalenza mt	23	20	17	15	14	13	10	6	Rp5	8"	6"
SP 95-2-BB	7,5	5,5		27	24	22	20	19	14	8	0			
SP 95-2-A	10	7,5		39	34	30	27	25	21	16	9			
SP 95-2	12,5	9,2		44	39	35	31	28	25	20	13			
SP 95-3-BB	12,5	9,2		48	43	37	35	31	25	17	8			
SP 95-3-B	15	11		56	50	45	40	37	31	23	13			
SP 95-3	17,5	13		65	58	53	47	43	38	30	20			
SP 95-4-B	20	15		77	70	63	56	52	44	33	20			
SP 95-4	25	18,5		86	78	70	63	57	51	40	26			
SP 95-5-AB	25	18,5		94	84	77	70	64	54	40	24			
SP 95-5	30	22		106	96	87	78	71	63	50	32			
SP 95-6	35	26		129	117	106	96	87	77	62	41			
SP 95-7	40	30		151	138	125	113	104	92	75	50			
SP 95-8	50	37		171	157	142	129	118	105	84	56			
SP 95-9	50	37		194	178	162	147	134	120	97	65			
SP 95-10	60	45		215	197	179	162	148	132	106	71			
SP 95-11	75	55		237	218	198	180	164	147	119	80			
SP 95-12	75	55		258	237	215	195	178	159	129	86			
SP 95-13	75	55		278	256	233	211	192	171	138	92			
SP 95-14	85	63		302	278	253	230	210	187	152	103			
SP 95-15	100	75	322	297	270	245	224	200	162	109				
SP 95-16	100	75	343	316	288	261	238	212	172	115				
SP 95-17	100	75	367	339	309	280	256	229	186	126				
SP 95-18	125	92	388	358	326	296	271	242	197	133				
SP 95-19	125	92	409	377	344	312	285	255	207	140				
SP 95-20	125	92	429	396	361	328	300	267	217	146				
													8"	

Corpi Pompa per Pozzi da 10''

			Q mc/h	0	60,0	80,0	100,0	120,0	140,0	160,0	DIMENSIONI		
TIPO	HP	KW	Q l/min	0	1000	1333	1667	2000	2333	2667	Bocca	Pozzo	Motore
SP 125-1-A	10	7,5	Prevalenza mt	21	19	17	16	14	10	6	Rp6	10"	6"
SP 125-1	15	11		30	27	24	22	20	17	13			
SP 125-2-AA	17,5	13		40	37	35	31	27	20	11			
SP 125-2-A	25	18,5		50	45	42	39	34	28	19			
SP 125-2	30	22		59	54	50	46	42	35	27			
SP 125-3-AA	30	22		69	63	59	54	47	36	22			
SP 125-3-A	35	26		78	72	67	61	54	45	31			
SP 125-3	40	30		88	80	74	69	62	53	40			
SP 125-4-AA	50	37		98	92	86	79	71	58	40			
SP 125-4-A	50	37		107	100	93	86	78	65	48			
SP 125-4	50	37		118	109	102	95	87	75	58			
SP 125-5-AA	60	45		127	120	112	103	93	77	55			
SP 125-5-A	60	45		137	129	120	112	101	86	65			
SP 125-5	75	55		147	137	128	119	109	94	73			
SP 125-6-AA	75	55		156	147	138	128	115	96	70			
SP 125-6-A	75	55		166	155	145	134	122	103	78			
SP 125-6	85	63		176	165	154	143	131	114	89			
SP 125-7-AA	85	63		186	175	164	152	138	116	85			
SP 125-7-A	85	63		195	183	171	159	145	124	94			
SP 125-7	100	75		204	191	179	166	152	131	102			
SP 125-8-AA	100	75		214	202	189	175	158	133	99			
SP 125-8-A	100	75		223	210	196	182	165	141	107			
SP 125-8	100	75		233	218	203	189	172	149	115			
SP 125-9-AA	125	92		244	230	216	201	182	154	116			
SP 125-9-A	125	92		253	239	223	208	189	162	124			
SP 125-9	125	92		262	247	231	215	196	170	132			
SP 125-10-AA	125	92		272	257	241	224	203	172	129			
SP 125-10-A	125	92		281	265	248	231	210	180	137			
SP 125-10	125	92		292	274	257	239	219	189	148			
SP 125-11	150	110		317	295	275	255	234	200	155			
SP 125-12	180	132		330	327	305	285	260	224	175			
SP 125-13	180	132		377	355	330	307	280	242	186			
SP 125-14	200	147		408	384	358	335	310	263	205			
SP 125-15	200	147		437	410	382	357	326	280	220			
SP 125-16	230	170	466	438	410	382	350	300	235				
SP 125-17	230	170	495	465	434	410	370	296	249				

Corpi Pompa per Pozzi da 10''

			Q mc/h	0	50,0	100,0	125,0	150,0	175,0	200,0	DIMENSIONI		
TIPO	HP	KW	Q l/min	0	833	1667	2083	2500	2917	3333	Bocca	Pozzo	Motore
SP 160-1-A	12,5	9,2	Prevalenza mt	24	21	17	16	14	10	5	Rp6	10"	6"
SP 160-1	17,5	13		34	32	25	23	21	18	14			
SP 160-2-AA	25	18,5		46	42	36	33	29	22	12			
SP 160-2-A	30	22		55	53	43	39	35	29	20			
SP 160-2	35	26		65	62	50	46	42	36	28			
SP 160-3-AA	40	30		77	74	62	56	49	40	27			
SP 160-3-A	50	37		88	84	70	64	58	50	37			
SP 160-3	50	37		97	93	76	70	64	56	44			
SP 160-4-AA	60	45		110	106	89	82	73	62	44			
SP 160-4-A	60	45		120	116	97	89	81	70	53			
SP 160-4	75	55		130	124	103	95	87	77	60			
SP 160-5-AA	75	55		142	136	115	105	95	81	59			
SP 160-5-A	75	55		151	145	121	111	102	87	66			
SP 160-5	85	63		162	156	130	119	110	96	76			
SP 160-6-AA	85	63		174	168	141	130	118	101	75			
SP 160-6-A	100	75		183	176	148	136	124	107	82			
SP 160-6	100	75		193	185	154	142	131	114	90			
SP 160-7-AA	100	75		205	197	166	152	139	118	88			
SP 160-7-A	125	92		216	208	175	161	148	128	99			
SP 160-7	125	92		225	217	181	167	154	135	106			
SP 160-8-AA	125	92		238	229	193	178	162	139	105			
SP 160-8-A	125	92		247	238	200	184	169	146	113			
SP 160-8	125	92		257	248	207	191	176	154	121			
SP 160-9-AA	150	110		270	260	219	202	184	158	120			
SP 160-9-A	150	110		279	269	226	208	191	165	128			
SP 160-9	150	110		288	277	232	214	197	172	135			
SP 160-10-AA	150	110		295	284	238	220	198	170	128			
SP 160-10-A	180	132		310	299	251	230	212	184	140			
SP 160-10	180	132		320	307	256	237	217	190	150			
SP 160-11	180	132		350	336	281	260	238	207	160			
SP 160-12	200	147	385	370	310	285	263	230	180				
SP 160-13	230	170	416	400	335	310	285	250	195				
SP 160-14	230	170	447	430	360	334	310	265	210				
SP 160-15	260	190	480	462	388	358	330	298	225				
											12"	12"	

Corpi Pompa per Pozzi da 10'' e 12''

			Q mc/h	0	40,0	120,0	160,0	200,0	240,0	278,0	DIMENSIONI		
TIPO	HP	KW	Q l/min	0	667	2000	2667	3333	4000	4633	Bocca	Pozzo	Motore
SP 215-1-A	20	15	Prevalenza mt	26	26	22	19	15	10	2	Rp6	10"	6"
SP 215-1	25	18,5		38	37	30	26	24	20	10			
SP 215-2-AA	40	30		54	54	47	42	35	25	10			
SP 215-2-A	50	37		66	65	55	50	44	35	19			
SP 215-2	60	45		79	75	64	57	52	44	30			
SP 215-3-AA	75	55		95	94	82	75	66	52	29			
SP 215-3-A	75	55		106	105	89	81	72	59	36			
SP 215-3	85	63		119	116	97	87	79	66	46			
SP 215-4-AA	100	75		134	132	115	104	92	75	45			
SP 215-4-A	100	75		146	138	122	110	99	81	54			
SP 215-4	100	75		157	155	129	116	105	88	61			
SP 215-5-AA	125	92		172	170	145	132	117	95	59			
SP 215-5-A	125	92		184	181	154	137	124	101	67			
SP 215-5	125	92		195	192	160	144	130	108	75			
SP 215-6-AA	150	110		215	212	182	165	148	122	82			
SP 215-6-A	150	110		226	223	189	172	154	129	91			
SP 215-6	150	110		239	235	198	179	162	137	101			
SP 215-7-AA	180	132		253	249	214	194	174	144	98			
SP 215-7-A	180	132		266	262	222	201	181	152	108			
SP 215-7	180	132		277	273	230	208	187	159	117			
SP 215-8-AA	200	147		294	290	248	225	202	168	117			
SP 215-8-A	200	147	306	301	255	231	208	174	125				
SP 215-8	200	147	315	309	260	235	212	179	130				
SP 215-9-AA	230	170	335	330	282	255	229	190	134				
SP 215-9-A	230	170	346	341	289	261	235	197	142				
SP 215-9	230	170	358	352	296	267	240	203	150				
SP 215-10-AA	260	190	373	368	312	282	253	210	148				
SP 215-10-A	260	190	385	379	319	288	258	216	156				
SP 215-10	260	190	396	389	326	294	264	222	163				
SP 215-11	300	220	438	432	365	330	297	252	185				

Motori Sommersi Grundfos da 6''

I motori sommersi MS ed MMS resistenti alla corrosione sono stati progettati specificatamente per la gamma Sp così da essere perfetti rispetto alla curva di lavoro delle pompe:

Motori sommersi MS - per pompe da 4'' e 6'' da 0,37 KW a 30 KW

- Sigillati ermeticamente
- Disponibili in acciaio inox in due varianti:
 - EN 1 4301/AISI 304 per acqua potabile
 - EN 1 4539/AISI 904L per acqua a elevato grano salino, es. acqua di mare

Motori riavvolgibili MMS - per pompe da 6''/8''/10'' da 5,5 kw a 250 kw

- Disponibile in acciaio inox di elevata qualità in tre varianti:
 - EN 1 4301/AISI 304 per acqua potabile,
 - EN 1 4401/AISI 316 per acqua poco aggressiva
 - EN 1 4539/AISI 904L per acqua a elevato grano salino.
- Attacco a norma Nema per pompe da 4'', 6'' e 8''

Motori Sommersi 6" GRUNDFOS TIPO MS6000

TIPO	HP	KW	V	A
GRD075SC	7,5	5,5	415	13,6
GRD100SC	10	7,5	415	17,6
GRD125SC	12,5	9,3	415	21,8
GRD150SC	15	11	415	24,8
GRD175SC	17,5	13	415	30
GRD200SC	20	15	415	34
GRD250SC	25	18,5	415	42
GRD300SC	30	22	415	48
GRD350SC	35	26	415	57
GRD400SC	40	30	415	66,5

Cavo Motore Cod. 95920945



Elettropompa Autoadescante Scala2



Dati tecnici

Liquido pompato: Acqua
Temp. liquido: 20 °C
Densità: 998.2 kg/m³
Portata: 3 m³/h
Prevalenza: 27 m
Tenuta meccanica primaria: Carbon/Ceramic
Tolleranza alla curva: ISO9906: 2012 3
Girante: NORYL FE1630PW PPE+PS-GS30
Limite temperatura ambiente: 0 ... 55°C
Max pressione di funzionamento: 10 bar
Potenza Assorbita - P1: 579 W
Frequenza di rete: 50 Hz
Voltaggio: 1 x 200-240 V
Corrente: 2.8 A
Classe di protezione (IEC 34-5): IPX4D
Classe di isolamento (IEC85): F
Lunghezza del cavo: 2 m
Peso netto: 10 kg
Peso lordo: 12.8 kg

Informazioni

SCALA2 è una pompa per aumento pressione completamente integrata che genera una pressione dell'acqua ottimale contemporaneamente in tutti i rubinetti, anche quando più rubinetti vengono aperti nello stesso momento e anche quando la doccia è in uso. E' fornita di pompa, motore, serbatoio, sensore, convertitore di frequenza e valvola di non ritorno; tutto in un'unica unità compatta. Con il controllo intelligente della pompa, SCALA2 adatta automaticamente le prestazioni sulla base della pressione in aspirazione e dell'utilizzo di acqua nella casa. Grazie al motore raffreddato ad acqua, SCALA2 gode di un livello di rumorosità molto basso, simile a quello di una lavastoviglie moderna.

Vantaggi

- Pressione dell'acqua ottimale: Il controllo intelligente della pompa adatta il funzionamento della pompa automaticamente
- Bassa rumorosità: Il rumore è simile a quello di una lavastoviglie moderna (47 dB(A) durante un normale utilizzo)
- Selezione semplificata: Un solo modello per tutte le necessità di aumento pressione domestico
- Facile installazione: Dimensioni ridotte, soluzione completamente integrata, plug & pump
- Facile da impostare: Quadro di controllo intuitivo
- Funzionamento affidabile: Protezione contro la marcia a secco e anticiclica
- Lunga durata: Elevata qualità e poca manutenzione

TIPO	Descrizione
SCALA2	Elettropompa di Superficie ad Inverter

Elettropompa Autoadescante MQ 3-45

Informazioni

Grundfos MQ è una pompa compatta, autoadescante ed è un'unità di aumento pressione, progettata appositamente per l'approvvigionamento idrico domestico: è l'ideale ovunque sia necessaria una pompa di dimensioni ridotte, affidabile e facile da installare. MQ è una soluzione completa: ogni componente è totalmente integrato. Questo garantisce un'installazione semplice, efficace e veloce. Il sistema è composto da una pompa, da un motore, da un serbatoio a membrana, da una valvola di non ritorno e da un sistema di regolazione della pompa.

Ogni componente è incorporato nella pompa: basta assemblaggi complicati!

MQ è la soluzione completa sia che tu debba pompare acqua da un pozzo o aumentare la pressione della rete idrica.

Una volta correttamente adescata, la MQ può sollevare acqua da una profondità di 8 metri. Il motore innovativo e raffreddato ad acqua garantisce un funzionamento silenzioso. Le pompe MQ in uso sono già più di 1 milione! Questo perché MQ garantisce prestazioni eccellenti ed affidabili.

Impieghi

La pompa MQ è stata ideata per l'approvvigionamento idrico e l'aumento pressione:

- nelle abitazioni private
- nelle case estive e nei cottage
- nelle fattorie
- in orti e giardini di grandi dimensioni
- La pompa è idonea al pompaggio di acqua potabile e piovana.

Vantaggi

- Unità di aumento pressione tutto-in-uno
- Facile installazione
- Semplice messa in servizio
- Auto-adescamento
- Protezione contro la marcia a secco
- Bassa rumorosità
- Nessuna manutenzione ordinaria necessaria.



Elettropompa Autoadescante MQ 3-45

Caratteristiche

- Bocca di mandata flessibile
- Pannello di controllo intuitivo
- Spia della protezione contro la marcia a secco
- Serbatoio di espansione preinstallato
- Valvola di non ritorno preinstallata
- Protezione termica
- Tappo di adescamento facilmente accessibile
- Sfiato facilmente accessibile
- Bassa rumorosità
- Corpo pompa in acciaio INOX

Dati tecnici

Liquido pompato: Acqua
Gamma temperatura del liquido: 0 ... 45 °C
Temp. liquido: 20 °C
Densità: 998.2 kg/m³
Portata: 3 m³/h
Prevalenza: 23 m
Tenuta meccanica primaria: BVBP
Tolleranza alla curva: ISO9906: 2012 3B
Corpo pompa: POM + 25% di fibra di vetro
Girante: PPO + 20% fibra di vetro PTFE
Limite temperatura ambiente: 0 ... 45°C
Max pressione di funzionamento: 7.5 bar
Attacco tubazione: G1
Potenza Assorbita - P1: 1000 W
Frequenza di rete: 50 Hz
Voltaggio: 1 x 200-240 V
Corrente: 4.5 A
Classe di protezione (IEC 34-5): IP54
Classe di isolamento (IEC85): B
Lunghezza del cavo: 2 m
Peso netto: 13.3 kg
Peso lordo: 15.5 kg
Volume imballo: 0.055 m³

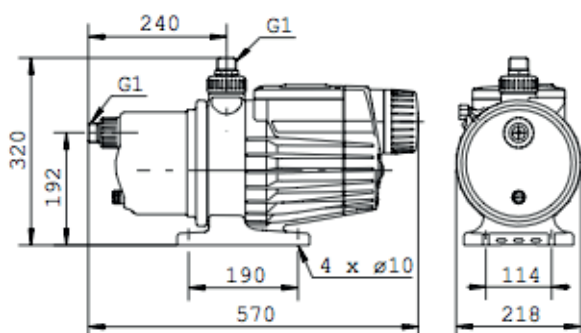

TIPO	Descrizione
MQ3-45	Elettropompa di Superficie con Inverter Incorporato

Pompe Sommerse Lowara da 4''

Informazioni

La serie completa di elettropompe sommerse e-GS è stata riprogettata con un'idraulica ad alta efficienza, e con valori MEI superiori ai requisiti ErP 2015.

La riprogettazione di questa gamma ha portato ad alcune modifiche alle curve caratteristiche delle pompe. In occasione della sostituzione di pompe già installate, si consiglia di verificare il punto di lavoro prima di effettuare la selezione del nuovo modello in quanto in alcune applicazioni una taglia inferiore potrebbe rispondere ai requisiti del sistema.

Caratteristiche e Vantaggi

- Consente alla sabbia e alle particelle abrasive di passare facilmente
- Maggiore durata dei componenti e prestazioni costanti nel tempo
- Il materiale costruttivo delle giranti e dei diffusori è un tecnopolimero dall'elevata resistenza all'abrasione per una maggior durata nel tempo
- Ralla reggispinta che evita lo sfregamento dei componenti all'avviamento
- I componenti in acciaio inossidabile forniscono la massima resistenza alla corrosione.
- I dati completi per la selezione della pompa sono disponibili nel nostro software di selezione pompe
- Conforme alla Direttiva ErP
- Idraulica ottimizzata e nuovo design
- Affidabilità
- Inferiori costi di esercizio
- Struttura in acciaio inossidabile
- Componenti conformi alle normative FDA
- Resistenza all'usura e all'abrasione (fino a 150 gr/m3 di sabbia)
- Elevata resistenza alla corrosione
- L'albero pompa esagonale garantisce un efficace trascinarsi delle giranti
- Velocità variabile fornita con drives tipo resiboost o hydrovar.

Specifiche

Portata: fino a 21 m³/h

Prevalenza: fino a 340 m

Alimentazione: mono e tri-fase 50 e 60 Hz

Potenza: da 0,25 kW fino a 7,50 kW

Temperatura del liquido a 35 °C

Massima profondità di immersione: 300 m



Idrauliche per Pozzi da 4"

TIPO	HP	KW	l/m	0	8,3	10	15	20	22,5	
1GSL05	0,75	0,55	Preval.	119	105	100	83	60	46,3	
1GSL07	1	0,75		159	140	133	110	80	61,7	
1GSL11	1,5	1,1		232	204	194	160	116	90	
1GSL15	2	1,5		324	285	272	224	163	126	
TIPO	HP	KW	l/m	0	20	25	30	40	50	
2GS05	0,75	0,55	Prevalenza mt	67	60	56	52	41	27	
2GS07	1	0,75		93	83	79	73	57	37	
2GS11	1,5	1,1		133	119	113	104	82	53	
2GS15	2	1,5		187	167	158	146	115	74	
2GS22	3	2,2		267	238	226	208	164	106	
2GS30	4	3		347	309	294	271	213	138	
TIPO	HP	KW	l/m	0	30	40	50	60	80	90
4GS05	0,75	0,55	Prevalenza mt	47	42	40	37	33	22	15
4GS07	1	0,75		60	54	51	47	42	28	19
4GS11	1,5	1,1		94	84	80	74	66	44	30
4GS15	2	1,5		127	114	108	100	89	60	40
4GS22	3	2,2		181	162	154	142	127	85	57
4GS30	4	3		228	204	194	179	160	107	72
4GS40	5,5	4		322	288	274	252	226	151	102
TIPO	HP	KW	l/m	0	47	70	90	110	130	140
6GS05	0,75	0,55	Prevalenza mt	30,6	27	24,6	21,6	17,7	12,8	9,9
6GS07	1	0,75		42,8	37,8	34,4	30,3	24,8	17,9	13,8
6GS11	1,5	1,1		61,9	54,3	49,6	43,9	36,1	26,4	20,7
6GS15	2	1,5		86,7	76,1	69,5	61,4	50,6	36,9	29
6GS22	3	2,2		132	117	108	95,6	78,7	57,1	44,8
6GS30	4	3		182	162	149	132	108	79	62
6GS40	5,5	4		211	187	172	152	125	91,3	71,7
6GS55	7,5	5,5		281	250	230	203	167	121	95,6
TIPO	HP	KW	l/m	0	58	90	120	140	160	183
8GS07	1	0,75	Prevalenza mt	32,9	29,1	26,6	22,9	19,5	15,3	9,3
8GS11	1,5	1,1		46	40,7	37,2	32	27,3	21,4	13,1
8GS15	2	1,5		65,8	58,2	53,1	45,7	39	30,6	18,7
8GS22	3	2,2		99	88,4	81,2	70,2	60	47,4	30,1
8GS30	4	3		138	123	113	97,8	83,6	66,1	42
8GS40	5,5	4		189	168	155	134	114	90,5	57,5
8GS55	7,5	5,5		224	202	186	162	140	110	67
8GS75	10	7,5		299	269	248	217	186	147	89,4
TIPO	HP	KW	l/m	0	100	150	175	200	225	250
12GS15	2	1,5	Prevalenza mt	52,3	44,5	37,3	32,4	26,6	19,8	12,1
12GS22	3	2,2		75,9	66,9	58,2	52,1	44,8	36,5	27,2
12GS30	4	3		102	90	78,8	71	61,5	50,3	37,6
12GS40	5,5	4		135	119	104	93,1	80,1	65,1	48,5
12GS55	7,5	5,5		161	142	124	112	97	79,4	59,3
12GS75	10	7,5		231	203	178	160	139	113	85,1
TIPO	HP	KW	l/m	0	133	180	227	273	320	367
16GS22	3	2,2	Preval.	56,9	49,8	44,7	38,3	31	22,8	13,9
16GS30	4	3		75,6	65,7	59	51	41,9	31,7	20,3
16GS40	5,5	4		98	83,8	74,7	64,4	53,1	40,3	25,3
16GS55	7,5	5,5		120	104	94	81	66,6	50,3	32,2

Pompe Sommerse Lowara da 6"

Informazioni

Le prestazioni idrauliche di questa serie, stabili e durature, garantiscono la massima resistenza all'usura. Robuste e leggere, di facile manutenzione e resistenti alla corrosione, la gamma Z6 e ZN6 hanno tolleranza massima alla sabbia in sospensione pari a 100 g/m³. Testata e supporto motore sono prodotti interamente in acciaio inossidabile microfuso mentre giranti e diffusori sono disponibili sia in AISI 304 o AISI 316. I cuscinetti d'albero sono in carburo di tungsteno e la camicia d'albero in acciaio inox per garantire affidabilità ed efficienza durature.

Impieghi

- Approvvigionamento idrico da pozzi profondi
- Pressurizzazione e distribuzione in impianti civili ed industriali
- Alimentazione di autoclavi e cisterne
- Impianti antincendio e di lavaggio
- Controllo del livello freatico
- Irrigazione
- Miniere
- Golf

Caratteristiche

- Portate: fino a 78 m³/h
- Prevalenze: fino a 700 m
- Diametro d'ingombro massimo della pompa:
 - Versione standard: 142 mm (incluso 1 copricavo).
 - Versione alta prevalenza:
 - 177 mm (incluso 1 copricavo e accoppiamento con motore 6")
 - 193 mm (incluso 1 copricavo e accoppiamento con motore 8")
- Massima profondità di immersione delle elettropompe:
 - 300 m (con motore L4C)
 - 350 m (con motori L6W e L8W)
- Massima quantità di sabbia tollerata nell'acqua: 100 g/m³
- Bocca di mandata standard:
 - Versione standard:
 - Rp 2 1/2" per versioni Z612-Z616-Z622
 - Rp 3" per versioni Z631-Z646-Z660
 - Versione alta prevalenza:
 - Rp 3" per Z612-Z616-Z622-Z631
 - Rp 4" per Z646-Z660
- Tutte le pompe possono lavorare in posizione orizzontale



Idrauliche per Pozzi da 6" Corpo Mandata Aspirazione e Giranti in Acciaio Inox

TIPO	HP	KW	l/m	0	100	150	200	250	275
Z612 08	5,5	4	Prevalenza mt	94	91,4	86,2	74,2	52,2	36,5
Z612 11	7,5	5,5		129,2	125,9	118,9	102,5	72,3	50,7
Z612 15	10	7,5		175,6	170,4	160,5	137,7	96,3	66,8
Z612 19	12,5	9,3		222,3	215,6	202,8	173,9	121,4	83,9
Z612 23	15	11		271,7	260,5	245,4	211,4	149,2	104,5
Z612 28	17,5	13		329,5	316,4	297,1	253,6	174,5	117,9
Z612 32	20	15		378,9	365,8	344,1	296	209,2	147,5
Z612 40	25	18,5		468,7	453,3	425,2	363,5	253,4	175,5
Z612 47	30	22		553,3	535,5	502,8	430,7	301,7	210,5
Z612 55	35	26		650,2	633	596,4	513,6	364	257,7
Z612 60	40	30		710,2	691,9	652,1	561,9	398,6	282,6

TIPO	HP	KW	l/m	0	125	200	250	300	366,7
Z616 05	5,5	4	Prevalenza mt	62,7	62,4	60,3	56,4	49,8	36,0
Z616 07	7,5	5,5		88,1	87,8	84,9	79,3	69,9	50,7
Z616 10	10	7,5		126,0	124,7	120,0	111,6	97,6	68,7
Z616 12	12,5	9,3		151,7	150,1	144,9	135,2	118,8	85,0
Z616 14	15	11		176,6	175,1	168,9	157,8	139,0	100,3
Z616 18	17,5	13		227,0	223,6	214,3	198,5	173,0	123,5
Z616 20	20	15		250,7	248,1	238,6	221,8	194,1	137,1
Z616 25	25	18,5		313,0	310,0	298,0	277,0	242,2	171,2
Z616 30	30	22		377,1	373,2	358,9	333,9	292,4	206,7
Z616 36	35	26		453,8	450,9	434,9	405,5	356,1	254,0
Z616 42	40	30		529,1	524,8	505,4	470,7	412,8	293,2
Z616 52	50	37		654,2	648,3	623,2	579,5	507,0	358,3
Z616 56	60	45		706,4	701,3	676,0	630,1	553,4	395,6

TIPO	HP	KW	l/m	0	150	200	300	400	500
Z622 04	5,5	4	Prevalenza mt	57,6	54,2	53	48,8	41	27,8
Z622 05	7,5	5,5		72,4	68,3	66,8	61,8	52,2	35,9
Z622 07	10	7,5		100,1	94,7	92,6	85,3	71,6	48,3
Z622 09	12,5	9,3		124,8	120	117,2	107,4	89,4	60
Z622 11	15	11		157	148	144,6	133	111,2	74
Z622 13	17,5	13		184,3	173,6	169,4	155,6	129,6	85,5
Z622 15	20	15		214,4	202,7	198,1	182,7	153,3	103,1
Z622 18	25	18,5		252,5	238,8	233,4	215	179,9	119,8
Z622 22	30	22		312,2	294,8	287,6	264,1	220,8	148,2
Z622 26	35	26		371,8	351,5	343,3	316,1	265,6	180,5
Z622 30	40	30		428,5	405,3	396,5	366,4	307,9	206,6
Z622 37	50	37		525,2	498,1	487	449,1	376,1	251,2
Z622 45	60	45		637,2	603,6	590,3	544,6	456,3	304,1
Z622 50	70	52		710,2	673,6	658,9	608,3	510,4	341,8

Pompe Sommerse Lowara da 6''

Informazioni

Le prestazioni idrauliche di questa serie, stabili e durature, garantiscono la massima resistenza all'usura. Robuste e leggere, di facile manutenzione e resistenti alla corrosione, la gamma Z6 e ZN6 hanno tolleranza massima alla sabbia in sospensione pari a 100 g/m³. Testata e supporto motore sono prodotti interamente in acciaio inossidabile microfuso mentre giranti e diffusori sono disponibili sia in AISI 304 o AISI 316. I cuscinetti d'albero sono in carburo di tungsteno e la camicia d'albero in acciaio inox per garantire affidabilità ed efficienza durature.

Impieghi

- Approvvigionamento idrico da pozzi profondi
- Pressurizzazione e distribuzione in impianti civili ed industriali
- Alimentazione di autoclavi e cisterne
- Impianti antincendio e di lavaggio
- Controllo del livello freatico
- Irrigazione
- Miniere
- Golf

Caratteristiche

- Portate: fino a 78 m³/h
- Prevalenze: fino a 700 m
- Diametro d'ingombro massimo della pompa:
 - Versione standard: 142 mm (incluso 1 copricavo)
 - Versione alta prevalenza: 177 mm (incluso 1 copricavo e accoppiamento con motore 6'')
 - 193 mm (incluso 1 copricavo e accoppiamento con motore 8'')
- Massima profondità di immersione delle elettropompe:
 - 300 m (con motore L4C)
 - 350 m (con motori L6W e L8W)
- Massima quantità di sabbia tollerata nell'acqua: 100 g/m³
- Bocca di mandata standard:
 - Versione standard: Rp 2 1/2'' per versioni Z612-Z616-Z622
 - Rp 3'' per versioni Z631-Z646-Z660
 - Versione alta prevalenza: Rp 3'' per Z612-Z616-Z622-Z631
 - Rp 4'' per Z646-Z660
- Tutte le pompe possono lavorare in posizione orizzontale



Idrauliche per Pozzi da 6" Corpo Mandata Aspirazione e Giranti in Acciaio Inox

TIPO	HP	KW	l/m	0	200	400	500	600	666,7
Z631 03	5,5	4	Prevalenza mt	47,4	43,8	37,9	33,1	26,4	20,7
Z631 04	7,5	5,5		63,1	58,8	51,3	45,1	36,5	29,2
Z631 06	10	7,5		93,9	87,2	75,9	66,6	53,7	42,9
Z631 07	12,5	9,3		109,2	102,7	89,9	79,1	64,2	51,5
Z631 09	15	11		139,8	130,8	114	100	80,9	64,7
Z631 10	17,5	13		155,7	145,9	127,5	112	90,9	73
Z631 11	20	15		171,8	161,1	141,2	124,4	101,2	81,6
Z631 14	25	18,5		218	205,2	179,8	158,3	128,7	103,6
Z631 17	30	22		262,4	246,9	215,9	189,7	153,7	123,2
Z631 20	35	26		310,6	292,9	257,5	227	185	149,2
Z631 23	40	30		357,2	336,7	296	260,7	211,6	169,7
Z631 29	50	37		449,1	423,1	370,7	325,6	263,1	210
Z631 35	60	45		541,4	509,1	446,3	392,2	317,1	253
Z631 41	70	52		634,1	596,7	522,4	458,6	370,3	295,2
Z631 43	75	55		667	628,4	552	485,9	393,9	315,4

TIPO	HP	KW	l/m	0	400	600	700	800	1000
Z646 03	7,5	5,5	Prevalenza mt	52,3	35,9	29,3	26,4	23,3	14
Z646 05	10	7,5		83,1	58,1	47,7	43,1	38,1	22,7
Z646 06	12,5	9,3		100,6	70,1	57,6	52,1	46,2	27,9
Z646 07	15	11		117,3	81,7	67,3	60,9	54	32,7
Z646 09	17,5	13		152,7	106	87,4	79,3	70,5	43,5
Z646 10	20	15		166,8	116,3	95,9	86,9	77,2	47
Z646 12	25	18,5		201,2	140,2	115,7	105	93,3	57,3
Z646 15	30	22		248,8	175	144,6	131,2	116,8	72,1
Z646 17	35	26		290,6	202,4	167,4	152,2	135,8	86
Z646 20	40	30		339,1	236,7	195,8	177,9	158,7	100
Z646 25	50	37		417,1	293,6	243	220,8	196,8	123,1
Z646 31D	60	45		520,4	362,4	299,9	272,5	242,9	151,2
Z646 36D	70	52		598	420,4	348,1	316,3	281,9	175,9
Z646 37D	75	55		626,5	437,4	362,2	329,4	294	185,8

TIPO	HP	KW	l/m	0	500	700	900	1100	1300
Z660 02	5,5	4	Prevalenza mt	33,5	23,6	19,6	16	12	5,9
Z660 03	7,5	5,5		50	35,4	29,7	24,6	18,9	10,2
Z660 04	10	7,5		66	46,9	39,5	33	25,6	14,2
Z660 05	12,5	9,3		82,4	58,7	49,5	41,5	32,5	18,5
Z660 06	15	11		98,5	70,2	59,4	49,9	39,2	22,6
Z660 07	17,5	13		115	82	69,4	58,5	46,2	26,9
Z660 08	20	15		132	94,2	79,8	67,3	53,4	31,5
Z660 10	25	18,5		164,7	117,6	99,8	84,4	67,1	40
Z660 13	30	22		211,8	152,2	129,2	109,3	87,2	52,1
Z660 15	35	26		249,5	178,8	152,1	129,1	103,7	63,9
Z660 17	40	30		282,2	202,2	172,1	146,2	117,5	72,5
Z660 21	50	37		345,5	248,4	211,4	179,6	144,3	88,6
Z660 26D	60	45		427,9	306,3	260,8	221,7	178	108,9
Z660 30D	70	52		491,7	353,5	301	255,8	205,7	126,4

Pompe Sommerse Lowara da 8''

Impieghi

- Approvvigionamento idrico da pozzi profondi.
- Pressurizzazione e distribuzione in impianti civili e industriali
- Alimentazione di autoclavi e cisterne
- Impianti antincendio e di lavaggio
- Controllo del livello freatico
- Irrigazione
- Miniere

Specifiche

- Portate: fino a 180 m³/h
- Prevalenze: fino a 550 m
- Diametro d'ingombro massimo della pompa (inclusi 2 copricavi) 198 mm per tutte le versioni
- Massima profondità di immersione delle elettropompe: 350 m con motori L6W, L8W, L10W
- Massima quantità di sabbia tollerata nell'acqua: 100 g/m³
- Bocca di mandata standard: Rp 5" per tutte le versioni
- Potenza motore: da 5,5 a 150 kW

Motore

- Motori L6W, L8W, L10W asincroni trifase riavvolgibili con avvolgimento in bagno d'acqua
- Versione trifase:
L6W: da 4 a 37 kW 380-415 V 50 Hz. L8W: da 30 a 93 kW 380-415 V 50 Hz. L10W: da 93 a 150 kW 380-415 V 50 Hz
- Massima deviazione rispetto alla tensione nominale:
L6W, L8W, L10W 400V \pm 10%
- Avvolgimenti in PVC per motori L6W, L8W, L10W
- Funzionamento in orizzontale:
L6W, L8W, L10W tutte le versioni possono operare in posizione orizzontale purchè la spinta assiale generata dalle giranti agisca sempre con direzione dalla pompa al motore
- Massimo numero di avviamenti orari: 15 (L6W), 10 (L8W) e 8 (L10W)
- Massima temperatura dell'acqua che lambisce il motore:
L6W, L8W e L10W 30°C



Idrauliche per Pozzi da 8'' Corpo Mandata Aspirazione e Giranti in Acciaio Inox

TIPO	HP	KW	l/m	0	167	500	833	1217	1333
Z855 01	7,5	5,5	Prevalenza mt	28,7	28,0	27,0	23,0	14,0	10,2
Z855 02/1A	10	7,5		51,3	49,9	48,0	40,0	20,5	
Z855 02	12,5	9,3		57,0	55,6	53,0	45,0	27,0	19,7
Z855 03/2A	15	11		74,2	72,1	69,0	57,0	27,7	
Z855 04/2A	20	15		102,7	99,9	96,0	79,0	41,0	
Z855 05/3A	25	18,5		125,6	122,2	117,0	97,0	49,0	
Z855 05	30	22		143,5	139,8	134,0	114,0	68,0	50,5
Z855 06/2A	35	26		160,7	156,6	150,0	127,0	70,9	
Z855 07	40	30		199,7	194,5	186,0	158,0	93,0	68,8
Z855 09/2A	50	37		244,8	238,3	227,8	191,2	106,8	

TIPO	HP	KW	l/m	0	250	500	1000	1500	1750
Z875 01	7,5	5,5	Prevalenza mt	27,3	26,0	25,0	22,5	16,8	12,7
Z875 02/2A	10	7,5		41,1	39,0	37,8	32,6	19,6	10,7
Z875 02/1A	12,5	9,3		47,7	45,3	43,7	38,5	26,6	17,7
Z875 03/3A	15	11		61,2	58,1	56,3	48,4	29,0	15,6
Z875 03/1A	20	15		74,9	71,1	68,5	60,8	43,4	30,1
Z875 04/2A	25	18,5		95,4	90,6	87,4	77,1	53,2	35,4
Z875 04	30	22		109,4	103,6	100,0	89,9	67,5	51,2
Z875 05/2A	35	26		125,2	118,9	114,7	101,9	72,7	50,6
Z875 06/1A	40	30		152,9	145,3	140,1	124,7	90,0	63,6
Z875 07/2A	50	37		180,7	171,6	165,4	147,5	107,4	76,6

TIPO	HP	KW	l/m	0	367	1000	1500	2150	2300
Z895 01	10	7,5	Prevalenza mt	28,5	27,7	25,3	21,6	12,3	9,8
Z895 02/2B	15	11		38,7	38,3	35,2	27,5		
Z895 02	20	15		57,0	55,4	50,7	43,2	24,6	19,5
Z895 03/2B	25	18,5		67,2	66,1	60,8	49,4		
Z895 03/1A	30	22		81,1	79,0	73,0	61,8	34,0	
Z895 04/2B	35	26		96,0	94,1	86,7	71,8		
Z895 04	40	30		113,8	110,7	101,4	86,5	49,3	39,2
Z895 05	50	37		141,9	138,0	126,4	107,5	60,9	48,7

TIPO	HP	KW	l/m	0	500	1333	2083	2800	3000
Z8125 01	10	7,5	Prevalenza mt	27,1	24,7	21,0	17,1	9,4	6,9
Z8125 02/2B	15	11		41,9	38,8	31,8	22,3		
Z8125 02	20	15		54,3	49,5	42,0	34,1	18,8	13,7
Z8125 03/3A	25	18,5		71,9	66,2	55,5	42,6	19,3	
Z8125 03	30	22		81,7	74,6	63,4	51,5	28,7	20,7
Z8125 04/2B	35	26		97,0	89,2	74,8	57,5		
Z8125 04	40	30		108,5	99,0	84,1	68,3	37,8	27,5
Z8125 05	50	37		135,2	123,4	104,7	84,8	46,6	34,2

Elettropompe Sommergibili DOC

Informazioni

Le pompe DOC sono versatili, resistenti alla corrosione, di ingombro ridotto. Sono disponibili in tre versioni base con potenze da 0,25 a 0,55 kW

Disponibile la versione DOC 7VX con girante Vortex

Impieghi

- Svuotamento da pozzetti o vasche di raccolta di acque piovane, di infiltrazione o scarichi di lavaggi domestici
- Piccole irrigazioni a scorrimento di orti o di giardini con prelievo da vasche di raccolta di acqua piovana
- Svuotamento d'emergenza di locali interrati come garages e cantine
- Travasi di serbatoi e vasche



Elettropompe Sommergibili per Acque Sporche

TIPO	HP	KW	V	l/m	0	25	50	75	100	125	135	175	225		
DOC3	0,33	0,25	230	P.reval.	6,9	6,3	5,6	4,7	3,7	2,5	2,0				
DOC7	0,75	0,55	230		11,1	10,8	10,4	9,9	9,3	8,5	8,1	6,5	3,7		
DOC7VX	0,75	0,55	230		7,2	6,8	6,4	6,0	5,5	4,8	4,5	3,1			

Elettropompe Sommergibili DOMO

Informazioni

Le elettropompe della serie DOMO sono disponibili sia con girante bicanale sia con girante vortex (DOMO VX). Possibilità di pompaggio di solidi in sospensione fino a 50 mm (35 mm per DOMO 7 e DOMO 7VX). Quattro versioni base con potenze nominali da 0,55 a 1,5 kW. Sistema di tenuta DRIVELUB SEAL SYSTEM.

Caratteristiche

- Temperatura massima del liquido: 35°C con pompa totalmente immersa
- Motore a secco
- Cavo di alimentazione: H07RN-F
 - monofase: provvisto di spina
 - trifase: senza spina
- Isolamento in classe 155°C (F)
- Grado di protezione: IPX8
- Profondità massima di immersione: 5 m



Elettropompe Sommergibili per Acque Cariche

TIPO	HP	KW	V	l/m	0	100	150	200	250	300	320	400	500	600	670
DOMO7	0,75	0,55	230	Prevalenza mt	10,7	7,5	6,3	5,2	4,1	2,7	2,1				
DOMO10	1	0,75	230		10,1	8,5	7,8	7,2	6,6	6,0	5,8	4,7	3,2		
DOMO15	1,5	1,1	230		12,7	11,0	10,2	9,5	8,8	8,0	7,8	6,6	5,2	3,6	
DOMO7T	0,75	0,55	400		10,7	7,5	6,3	5,2	4,1	2,7	2,1				
DOMO10T	1	0,75	400		10,1	8,5	7,8	7,2	6,6	6,0	5,8	4,7	3,2		
DOMO15T	1,5	1,1	400		12,7	11,0	10,2	9,5	8,8	8,0	7,8	6,6	5,2	3,6	
DOMO20T	2	1,5	400		14,8	13,2	12,4	11,7	10,9	10,2	9,9	8,7	7,1	5,4	4,2

Elettropompe Sommergibili per Acque Cariche (VORTEX)

TIPO	HP	KW	V	l/m	0	80	100	150	200	225	260	300	400	450	550
DOMO7VX	0,75	0,55	230	Prevalenza mt	9,1	7,1	6,6	5,1	3,7	3,0	2,0				
DOMO10VX	1	0,75	230		7,7	7,3	7,1	6,7	6,2	5,9	5,4	4,8	3,1		
DOMO15VX	1,5	1,1	230		9,1	8,8	8,6	8,3	7,8	7,5	7,1	6,5	4,8	3,7	
DOMO7VXT	0,75	0,55	400		9,1	7,1	6,6	5,1	3,7	3,0	2,0				
DOMO10VXT	1	0,75	400		7,7	7,3	7,1	6,7	6,2	5,9	5,4	4,8	3,1		
DOMO15VXT	1,5	1,1	400		9,1	8,8	8,6	8,3	7,8	7,5	7,1	6,5	4,8	3,7	
DOMO20VXT	2	1,5	400		11,0	10,6	10,5	10,2	9,7	9,5	9,1	8,6	7,0	6,1	3,8

Elettropompe Sommergibili DOMOGRI

Informazioni

Le elettropompe della serie DOMO GRI sono equipaggiate con un sistema di triturazione estremamente efficiente ed altamente affidabile. Il trituttore è in grado di macerare i corpi solidi presenti nelle vasche di raccolta e di pomparli attraverso tubi di scarico di diametro fino a 25 mm.

Specifiche

- Portata: fino a 6,60 m³/h
- Prevalenza: fino a 25 m
- Alimentazione: mono e tri-fase 50 e 60 Hz
- Potenza: da 1,10 kW fino a 1,10 kW
- Temperatura del liquido a 35 °C
- Massima profondità di immersione: 5 m



Elettropompe Sommergibili con Trituratore

TIPO	HP	KW	V	l/m	0	40	65	103	128	142	155	180
DOMOGRI 11 SG	1,5	1,1	230	Prevalenza mt	25	20,5	17,3	10,9				
DOMOGRI 11HF SG	1,5	1,1	230		17	15,5	14,7	13,5	12,3	11,5	10,7	9,1
DOMOGRI 15 SG	2	1,5	230		29	27,1	25,7	23,8	22	21,0		
DOMOGRI 11	1,5	1,1	230		25	20,5	17,3	10,9				
DOMOGRI 11HF	1,5	1,1	230		17	15,5	14,7	13,5	12,3	11,5	10,7	9,1
DOMOGRI 15	2	1,5	230		29	27,1	25,7	23,8	22	21,0		
DOMOGRI 11T	1,5	1,1	400		25	20,5	17,3	10,9				
DOMOGRI 11HFT	1,5	1,1	400		17	15,5	14,7	13,5	12,3	11,5	10,7	9,1
DOMOGRI 15T	2	1,5	400		29	27,1	25,7	23,8	22	21,0		

Elettropompe Sommergibili DL

Informazioni

Le elettropompe della serie DL sono disponibili sia con girante monocanale sia con girante Vortex (DLV).

Pompe per acque luride, con prevalenza fino a 22 m e portata fino a 42 m³/h. Potenza nominale compresa tra 0,6 kW e 1,5 kW. Passaggio libero fino a 50 mm.

Impieghi

- Movimentazione di acque luride anche con corpi solidi e filamentosi in sospensione
- Svuotamento pozzi neri, pozzi di raccolta liquami da fosse biologiche e pozzi di raccolta acque in generale
- Prosciugamento di scavi e terreni acquitrinosi

Specifiche

- Portata: fino a 42 m³/h
- Prevalenza: fino a 21 m
- Alimentazione: mono e tri-fase 50 e 60 Hz
- Potenza: da 0,60 kW fino a 1,50 kW
- Temperatura del liquido a 50 °C
- Massima profondità di immersione: 5 m
- Passaggio libero: fino a 50 mm



Elettropompe Sommergibili per Acque Cariche

TIPO	HP	KW	V	l/m	0	100	200	250	300	350	400	450	500	600	700	
DLM80	0,8	0,6	230	Prevalenza mt	7,6	5,9	4,7	4,1	3,6	3,0						
DLM90	0,8	0,6	230		9,7	7,8	6,4	5,8	5,3	4,7	4,1	3,5				
DLM109	1,5	1,1	230		18,3	15,4	13,1	12,0	11,0	10,1	9,2	8,2	7,3	5,4		
DLM80 CG	0,8	0,6	230		7,6	5,9	4,7	4,1	3,6	3,0						
DLM90 CG	0,8	0,6	230		9,7	7,8	6,4	5,8	5,3	4,7	4,1	3,5				
DLM109 CG	1,5	1,1	230		18,3	15,4	13,1	12,0	11,0	10,1	9,2	8,2	7,3	5,4		
DL80	0,8	0,6	400		7,6	5,9	4,7	4,1	3,6	3,0						
DL90	0,8	0,6	400		9,7	7,8	6,4	5,8	5,3	4,7	4,1	3,5				
DL105	1,5	1,1	400		14,1	11,6	9,7	8,9	8,1	7,4	6,7	5,9	5,2			
DL109	1,5	1,1	400		18,3	15,4	13,1	12,0	11,0	10,1	9,2	8,2	7,3	5,4		
DL125	2	1,5	400		21,9	19,2	16,7	15,5	14,4	13,4	12,3	11,3	10,3	8,4	6,5	

Elettropompe Centrifughe Autoadescanti BG

Informazioni

Elettropompe centrifughe monoblocco con sistema eiettore incorporato, atte a mantenere l'adescamento anche in presenza di gas disciolti nell'acqua. Il largo impiego dell'acciaio inox stampato garantisce inalterabilità nel tempo, notevole leggerezza ed ottimi rendimenti. Idonea all'impiego con acqua alimentare.

Specifiche

- Portata: fino a 4,20 m³/h
- Prevalenza: fino a 53 m
- Alimentazione: mono e tri-fase 50 e 60 Hz
- Potenza: da 0,37 kW fino a 1,10 kW
- Pressione massima: 8 bar
- Temperatura del liquido da -10 °C a 40 °C

Impieghi

- Approvvigionamento idrico
- Pressurizzazione
- Irrigazione
- Lavaggi
- Raccolta acqua piovana
- Piscine
- Fontane

Elettropompe Centrifughe CEA

Informazioni

Ampia gamma di elettropompe destinate sia all'uso domestico che ad impieghi nel settore industriale. Disponibili versioni monogirante (CEA) e bigirante (CA). Disponibili su richiesta versioni "V" con elastomeri in FPM per temperature fino a 110°C e versioni "N" completamente in acciaio inossidabile AISI 316.

Specifiche

- Portata: fino a 31 m³/h
- Prevalenza: fino a 62 m
- Alimentazione: mono e tri-fase 50 e 60 Hz
- Potenza: da 0,37 kW fino a 3 kW
- Pressione massima: 8 bar
- Temperatura del liquido da -10 °C a 110 °C

Impieghi

- Convogliamento di acqua e di liquidi chimicamente e meccanicamente non aggressivi
- Rifornimento idrico
- Irrigazioni
- Circolazione d'acqua (fredda, calda, refrigerata)

Elettropompe Centrifughe Multistadio Orizzontali HM

Informazioni

Il design dell'idraulica combinato con i motori IE3 garantiscono minimi costi di esercizio. Il nuovo corpo pompa, i cuscinetti di alta qualità e l'uso dell'acciaio inox garantiscono una lunga durata. L'idraulica e il motore ad alto rendimento, combinati con il nuovo corpo pompa, riducono il rumore al minimo. Impianto On/ off con pressostato e serbatoio a pressione. Impianto a pressione controllata tramite il comando elettronico Genyo.

Specifiche

- Portata: fino a 29 m³/h
- Prevalenza: fino a 160 m
- Alimentazione: mono e tri-fase 50 e 60 Hz
- Potenza: da 0,30 kW fino a 5,50 kW
- Pressione massima: 16 bar
- Temperatura del liquido da -10 °C a 120 °C

Impieghi

- Industria del lavaggio e della pulizia
- Trattamento delle acque e processi nell'industria agroalimentare

Elettropompe Centrifughe Autoadescanti

TIPO	HP	KW	V	l/m	0	10	20	30	40	50	60	65	
BGM 3	0,5	0,37	230	Prevalenza mt	36,9	30,6	25,6	21,5	17,7	13,8			
BGM 5	0,75	0,55	230		40,2	35,7	32,0	28,8	25,7	22,4	18,8		
BGM 7	1	0,75	230		45,4	41,7	38,1	34,8	31,7	28,6	25,6		
BGM 9	1,2	0,9	230		49,6	45,3	41,1	37,7	34,8	32,2	29,8	28,6	
BGM 11	1,5	1,1	230		53,2	49,5	45,8	42,5	39,5	33,5	31,9	30,3	
BG 3	0,5	0,37	400		36,9	30,6	25,6	21,5	17,7	13,8			
BG 5	0,75	0,55	400		40,2	35,7	32,0	28,8	25,7	22,4	18,8		
BG 7	1	0,75	400		45,4	41,7	38,1	34,8	31,7	28,6	25,6		
BG 9	1,2	0,9	400		49,6	45,3	41,1	37,7	34,8	32,2	29,8	28,6	
BG 11	1,5	1,1	400		53,2	49,5	45,8	42,5	39,5	33,5	31,9	30,3	

Elettropompe Centrifughe

TIPO	HP	KW	V	l/m	0	30	40	60	80	100	120	140	160
CEAM70/3	0,5	0,37	230	Prevalenza mt	22,0	20,1	19,1	16,6	12,8				
CEAM70/5	0,75	0,55	230		31,1	28,8	27,7	24,7	20,2				
CEAM80/5	1	0,75	230		32,0	30,0	29,3	27,4	24,7	21,0			
CEAM120/3	0,75	0,55	230		22,4			18,9	17,5	15,9	14,0	11,8	9,2
CEAM120/5	1,2	0,9	230		31,8			28,2	26,5	24,6	22,4	20,0	17,3
CEA120/3	0,75	0,55	230		22,4			18,9	17,5	15,9	14,0	11,8	9,2
CEA120/5	1,2	0,9	230		31,8			28,2	26,5	24,6	22,4	20,0	17,3

Elettropompe Centrifughe Multistadio Orizzontali

TIPO	HP	KW	V	l/m	0	20	28	36	44	52	60	70
3HM02P05M	0,75	0,5	230	Preval.	23,6	21,5	20,4	18,9	17,1	15,1	12,9	9,9
3HM03P05M	0,75	0,5	230		34,8	31,2	29,3	27,0	24,3	21,2	17,9	13,4
3HM04P05M	0,75	0,5	230		45,5	40,3	37,5	34,2	30,3	26,2	21,8	15,9
3HM05P07M	1	0,75	230		58,4	52,5	49,4	45,5	40,9	35,8	30,3	22,8
3HM06P09M	1,2	0,9	230		70,2	63,0	59,2	54,4	48,9	42,8	36,2	27,2

Elettropompe Centrifughe Multistadio Orizzontali

TIPO	HP	KW	V	l/m	0	40	53	66	79	92	105	120
5HM02P05M	0,75	0,5	230	Preval.	23,8	20,1	18,7	17,2	15,5	13,4	10,7	7,0
5HM03P05M	0,75	0,5	230		35,0	28,6	26,3	23,8	21,1	17,8	13,8	8,3
5HM04P07M	1	0,75	230		47,6	39,7	36,8	33,7	30,2	25,9	20,6	13,2
5HM05P09M	1,2	0,9	230		59,4	49,3	45,6	41,7	37,3	31,9	25,2	16,0
5HM06P11M	1,5	1,1	230		72,0	60,4	56,1	51,5	46,2	39,8	31,9	20,8



Elettropompe Sommerse SCUBA

Impieghi

- Approvvigionamento idrico da vasche o serbatoi di prima raccolta, pozzi da 6" o pozzi romani, bacini e corsi d'acqua
- Irrigazione a pioggia
- Pressurizzazione con pompa direttamente inserita nel serbatoio o pozzo, evitando problemi di aspirazione e rumorosità

Caratteristiche

- Elettropompa sommersa monoblocco plurigrante.

La parte idraulica è situata sotto il motore elettrico che viene raffreddato da liquido pompato stesso.

- Giranti di tipo centrifugo radiale, in tecnopolimero
- Diffusori in acciaio inossidabile AISI 304
- Camicia esterna, cassa motore, griglia di aspirazione e sporgenza albero in acciaio inossidabile AISI 304
- Motore a secco

Il motore elettrico è protetto dalle infiltrazioni da un sistema a doppia tenuta con camera d'olio interposta.

La tenuta meccanica in carburo di silicio, estremamente resistente all'abrasione e all'usura, insieme alla seconda tenuta meccanica lubrificata grazie alla particolare geometria della camera d'olio, garantiscono la massima affidabilità nel tempo.

L'olio utilizzato è conforme alle norme per oli a contatto con sostanze alimentari.

Motore

- Versione monofase: 220-240 V, 50 Hz 2 poli (2850 min-1)
- Con protezione da sovraccarico a riarmo automatico incorporata
- Con condensatore incorporato
- Versione trifase: 380-415 V, 50 Hz 2 poli (2850 min-1) la protezione da sovraccarico deve essere prevista nel quadro di comando a cura dell'utente (vedere sezione quadri elettrici)
- Massima deviazione rispetto alla tensione nominale $\pm 5\%$
- Isolamento in classe F
- Possibilità di funzionamento in orizzontale
- Massimo numero di avviamenti orari equamente distribuiti:
25 per motori fino a 0,9 kW
20 per motori da 1,1 kW
- Massima temperatura dell'acqua che lambisce il motore 40°C (uso continuo).

Specifiche

- Portata: fino a 7,50 m³/h
- Prevalenza: fino a 80 m
- Alimentazione: mono e tri-fase 50 e 60 Hz
- Potenza: da 0,55 kW fino a 1,10 kW
- Temperatura del liquido a 40 °C
- Massima profondità di immersione: 20 m
- Passaggio libero: fino a 2,5 mm



Elettropompe Sommerse SCUBA (V. 230 Monofase) Versione con e Senza Galleggiante + 20 Mt di Cavo al Neoprene

TIPO	HP	KW	V	l/m	0	11,7	18,3	20	25	33,3	40	46,7	53,3	60	70
1SC6/05	0,75	0,55	230	Prevalenza mt	51,0	45,6	41,4	40	36,5	28	23,4				
1SC7/07	1	0,75	230		72,0	63,6	56,9	55	49,2	37	29,9				
1SC9/09	1,2	0,9	230		91,0	80,6	72	70	62,3	47	38,1				
3SC4/05	0,75	0,55	230		45,0			40,8		36,5	33,9	31	27,7	24	17,8
3SC5/07	1	0,75	230		56,0			51,1		45,5	42,2	38,4	34,2	29,6	22
3SC7/09	1,2	0,9	230		77,0			68,6		60,1	55,1	49,6	43,8	37,5	27,4
3SC8/11	1,5	1,1	230		86,0			75,6		66,9	61,7	55,9	49,4	42,1	29,3
3SC9/15	2	1,5	230		98,0			88,4		78,0	71,7	64,9	57,6	49,7	37,2

TIPO	HP	KW	V	l/m	0	40	60	80	90	100	120	127	142	157	180
5SC3/05	0,75	0,55	230	Prevalenza mt	35,0	29,9	26,7	22,6	20,2	17,4	10,8				
5SC4/07	1	0,75	230		46,0	39,4	35,2	29,7	26,3	22,4	13,3				
5SC5/09	1,2	0,9	230		58,0	48,9	43,5	36,7	32,5	27,8	16,4				
5SC6/11	1,5	1,1	230		69,0	58,3	51,8	43,3	38,2	32,4	18,6				
5SC8/15	2	1,5	230		92,0	77,0	68,5	57	50	41,9	23,2				
8SC2/05	0,75	0,55	230		21,0		18,5		16,8		14,8	14,1	12,9	11,5	8,8
8SC3/09	1,2	0,9	230		32,0		28,7		26		22,8	22,3	20,5	18,3	14,2
8SC6/15	2	1,5	230		64,0		58		52		47	45	41,2	36,9	28,6

Elettropompe Sommerse SCUBA (V. 400 Trifase) Versione Senza Galleggiante + 20 Mt di Cavo al Neoprene

TIPO	HP	KW	V	l/m	0	11,7	18,3	20	25	33,3	40	46,7	53,3	60	70
1SC6/05T	0,75	0,55	380	Prevalenza mt	59,0	52,0	46,6	45	40,5	31	25				
1SC7/07T	1	0,75	380		74,0	67,5	61,7	59	54,7	43	35,7				
1SC9/09T	1,2	0,9	380		90,0	79,5	70,8	68	60,9	47	36,6				
3SC4/05T	0,75	0,55	380		47,0			42,6		38,6	36,1	33,2	30	26,5	20,4
3SC5/07T	1	0,75	380		57,0			52,2		46,9	43,7	40,1	36,1	31,6	24,1
3SC7/09T	1,2	0,9	380		78,0			70,3		62,8	58,3	53,1	47,3	40,8	29,7
3SC8/15T	2	1,5	380		89,0			79,6		71,2	66,1	60,2	53,5	45,8	32,3
3SC9/22T	3	2,2	380		100,0			89		78,2	71,9	65,1	57,7	49,9	37,5

TIPO	HP	KW	V	l/m	0	40	60	80	90	100	120	127	142	157	180
5SC3/05T	0,75	0,55	380	Prevalenza mt	35,0	30,4	27,2	23,3	20,9	18,2	11,5				
5SC4/07T	1	0,75	380		47,0	41,4	37,5	32,4	29,2	25,4	16,3				
5SC5/09T	1,2	0,9	380		60,0	51,5	46,2	39,5	35,4	30,7	19				
5SC6/11T	1,5	1,1	380		69,0	58,8	52,6	44,2	39	33,1	19,1				
5SC7/15T	2	1,5	380		82,0	70,9	63,8	53,8	47,6	40,5	24,1				
5SC8/22T	3	2,2	380		94,0	80,0	72	60,8	53,7	45,6	26,4				
8SC2/05T	0,75	0,55	380		21,0		19		17,4		15,4	14,7	13,6	12,2	9,6
8SC3/09T	1,2	0,9	380		33,0		30		27		24,8	23,7	22	20	16
8SC4/11T	1,5	1,1	380	43,0		40		37		32,8	31,7	29,3	26,6	21,2	
8SC5/15T	2	1,5	380	55,0		51		46		41,8	39,8	36,5	32,6	24,8	
8SC6/22T	3	2,2	380	65,0		62		56		49,8	48,6	45,1	40,9	33	

Motori Sommersi Lowara da 4" Serie 4OS

Informazioni

Motori sommersi in bagno di liquido refrigerante. La scelta dei materiali costruttivi garantisce ottime prestazioni operative, qualità superiore, sicura affidabilità e facilità di installazione.

Caratteristiche

- Camicia esterna in acciaio inossidabile
 - Sporgenza albero e quote di accoppiamento a norme NEMA
 - Statore riavvolgibile
 - Motore in classe di isolamento F
 - Grado di protezione: IP68
 - Liquido di riempimento conforme alle norme per olii a contatto con sostanze alimentari
 - Soffietto di compensazione per la dilatazione del liquido interno
 - Carico assiale supportato da cuscinetti obliqui a sfere
 - Tenuta meccanica con protezione antisabbia
 - Massima profondità di immersione: 150 m
 - Massima deviazione concessa sulla tensione di linea rispetto alla tensione nominale:
230V $\pm 10\%$
400V $\pm 10\%$
 - Massima temperatura dell'acqua: 35°C
- La temperatura max è da intendersi per motori che lavorano in una installazione in grado di assicurare un flusso d'acqua attorno alla camicia del motore di almeno 0,08 m/s.
- pH dell'acqua: 4÷8
 - Spinta assiale:
3000 N da 0,37 a 2,2 kW
6500 N da 3 a 7,5 kW
 - Cavo di alimentazione estraibile munito di connettore a tenuta stagna
 - Versioni:
 - Monofase:
da 0,37 a 4 kW 220-240 V, 50 Hz
 - Trifase:
da 0,37 a 7,5 kW 220-240 V, 50 Hz
da 0,37 a 7,5 kW 380-415 V, 50 Hz
 - Funzionamento in orizzontale fino a 2,2 kW
 - Applicazioni con Inverter.

Versione 4" Monofase 220V

TIPO	HP	KW
4OS03M235	0,5	0,37
4OS05M235	0,75	0,55
4OS07M235	1	0,75
4OS11M235	1,5	1,1
4OS15M235	2	1,5
4OS22M235	3	2,2

Versione 4" Trifase 380V

TIPO	HP	KW
4OS05T405	0,75	0,55
4OS07T405	1	0,75
4OS11T405	1,5	1,1
4OS15T405	2	1,5
4OS22T405	3	2,2
4OS30T405	4	3
4OS40T405	5,5	4
4OS55T405	7,5	5,5
4OS75T405	10	7,5



Motori Sommersi Lowara da 6"

Informazioni

L6W 6" Motore sommerso (riavvolgibile) con cavo d'alimentazione con connettore estraibile. L'eccellente progettazione insieme alla scelta dei materiali costruttivi garantisce ottime prestazioni, facilità di installazione e affidabilità in ogni applicazione. Sono disponibili versioni speciali per impieghi particolarmente gravosi come alte temperature o ambienti aggressivi.

Caratteristiche

- Camicia esterna in acciaio inossidabile
- Sporgenza albero e quote di accoppiamento a norme NEMA
- Statore riavvolgibile
- Motore in classe di isolamento Y
- Grado di protezione: IP68
- Soffietto di compensazione per la dilatazione del liquido interno
- Carico assiale supportato da cuscinetto a pattini tipo Kingsbury
- Tenuta meccanica con protezione antisabbia
- Massima profondità di immersione: 350 m
- Massimo numero di avviamenti orari equamente distribuiti: 15
- Massima deviazione concessa sulla tensione di linea rispetto alla tensione nominale: $\pm 10\%$
- Massima temperatura dell'acqua: 30°C
- Spinta assiale: 16000 N da 4 a 22 kW; 30000 N da 26 a 37 kW
- Cavo di alimentazione per uso a contatto con acqua potabile
- Funzionamento in orizzontale per tutte le versioni, purchè la spinta assiale generata dalle giranti agisca sempre con direzione dalla pompa al motore
- Cavo di alimentazione piatto
- Viteria inclusa

Versioni speciali

- Motori a doppia uscita cavo per avviamento stella-triangolo
- Serie L6WN: disponibile la gamma completa realizzata in acciaio inox AISI 316
- Serie L6WR: disponibile la gamma completa realizzata in Duplex
- Serie HT: disponibile la gamma completa per tutte le versioni L6W/N/R realizzata per applicazioni ad alta temperatura (fino a 60°C) o con inverter



Versione 6" Trifase 380V

TIPO	HP	KW
L6W40T405	5,5	4
L6W55T405	7,5	5,5
L6W75T405	10	7,5
L6W93T405	12,5	9,3
L6W110T405	15	11
L6W130T405	17,5	13
L6W150T405	20	15
L6W185T405	25	18,5
L6W220T405	30	22
L6W260T405	35	26
L6W300T405	40	30
L6W370T405	50	37

Pompe Sommerse E-Tech da 4''

Impieghi

- Reti idriche comunali, fontane e acque reflue
- Distribuzione idrica e aumento della pressione
- Sistemi sprinkler e di irrigazione, impianti di depurazione delle acque
- Raffreddamento e trasformazione industriale
- Industria estrattiva, drenaggio e prosciugamento
- Impianti antincendio
- Erogazione di acqua da/verso serbatoi, vasche e pozzi
- Sollevamento e distribuzione di un'ampia gamma di liquidi
- Carico e scarico di cisterne e autoclavi
- Interventi paesaggistici e realizzazione di tappeti erbosi
- Serre e vivai
- Pozzi e scarichi per usi residenziali e agricoli
- Settore alimentare
- Applicazioni industriali in generale

Caratteristiche

- Prodotto compatto, affidabile e idoneo all'installazione anche in orizzontale
- Valvola di ritegno incorporata per proteggere la pompa dal rischio di colpi di ariete
- Giranti flottanti per garantire migliori prestazioni e maggiore durata della pompa contro l'abrasione
- La progettazione idraulica è tale da garantire l'efficienza complessiva, riducendo in tal modo il consumo di energia e rendendo i sistemi di pompaggio più efficaci.



Specifiche

- Capacità fino a 24 m³/h a 50Hz
- Liquido pompabile: chimicamente e meccanicamente non aggressivo
- Intervallo di temperatura dell'acqua: da 0°C a 40°C
- Massima quantità consentita di sabbia 25 g/m³, massima dimensione dei solidi 2 mm
- Massimo diametro della pompa (con copricavo): 95 mm
- Mandata: 1 1/4" VS1-2-4-6, 2" VS8-10-15
- Rotazione: antioraria guardando la mandata
- Supporto motore conforme allo standard NEMA
- La pompa può funzionare di continuo in posizione verticale od orizzontale
- Motori: consultare la sezione dedicata.

Idrauliche per Pozzi da 4"

50 HZ 2 poli		Q																	
		mc/h	0	0,3	0,6	0,9	1,2	1,5	1,8	2,1	2,4	3,0	3,3	3,6	4,2	4,8	5,4	6,0	
TIPO	HP	Q																	
		l/min	0	5	10	15	20	25	30	35	40	50	55	60	70	80	90	100	
4VS1/13	0,5	83	71	64	54	39	20												
4VS1/19	0,7	118	104	94	80	57	30												
4VS1/26	1	156	142	126	105	75	41												
4VS1/38	1,5	241	215	193	162	117	53												
4VS2/7	0,5	42				43	40	37	35	30	20	14							
4VS2/10	0,7	67				60	57	54	49	43	28	20							
4VS2/14	1	94				85	80	75	68	60	39	27							
4VS2/20	1,5	133				120	114	107	97	86	56	40							
4VS2/27	2	189				164	154	145	132	115	75	53							
4VS2/39	3	259				235	222	209	190	167	110	75							
4VS4/4	0,5	25						23	23	22	20	20	19	17	14	11	8		
4VS4/7	0,7	45						40	40	39	36	35	34	29	25	20	14		
4VS4/10	1	64						57	56	55	52	49	47	42	35	28	19		
4VS4/14	1,5	89						80	78	77	72	68	65	59	50	40	26		
4VS4/18	2	114						104	101	99	93	88	85	80	64	50	34		
4VS4/27	3	170						154	151	148	139	133	127	114	95	75	50		
4VS4/32	4	222						183	180	175	165	157	150	135	113	90	60		
4VS4/44	5,5	278						252	247	242	226	217	207	185	155	124	83		

50 HZ 2 poli		Q																	
		mc/h	0	2,7	3,0	3,3	3,6	4,2	4,8	5,4	6,0	7,2	8,0	8,4	9,0	9,6	10,1	10,8	
TIPO	HP	Q																	
		l/min	0	45	50	55	60	70	80	90	100	120	130	140	150	160	170	180	
4VS6/6	1	36	33	33	32	32	31	30	28	26	22	18	16	13					
4VS6/9	1,5	53	49	48	48	47	46	44	41	39	32	25	23	17					
4VS6/13	2	77	74	73	72	71	69	66	63	60	50	43	38	32					
4VS6/19	3	110	105	104	103	102	99	95	90	85	72	60	52	41					
4VS6/26	4	150	143	141	139	137	132	126	120	110	90	73	63	49					
4VS6/34	5,5	200	192	189	185	182	175	165	155	145	118	95	83	64					
4VS6/45	7,5	269	257	253	249	245	235	223	208	191	155	128	113	93					
4VS8/6	1,5	38				36	36	35	35	33	30	27	26	24	21	19	15		
4VS8/9	2	57				50	53	52	50	49	45	40	39	35	32	28	24		
4VS8/14	3	88				85	83	80	78	75	68	62	60	54	48	43	35		
4VS8/18	4	113				108	106	104	101	92	88	80	75	70	61	55	46		
4VS8/23	5,5	150				141	138	140	131	126	115	105	100	91	82	75	64		
4VS8/32	7,5	206				193	189	185	179	173	158	145	140	127	117	106	90		
4VS8/42	10	273				252	250	245	237	227	206	189	181	165	150	135	116		

50 HZ 2 poli		Q																	
		mc/h	0	6,0	7,2	8,0	8,4	9,0	10,1	12,0	14,4	16,0	16,8	19,2	24,0				
TIPO	HP	Q																	
		l/min	0	100	120	130	140	150	170	200	240	260	280	320	400				
4VS10/5	1,5	30	26	25	24	23	22	20	16	11	7	5							
4VS10/7	2	42	37	34	33	33	31	28	23	16	11	8							
4VS10/11	3	64	56	53	51	50	47	43	35	23	15	11							
4VS10/14	4	82	73	68	66	65	61	56	45	32	21	20							
4VS10/18	5,5	107	97	92	89	87	83	77	63	45	33	26							
4VS10/25	7,5	150	135	128	124	121	117	108	91	68	50	39							
4VS10/32	10	194	175	167	160	157	152	140	120	91	68	55							
4VS15/8	3	46					36	35	32	28	26	25	21	10					
4VS15/10	4	58					45	43	40	35	33	30	27	13					
4VS15/12	5,5	69					54	52	48	42	39	37	32	16					
4VS15/16	7,5	92					73	69	63	56	52	49	43	21					
4VS15/21	10	121					95	91	84	72	68	64	56	27					

Pompe Sommerse E-Tech da 6''

Caratteristiche

- Giranti e corpi stadio realizzati in acciaio inossidabile per resistere alla corrosione
- Struttura in acciaio inossidabile heavy duty, con camicia esterna, per garantire l'allineamento permanente di tutti i componenti al fine di aumentare il tempo di attività e assicurare un funzionamento senza inconvenienti
- Anello di rasamento flottante in PTFE, boccola di guida in ceramica (su richiesta in carburo di tungsteno) e cuscinetto scanalato in gomma di nitrile per garantire resistenza all'usura e, pertanto, prestazioni costanti nel tempo e affidabilità del prodotto
- Prodotto compatto, affidabile e idoneo all'installazione orizzontale
- Valvola di ritegno incorporata per proteggere la pompa dal rischio di colpi di ariete
- I modelli radiali con doppio anello di rinforzo nella camicia e i modelli a flusso misto più lunghi di 3 metri sono provvisti di boccola di guida superiore in carburo di tungsteno (Widia) e boccola di guida intermedia in carburo di tungsteno (Widia) oltre a uno speciale dado intermedio con cono elastico
- La progettazione idraulica è tale da garantire l'efficienza complessiva, riducendo in tal modo il consumo di energia e rendendo i sistemi di pompaggio più efficaci dal punto di vista dei costi

Impieghi

- Distribuzione idrica e aumento pressione
- Sistemi di irrigazione, impianti di depurazione acque, filtrazione e osmosi inversa
- Raffreddamento industriale e di processo
- Industria estrattiva
- Fontane
- Applicazioni industriali in generale

Specifiche

- Portata fino a 80 m³/h a 50Hz
- 70 Bar (700 m) a 50Hz
- Massima quantità consentita di sabbia 100 g/m³
- Intervallo di temperatura dell'acqua: da -5° C a 60°C
- Rotazione: antioraria guardando la bocca di mandata
- Supporto motore conforme allo standard NEMA
- La pompa può funzionare di continuo in posizione verticale od orizzontale
- Motori: consultare la sezione dedicata ai motori sommersi



Idrauliche per Pozzi da 6'' Corpo Mandata Aspirazione e Giranti in Acciaio Inox

TIPO	HP	KW	l/m	0	100	133	167	200	250	300		
6VS14/8	5,5	4	Prevalenza mt	89,7	81,1	77,5	72,7	66,3	50	29,7		
6VS14/13	7,5	5,5		145,8	131,8	125,9	118,1	107,7	81,3	48,3		
6VS14/17	10	7,5		190,6	172,3	164,7	154,5	140,9	106,3	63,1		
6VS14/22	12,5	9,3		246,7	223	213,1	199,9	182,3	137,5	81,7		
6VS14/26	15	11		291,5	263,6	251,9	236,3	215,5	162,5	96,5		
6VS14/36	20	15		403,7	365	348,8	327,2	298,4	225	133,7		
6VS14/44	25	18,5		493,4	446,1	426,3	399,9	364,7	275	163,4		

TIPO	HP	KW	l/m	0	133	167	200	250	300	350	400	450
6VS19/6	5,5	4	Prevalenza mt	70	66,4	64	62	57,6	51,6	43,2	32,9	20,5
6VS19/9	7,5	5,5		105	99,6	96	93	86,4	77,4	64,8	49,4	30,8
6VS19/12	10	7,5		140	132,8	128	124	115,2	103,2	86,4	65,8	41
6VS19/15	12,5	9,3		175	166	160	155	144	129	108	82,3	51,3
6VS19/18	15	11		210	199,2	192	186	172,8	154,8	129,6	98,8	61,6
6VS19/24	20	15		280	265,6	256	248	230,4	206,4	172,8	131,7	82,1
6VS19/30	25	18,5		350	332	320	310	288	258	216	164,6	102,6
6VS19/36	30	22		420	398,4	384	372	345,6	309,6	259,2	197,5	123,1

TIPO	HP	KW	l/m	0	250	333	416	500	583	666	750	
6VS30/3	5,5	4	Prevalenza mt	46,3	38,9	36	33,3	30,2	26,7	21,7	15,3	
6VS30/4	7,5	5,5		62,5	52,6	48,8	45,2	41,1	36,5	30	21,4	
6VS30/6	10	7,5		93,1	78,4	72,6	67,1	61	54	44,1	31,2	
6VS30/7	12,5	9,3		110	92,6	86	79,7	72,6	64,6	53,3	38,4	
6VS30/9	15	11		140,1	117,9	109,3	101,1	91,8	81,4	66,6	47,3	
6VS30/12	20	15		187,7	158	146,6	135,7	123,4	109,6	90	64,4	
6VS30/14	25	18,5		220	185,3	172,1	159,4	145,1	129,2	106,5	76,7	
6VS30/18	30	22		281,3	236,8	219,7	203,3	185	164,3	134,9	96,5	
6VS30/24	40	30	377	317,5	294,8	273,1	248,6	221,4	182,2	131,2		

TIPO	HP	KW	l/m	0	416	500	483	666	750	833	916	1000
6VS46/3	5,5	4	Prevalenza mt	39,4	33,8	31,2	28,8	26,6	24,7	22,5	19,9	16,8
6VS46/4	7,5	5,5		52,5	45	41,5	38,3	35,5	32,9	29,9	26,5	22,3
6VS46/5	10	7,5		66,1	56,8	52,3	48,3	44,7	41,5	37,8	33,6	28,4
6VS46/7	12,5	9,3		93,1	80,4	74,8	69,3	63,5	57,6	52,7	47,5	40,5
6VS46/8	15	11		106,1	91,6	85,1	78,9	72,2	65,5	59,9	54	46
6VS46/11	20	15		146,3	126,5	117,6	109	99,9	90,5	82,8	74,7	63,7
6VS46/14	25	18,5		186,1	160,9	149,5	138,7	127	115,1	105,3	95	81
6VS46/17	30	22		225,4	194,7	181	167,8	153,6	139,3	127,3	114,8	97,8
6VS46/23	40	30		306,6	265,2	246,6	228,6	209,5	190	173,8	156,9	134

TIPO	HP	KW	l/m	0	583	750	833	916	1000	1166	1250	1333
6VS65/2	5,5	4	Prevalenza mt	26,8	21,1	17,3	16,5	15,7	14,9	12,4	10,5	8,2
6VS65/3	7,5	5,5		40,4	31,8	26,2	24,9	23,7	22,5	18,9	16	12,6
6VS65/4	10	7,5		54	42,5	35	33,2	31,6	30,1	25,2	21,4	16,9
6VS65/5	12,5	9,3		68	53,8	44,3	41,9	40,1	38,2	32,2	27,5	22
6VS65/6	15	11		81,2	64	52,7	50	47,7	45,3	38,1	32,3	25,7
6VS65/9	20	15		120,1	95,5	81,5	77,4	73,4	69,6	56,8	48,6	40,2
6VS65/11	25	18,5		147	117,2	100,1	95	90	85,4	69,8	59,9	49,6
6VS65/13	30	22		173,7	138,5	118,2	112,2	106,4	101	82,5	70,8	58,6
6VS65/17	40	30		228,6	183	156,3	148,2	140,7	133,5	109,8	94,3	78,8

Pompe Sommerse E-Tech da 8''

Impieghi

- Distribuzione idrica e aumento pressione
- Sistemi di irrigazione, impianti di depurazione acque, filtrazione e osmosi inversa
- Raffreddamento industriale e di processo
- Industria estrattiva
- Fontane
- Applicazioni industriali in generale

Caratteristiche

- Giranti e corpi stadio realizzati in acciaio inossidabile per resistere alla corrosione
- Struttura in acciaio inossidabile heavy duty, con camicia esterna, per garantire l'allineamento permanente di tutti i componenti al fine di aumentare il tempo di attività e assicurare un funzionamento senza inconvenienti
- Anello di rasamento flottante in PTFE, boccola di guida in ceramica (su richiesta in carburo di tungsteno) e cuscinetto scanalato in gomma di nitrile per garantire resistenza all'usura e, pertanto, prestazioni costanti nel tempo e affidabilità del prodotto
- Prodotto compatto, affidabile e idoneo all'installazione orizzontale
- Valvola di ritegno incorporata per proteggere la pompa dal rischio di colpi di ariete
- I modelli radiali con doppio anello di rinforzo nella camicia e i modelli a flusso misto più lunghi di 3 metri sono provvisti di boccola di guida superiore in carburo di tungsteno (Widia) e boccola di guida intermedia in carburo di tungsteno (Widia) oltre a uno speciale dado intermedio con cono elastico
- La progettazione idraulica è tale da garantire l'efficienza complessiva, riducendo in tal modo il consumo di energia e rendendo i sistemi di pompaggio più efficaci dal punto di vista dei costi

Specifiche

- Portata fino a 80 m³/h a 50Hz
- 70 Bar (700 m) a 50Hz
- Massima quantità consentita di sabbia 100 g/m³
- Intervallo di temperatura dell'acqua: da -5° C a 60°C
- Rotazione: antioraria guardando la bocca di mandata
- Supporto motore conforme allo standard NEMA
- La pompa può funzionare di continuo in posizione verticale od orizzontale
- Motori: consultare la sezione dedicata ai motori sommersi



Idrauliche per Pozzi da 8” Corpo Mandata Aspirazione e Giranti in Acciaio Inox

TIPO	HP	KW	l/m	0	500	666	833	1000	1166	1333	1500	1666		
8VS78/2	10	7,5	Prevalenza mt	40	38	35	32	30	29	24	20	18		
8VS78/3	15	11		60	55	51	49	45	41	36	30	24		
8VS78/4	20	15		80	74	70	65	60	55	49	41	32		
8VS78/5	25	19		99	92	88	81	75	69	60	51	41		
8VS78/6	30	22		119	110	104	98	89	81	71	60	49		
8VS78/7	40	30		139	130	122	114	105	96	85	72	58		
8VS78/8	40	30		159	149	140	131	120	110	98	82	67		
8VS78/9	40	30		180	168	158	147	135	123	111	92	73		
8VS78/10	50	37		197	183	172	160	148	134	119	100	79		
8VS78/11	50	37		216	202	190	176	162	148	130	110	87		
8VS78/12	60	45		248	232	219	205	189	172	153	131	106		
8VS78/13	75	55		269	252	237	221	205	188	168	142	115		
8VS78/14	75	55		289	271	256	239	220	201	180	153	123		
8VS78/15	75	55		309	290	274	255	235	215	192	165	132		
8VS78/16	100	75		332	311	294	275	252	231	208	177	143		
8VS78/17	100	75		352	330	312	291	269	246	220	188	151		
8VS78/18	100	75		373	350	330	309	284	260	232	198	161		
8VS78/19	100	75		394	370	348	325	300	275	245	210	170		
8VS78/20	100	75		415	389	368	343	316	290	259	220	179		
8VS78/21	100	75		436	409	385	360	331	304	271	231	189		
8VS78/22	125	93		457	428	404	378	347	320	284	243	198		
8VS78/23	125	93		478	446	421	394	362	332	297	254	207		
8VS78/24	125	93		498	467	440	411	379	348	310	265	216		

TIPO	HP	KW	l/m	0	500	666	833	1000	1166	1333	1500	1666	1833	2000
8VS97/2	12,5	9,3	Prevalenza mt	42	41	39	36	32	30	29	26	22	19	15
8VS97/3	20	15		63	60	58	53	49	45	42	39	33	29	21
8VS97/4	25	19		84	81	77	71	65	60	57	51	45	38	40
8VS97/5	30	22		104	101	95	88	80	74	69	62	55	46	37
8VS97/6	40	30		127	122	115	107	98	90	84	77	68	57	46
8VS97/7	40	30		148	143	135	123	115	106	99	90	79	68	52
8VS97/8	50	37		168	160	151	140	130	120	110	100	88	74	59
8VS97/9	50	35		188	180	170	158	147	133	124	113	99	83	66
8VS97/10	60	45		219	211	200	185	172	159	148	137	120	103	82
8VS97/11	75	55		241	232	220	204	189	175	162	149	132	113	91
8VS97/12	75	55		262	253	240	221	207	191	178	162	143	123	99
8VS97/13	75	55		284	275	260	241	223	207	191	177	155	132	108
8VS97/14	100	75		309	297	282	261	242	226	209	191	169	145	121
8VS97/15	100	75		330	319	303	280	260	240	222	205	181	155	130
8VS97/16	100	75		352	340	322	299	279	258	238	220	194	165	139
8VS97/17	100	75		373	361	342	319	294	272	252	232	207	176	147
8VS97/18	125	93		398	382	363	337	313	289	268	247	219	188	155
8VS97/19	125	93		419	403	382	354	330	305	282	260	230	197	164
8VS97/20	125	93		440	423	404	372	347	320	298	273	241	208	171
8VS97/21	125	93		462	445	422	391	363	337	312	289	255	219	171
8VS97/22	150	110		484	466	442	410	381	353	328	301	267	229	190
8VS97/23	150	110		507	487	463	430	399	370	341	315	279	239	199

Elettropompe Centrifughe Multistadio Orizzontali

Impieghi

- Piccoli impianti domestici e industriali / erogazione idrica domestica
- Distribuzione idrica e aumento della pressione
- Irrigazione / giardinaggio / sprinkler / raccolta di acqua piovana
- Stabilimenti industriali / unità di lavaggio
- Raffreddamento e refrigerazione / riscaldamento e condizionamento / sistemi di climatizzazione
- Altre installazioni di vario genere

Caratteristiche

- Design monoblocco compatto, robusto e resistente alla ruggine / efficienza e prestazioni superiori
- Piede di appoggio per un'applicazione flessibile
- Anello di rasamento flottante in PTFE/PPS
- Albero motore heavy duty sovradimensionato
- Giranti e corpi stadio in acciaio inossidabile per una maggiore durata
- Facilità di manutenzione
- Possibilità di rimuovere la parte idraulica interna senza scollegare il corpo pompa dalle condutture
- Cuscinetto del motore robusto a prova di perdite montato nella flangia del motore
- Pompaggio di fluidi chiari non carichi
- Tenuta meccanica in grafite / ceramica / EPDM - EH 3 - 5 - 9 / Tipo E0
- Tenuta meccanica in grafite / silicio / EPDM - EH 15 - 20 / Tipo E1

Specifiche

- Portata fino a 29 m³/h a 50Hz
- Prevalenze fino a 104 m a 50Hz
- Aspirazione 1"¼ Rp EH 3/5 - 1"½ Rp EH 9 - 2" Rp EH 15/20
- Mandata 1" Rp EH 3/5 - 1"¼ Rp EH 9 - 1"½ Rp EH 15/20
- Massima pressione di esercizio 10 Bar
- Massima quantità consentita di sabbia 50 g/m³
- Massima temperatura ambiente 40°C
- Intervallo di temperatura dei liquidi da -15°C a 100°C
- Massima dimensione dei solidi 2 mm
- Motore asincrono, TEFC, isolamento classe F, grado di protezione IP55
- Condensatore all'interno della morsetteria
- Motori monofase con relè termico incorporato
- Numero massimo di avviamenti all'ora: 20

50 HZ 2 poli			Q																		
TIPO	HP	V.	mc/h	0	1,5	2,0	2,5	3,0	3,5	4,0	4,5	5,0	5,5	6,0	7,0	8,0	9,0	10,0	11,0	14,0	
			l/min	0	25	33,3	41,7	50	58,3	66,7	75	83,3	91,7	100	117	133	150	167	183	233	
EH3/2	0,45	230	Prevalenza mt	23	21	19,5	18	16,5	14,5	12,5	10										
EH3/3	0,6	230		33,5	30,5	29	26,5	24	21	17,5	14										
EH3/4	0,75	230		44,5	40	37,5	34,5	31	27	23	18										
EH3/5	1	230		55	49	46	42	37	32,5	27	21										
EH3/6	1,2	230		67,5	61	57	53	47	41,5	35	28										
EH3/7	1,5	230		78	70,5	66	60,5	54	47,5	40	32										
EH3/8	1,8	230		90	82	77	71	64	56	47	38										
EH3/9	2	230		101	91,5	85,5	79	70,5	61,5	52	41										
EH5/2	0,6	230		23,5		21,5	21	20,5	19,5	19	18	17	16	25	11,5						
EH5/3	0,75	230		34,5		31,5	31	29,5	28,5	27,5	26	25	23	21	16						
EH5/4	1,2	230		46,5		43	42	41	39,5	38	36	34	32	29	23						
EH5/5	1,5	230		58		53	51,5	50	48,5	46,5	44	41,5	38,5	35,5	27,5						
EH5/6	1,8	230		70		64,5	63	61	59	56,5	54	51	47,5	43,5	34						
EH5/7	2	230		81,5		74,5	72,5	70	68	65	61,5	58	54	49,5	38,5						
EH5/8	2,5	230		92,5		84	82	79	76,5	73	69	65	60	54,5	42						
EH9/2	1	230		23,5				21,5	21,5	21	21	20,5	20	19,5	19	18	16,5	15,5	13,5	7	
EH9/3	1,5	230		35,5				33	32,5	32	31,5	31	30,5	30,5	29	27,5	25,5	23,5	21	11	
EH9/4	2	230		47,5				44,5	43,5	43	42,5	42	41,5	41	39	37,5	35	32	29	15,5	

Elettropompe Centrifughe Multistadio Orizzontali

50 HZ 2 poli			Q	0	1,5	2,0	2,5	3,0	3,5	4,0	4,5	5,0	5,5	6,0	7,0	8,0	9,0	10,0	11,0	14,0		
TIPO	HP	V.	mc/h	0	25	33,3	41,7	50	58,3	66,7	75	83,3	91,7	100	117	133	150	167	183	233		
			l/min	0	25	33,3	41,7	50	58,3	66,7	75	83,3	91,7	100	117	133	150	167	183	233		
EH3/2T	1	400	Prevalenza mt	23	21	19,5	18	16,5	14,5	12,5	10											
EH3/3T	1	400		33,5	30,5	29	26,5	24	21	17,5	14											
EH3/4T	1	400		44,5	40	37,5	34,5	31	27	23	18											
EH3/5T	1	400		55	49	46	42	37	32,5	27	21											
EH3/6T	1,5	400		67,5	61	57	53	47	41,5	35	28											
EH3/7T	1,5	400		78	70,5	66	60,5	54	47,5	40	32											
EH3/8T	2	400		90	82	77	71	64	56	47	38											
EH3/9T	2	400		101	91,5	85,5	79	70,5	61,5	52	41											
EH5/2T	1	400		23,5		21,5	21	20,5	19,5	19	18	17	16	25	11,5							
EH5/3T	1	400		34,5		31,5	31	29,5	28,5	27,5	26	25	23	21	16							
EH5/4T	1,5	400		46,5		43	42	41	39,5	38	36	34	32	29	23							
EH5/5T	1,5	400		58		53	51,5	50	48,5	46,5	44	41,5	38,5	35,5	27,5							
EH5/6T	2	400		70		64,5	63	61	59	56,5	54	51	47,5	43,5	34							
EH5/7T	2	400		81,5		74,5	72,5	70	68	65	61,5	58	54	49,5	38,5							
EH5/8T	3	400		92,5		84	82	79	76,5	73	69	65	60	54,5	42							
EH5/9T	3	400		104		95,5	93	90,5	87,5	83,5	79,5	75	70	64	50							
EH9/2T	1	400		23,5				21,5	21,5	21	21	20,5	20	19,5	19	18	16,5	15,5	13,5	7		
EH9/3T	1,5	400		35,5				33	32,5	32	31,5	31	30,5	30,5	29	27,5	25,5	23,5	21	11		
EH9/4T	2	400		47,5				44,5	43,5	43	42,5	42	41,5	41	39	37,5	35	32	29	15,5		
EH9/5T	3	400		59,5				55,5	54,5	54	53	52,5	51,5	50,5	48,5	46,5	43,5	40	36	19		
EH9/6T	3	400	71				65,5	64,5	64	63	62	61	59,5	57,5	54,5	51	47	41,5	21			
EH9/7T	4	400	84				79,5	78,5	77,5	76	74,5	73,5	72	70	67	64	59,5	53,5	29,5			
EH9/8T	4	400	96				90,5	89,5	88	86	84,5	83	82	79,5	76	72,5	67	60	32,5			

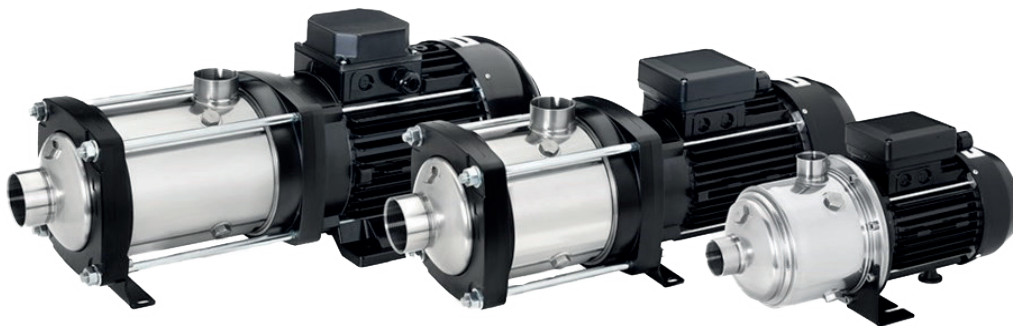

50 HZ 2 poli			Q	0	4,0	6,0	8,0	9,0	10,0	11,0	14,0	16,0	18,0	20,0	22,0	25,0	28,0	29,0	
TIPO	HP	V.	mc/h	0	67	100	133	150	167	183	233	267	300	333	367	417	467	483	
			l/min	0	67	100	133	150	167	183	233	267	300	333	367	417	467	483	
EH15/2T	2	400	Prevalenza mt	29			26	25,5	25,5	25	23	21,5	19,5	17,5	14,5	9,5			
EH15/3T	3	400		44			39,5	39	38	37,5	34,5	32,5	29,5	26	22	14,5			
EH15/4T	4	400		58,5			53	52	51,5	50,5	47	44	40	35,5	30	20			
EH15/5T	5,5	400		73			65,5	64,5	63,5	62,5	57,5	54	49	43,5	36,5	24			
EH15/6T	7,5	400		87,5			79,5	78	77	75,5	71	67	61,5	54	46	31,5			
EH15/7T	7,5	400		102			92	90,5	89	87,5	82	77,5	70,5	62	52,5	36			
EH20/2T	3	400		31			28,5	28	27,5	27	26	25	24	22,5	20,5	16,5	12	10	
EH20/3T	4	400		46,5			43	42,5	41,5	41	39,5	38	36,5	34,5	31,5	25,5	19	16	
EH20/4T	5,5	400		62,5			58	57	56	55,5	53,5	51,5	49,5	46,5	42,5	34,5	26	22	
EH20/5T	7,5	400		78,5			72,5	71,5	70,5	69,5	67	64,5	62	58,5	53,5	43,5	32,5	28	

Elettropompe Sommerse Monoblocco

Caratteristiche

- Facile installazione: la versione mono-fase è dotata all'interno di condensatore e di protezione termica del motore così da non rendere necessario il ricorso a un pannello di controllo esterno
 - Design monoblocco compatto, robusto e resistente alla ruggine
 - All the components in contact with liquid are made of stainless steel in order to achieve durability, superior efficiency and the highest performances
 - Doppia tenuta meccanica separata da una camera a olio* per la massima protezione del motore
- *Conformemente a FDA - Food, Drug Administration – e all'allegato G.U. n. 104 del 20/04/73 per gli oli a contatto con alimenti
- Controllo di livello (galleggiante) e cavo di alimentazione plug-in per una facile sostituzione
 - Albero motore heavy duty sovradimensionato
 - Capsula ermetica in acciaio inossidabile per proteggere il motore
 - Il motore è raffreddato dal liquido pompato

Specifiche

- Portata fino a 7,5 m³/h a 50Hz / 48 GPM a 60Hz
- Prevalenze fino a 9 Bar at 50Hz / 260 feet a 60Hz
- Mandata 1¼" Rp o NPT
- Massima pressione di esercizio 10 Bar
- Massima profondità di immersione 20 m
- Massima quantità consentita di sabbia 50 gr/m³
- Massima dimensione dei solidi 2 mm
- Intervallo di temperatura dei liquidi da -5° C a 40° C
- Funzionamento continuo in posizione verticale od orizzontale
- Potenza del motore: da 0,55kW a 1,1kW
- Asincrono, classe di isolamento F, grado di protezione IP 68
- Versione standard fornita con cavo di alimentazione da 20 m tipo H07RN F
- Numero massimo di avviamenti all'ora: 20

Impieghi

- Distribuzione idrica / aumento della pressione
- Raccolta di acque piovane
- Irrigazione / giardinaggio / sprinkler
- Drenaggio
- Unità di lavaggio
- Fontane
- Altre installazioni di vario genere



Elettropompe Sommerse Monoblocco Serie ES 5” Senza Galleggiante

TIPO	HP	KW	V	l/m	0	25	33,3	42	50	58,3	67	75	83,3	92	100	116,7
ES3/4	0,75	0,55	230	Prevalenza mt	45	40	37,5	34,5	31	27	23	18				
ES3/6	1	0,75	230		66,5	58	54	49,5	44,5	38,5	32	25				
ES3/7	1,2	0,9	230		77,5	68	63,5	58	52	45	37,5	29,5				
ES3/8	1,5	1,1	230		88	77	71,5	65	58	50,5	42	32,5				
ES5/3	0,75	0,55	230		34,5			31	30	29	28	26,5	25	23,5	22	17,5
ES5/4	1	0,75	230		45,5			40,5	39	38	36,5	35	33	30,5	28	22
ES5/5	1,2	0,9	230		57			50,5	49	47,5	45,5	43,5	41	38	35	27,5
ES5/6	1,5	1,1	230		68			59,5	58	55,5	53	50,5	47,5	44	40,5	31,5

Elettropompe Sommerse Monoblocco Serie ES 5” Con Galleggiante

TIPO	HP	KW	V	l/m	0	25	33,3	42	50	58,3	67	75	83,3	92	100	116,7
ES3/4F	0,75	0,55	230	Prevalenza mt	45	40	37,5	34,5	31	27	23	18				
ES3/6F	1	0,75	230		66,5	58	54	49,5	44,5	38,5	32	25				
ES3/7F	1,2	0,9	230		77,5	68	63,5	58	52	45	37,5	29,5				
ES3/8F	1,5	1,1	230		88	77	71,5	65	58	50,5	42	32,5				
ES5/3F	0,75	0,55	230		34,5			31	30	29	28	26,5	25	23,5	22	17,5
ES5/4F	1	0,75	230		45,5			40,5	39	38	36,5	35	33	30,5	28	22
ES5/5F	1,2	0,9	230		57			50,5	49	47,5	45,5	43,5	41	38	35	27,5
ES5/6F	1,5	1,1	230		68			59,5	58	55,5	53	50,5	47,5	44	40,5	31,5

Elettropompe Sommerse Monoblocco Serie ES 5” Trifase Senza Galleggiante

TIPO	HP	KW	V	l/m	0	25	33,3	42	50	58,3	67	75	83,3	92	100	116,7
ES3/4T	0,75	0,55	400	Prevalenza mt	45	40	37,5	34,5	31	27	23	18				
ES3/6T	1	0,75	400		66,5	58	54	49,5	44,5	38,5	32	25				
ES3/7T	1,2	0,9	400		77,5	68	63,5	58	52	45	37,5	29,5				
ES3/8T	1,5	1,1	400		88	77	71,5	65	58	50,5	42	32,5				
ES5/3T	0,75	0,55	400		34,5			31	30	29	28	26,5	25	23,5	22	17,5
ES5/4T	1	0,75	400		45,5			40,5	39	38	36,5	35	33	30,5	28	22
ES5/5T	1,2	0,9	400		57			50,5	49	47,5	45,5	43,5	41	38	35	27,5
ES5/6T	1,5	1,1	400		68			59,5	58	55,5	53	50,5	47,5	44	40,5	31,5

Gruppi Pressurizzazione E-Tech

Gruppi di Pressione Monofase

TIPO	HP	KW	V	mc/h (Q)	Metri (H)	
GPM02VM-EH3/5-07	1	0,75	230	1,5 - 4,5	49 - 21	Gruppo Pressione Monofase
GPM02VM-EH3/6-09	1,2	0,9	230	1,5 - 4,5	61 - 28	Gruppo Pressione Monofase
GPM02VM-EH3/7-11	1,5	1,1	230	1,5 - 4,5	70,5 - 31	Gruppo Pressione Monofase
GPM02VM-EH3/9-15	2	1,5	230	1,5 - 4,5	91,5 - 42	Gruppo Pressione Monofase
GPM02VM-EH5/4-09	1,2	0,9	230	2 - 7	43 - 23	Gruppo Pressione Monofase
GPM02VM-EH5/5-11	1,5	1,1	230	2 - 7	53 - 27,5	Gruppo Pressione Monofase
GPM02VM-EH5/6-13	1,8	1,3	230	2 - 7	64,5 - 34	Gruppo Pressione Monofase
GPM02VM-EH5/7-15	2	1,5	230	2 - 7	74,5 - 38,5	Gruppo Pressione Monofase
GPM02VM-EH5/8-15	2	1,5	230	2 - 7	84 - 42	Gruppo Pressione Monofase
GPM02VM-EH9/4-15	2	1,5	230	3 - 14	44,5 - 15,5	Gruppo Pressione Monofase

Gruppi di Pressione Trifase

TIPO	HP	KW	V	mc/h (Q)	Metri (H)	
GPT02VM-EH3/5-07	1	0,75	400	1,5 - 4,5	49 - 21	Gruppo Pressione Trifase
GPT02VM-EH3/6-11	1,2	0,9	400	1,5 - 4,5	61 - 28	Gruppo Pressione Trifase
GPT02VM-EH3/7-11	1,5	1,1	400	1,5 - 4,5	70,5 - 31	Gruppo Pressione Trifase
GPT02VM-EH3/9-15	2	1,5	400	1,5 - 4,5	91,5 - 42	Gruppo Pressione Trifase
GPT02VM-EH5/4-11	1,2	0,9	400	2 - 7	43 - 23	Gruppo Pressione Trifase
GPT02VM-EH5/5-11	1,5	1,1	400	2 - 7	53 - 27,5	Gruppo Pressione Trifase
GPT02VM-EH5/6-15	1,8	1,3	400	2 - 7	64,5 - 34	Gruppo Pressione Trifase
GPT02VM-EH5/7-15	2	1,5	400	2 - 7	74,5 - 38,5	Gruppo Pressione Trifase
GPT02VM-EH5/8-18	2	1,5	400	2 - 7	84 - 42	Gruppo Pressione Trifase
GPT02VM-EH9/4-15	2	1,5	400	3 - 14	44,5 - 15,5	Gruppo Pressione Trifase
GPT02VM-EH9/5-18	2,5	1,8	400	3 - 14	55,5 - 19	Gruppo Pressione Trifase
GPT02VM-EH9/6-22	3	2,2	400	3 - 14	65,5 - 21	Gruppo Pressione Trifase

Componenti:

- Elettropompe
- Basamento
- Quadro Elettrico
- Collettori di Aspirazione e Mandata
- Valvole di Intercettazione
- Valvole di Ritegno
- Staffa Porta Quadro
- Pressostati e Manometro



Motori Sommersi Franklin Electric da 4"

I motori Franklin Electric 4" incapsulati sono fabbricati in stabilimenti certificati ISO 9001. Questi motori sono costruiti per consentire un'operatività di lunga durata in pozzi di diametro uguale o maggiore a 4", garantiscono un ottimo funzionamento in situazioni di bassa tensione e si avvalgono di un'alta coppia di spunto. Caratteristica più ampia gamma del settore di tensione e frequenza rating in entrambi i modelli monofase e trifase.

I cuscinetti radiali e assiali lubrificati ad acqua consentono un'operatività senza interventi di manutenzione.

I motori sono preriempiti con un liquido speciale antigelo, FES93, che permette uno stoccaggio del motore fino a -15°C. Una membrana speciale assicura la compensazione della pressione all'interno del motore.



Versione 4" Monofase 220V

TIPO	HP	KW
4FRKM050	0,5	0,37
4FRKM075	0,75	0,55
4FRKM100	1	0,75
4FRKM150	1,5	1,1
4FRKM200	2	1,5
4FRKM300	3	2,2

Versione 4" Trifase 380V

TIPO	HP	KW
4FRK075	0,75	0,55
4FRK100	1	0,75
4FRK150	1,5	1,1
4FRK200	2	1,5
4FRK300	3	2,2
4FRK400	4	3
4FRK550	5,5	4
4FRK750	7,5	5,5
4FRK1000	10	7,5

Caratteristiche Motore Standard

- Statore sigillato ermeticamente in resina speciale autorigenerante.
- Ottima efficienza con bassi costi operativi e migliore conduttività termica
- Cavo d'alimentazione estraibile „Water Bloc“
- Materiale del cavo conforme alle norme per l'acqua potabile (approvato VDE / ACS / KTW)
- Cuscinetti assiali e radiali lubrificati ad acqua
- Motori preriempiti con liquido FES93, non contaminante, e testati al 100%

Motori Sommersi Franklin Electric da 6"

Informazioni

I motori Franklin Electric 6" incapsulati, fabbricati in stabilimenti certificati ISO 9001, sono progettati per il funzionamento in pozzi con diametro uguale o maggiore a 6". I cuscinetti assiali e radiali lubrificati ad acqua consentono un'operatività senza interventi di manutenzione. Una membrana speciale assicura la compensazione della pressione all'interno del motore. I motori sono preriempiti con un liquido antigelo speciale, FES91, che permette uno stoccaggio del motore fino a -15°C. Il sistema di tenuta SiC "Sand Fighter®" è di serie.

Caratteristiche

- Statore sigillato ermeticamente in resina speciale autorigenerante.
- Motori da 37kW e 45kW per una temperatura max. di 50°C
- Cavetto d'alimentazione estraibile "Water Bloc"
- Materiale del cavo conforme alle norme per l'acqua potabile (approvato VDE / ACS / KTW)
- Motore „Sand fighter®“ con tenuta meccanica SiC
- Ottima efficienza con bassi costi operativi
- Motori preriempiti e testati al 100%.
- Temperatura max. di stoccaggio -15°C / + 60°C
- Motori preriempiti con liquido FES91, non contaminante
- Capacità di 45 kN di spinta del motore opzionale (standard per i 37 & 45kW)

Opzioni

- Tensioni speciali a richiesta
- Motori prodotti in acciaio inox AISI 304 e 316
- 45kN High Thrust versione su richiesta (standard in 37 kW e 45 kW motori)
- Sensore di temperatura PT100, da ordinare separatamente
- Cavi di diverse lunghezze fino a max. 50m
- Sensore di temperatura PTC incorporato
- Trasmettitore per protezione Submonitor incorporato (standard per i 37 & 45kW)

Versione 6" Trifase 380V Incapsulati

TIPO	HP	KW
6FRK055	5,5	4
6FRK075	7,5	5,5
6FRK100	10	7,5
6FRK125	12,5	9,3
6FRK150	15	11
6FRK200	20	15
6FRK250	25	18,5
6FRK300	30	22
6FRK400	40	30
6FRK500	50	37
6FRK600	60	45
6FRK-BULLONI	Bulloni a Parte	



Motori Sommersi Franklin Electric da 8"

Motori Incapsulati 8"

I motori Franklin Electric 8" incapsulati, fabbricati in stabilimenti certificati ISO 9001, sono progettati per il funzionamento in pozzi con diametro uguale o maggiore a 8". I cuscinetti assiali e radiali lubrificati ad acqua consentono un'operatività senza interventi di manutenzione. Una membrana speciale assicura la compensazione della pressione all'interno del motore. I motori sono preriempiti con un liquido antigelo speciale, FES91, che permette uno stoccaggio del motore fino a -15°C. Sistema Sand fighter® tenuta meccanica SiC per un ottimo funzionamento in presenza di sabbia.



Motori 8" Riavvolgibili

I motori Franklin Electric 8" riavvolgibili, fabbricati in stabilimenti certificati ISO 9001, sono progettati per il funzionamento in pozzi con diametro uguale o maggiore a 8". I cuscinetti assiali e radiali lubrificati ad acqua consentono un'operatività di lunga durata e senza interventi di manutenzione. I motori sono preriempiti con un liquido speciale antigelo, FES93, che permette uno stoccaggio del motore fino a -15°C. Una membrana speciale assicura la compensazione della pressione all'interno del motore.



Versione 8" Trifase 380V Incapsulati

TIPO	HP	KW
8FRK400-I	40	30
8FRK500-I	50	37
8FRK600-I	60	45
8FRK750-I	75	55
8FRK1000-I	100	75
8FRK1250-I	125	93
8FRK1500-I	150	110
8FRK1750-I	175	130
8FRK2000-I	200	150

Versione 8" Trifase 380V Riavvolgibili

TIPO	HP	KW
8FRK400-R	40	30
8FRK500-R	50	37
8FRK600-R	60	45
8FRK700-R	70	52
8FRK750-R	75	55
8FRK800-R	80	60
8FRK900-R	90	67
8FRK1000-R	100	75
8FRK1100-R	110	83
8FRK1250-R	125	93

Motori Sommersi Franklin Electric da 6" ad Alte Temperature

Informazioni

Questi motori Franklin Electric 6" incapsulati, fabbricati in stabilimenti certificati ISO 9001, sono progettati per il funzionamento in pozzi con diametro uguale o maggiore a 6" ad una temperatura ambiente max. di 90°C. I cuscinetti assiali e radiali lubrificati ad acqua consentono un'operatività senza interventi di manutenzione. Una membrana speciale assicura la compensazione della pressione all'interno del motore. I motori sono preriempiti con un liquido antigelo speciale, FES92, che permette uno stoccaggio del motore fino a -15°C. Sistema Sand fighter® tutti i motori sono provvisti di tenuta meccanica SiC per un ottimo funzionamento in presenza di sabbia

Caratteristiche

- Temperatura ambiente fino a 90°C
- 45 kN di spinta cuscinetto capacità è standard
- Capacità di spinta accresciuta fino a 30°C
- Possibilità di funzionamento senza flusso di raffreddamento in pozzi fino a 12" o serbatoi fino a 30°C
- Statore sigillato ermeticamente in resina speciale autorigenerante.
- Cavetto d'alimentazione estraibile "Water Bloc"
- Motore "Sand fighter" con tenuta meccanica SiC
- Ottima efficienza con bassi costi operativi
- Motori preriempiti e testati al 100%. Temperatura max. di stoccaggio -15°C / + 60°C
- Cavi idonei alle alte temperature
- Motori preriempiti con liquido FES92, non contaminante

Specifiche Tecniche

- 3,7 - 30 kW
- Flangia doppia NEMA 6"
- Grado di protezione: IP 68
- Numero di avvii all'ora: max. 20
- Installazione: verticale/orizzontale
- Tensione nominale: 380-415V/50Hz, 460V/60Hz
- Tolleranza di tensione 50 Hz: -10% / +6% UN [380-415 V = (380-10%) – (415+6%)]
- Tolleranza di tensione 60 Hz: ±10% UN
- Protezione motore: selezione di relè termici secondo norme EN 61947-4-1
- Isolamento: classe F
- Temperatura nominale d'esercizio: 90°C
- Avviamento DOL/ YΔ (posizione cavi a 90°)

Versione 6" Trifase 380V Incapsulati ad Alta Temperatura

TIPO	HP	KW
6FRK075-HIGH	7,5	5,5
6FRK100-HIGH	10	7,5
6FRK150-HIGH	15	11
6FRK200-HIGH	20	15
6FRK250-HIGH	25	18,5
6FRK300-HIGH	30	22
6FRK400-HIGH	40	30
6FRK-BULLONI	Bulloni a Parte	



Cavi per Falde ad Alte Temperature



TIPO	Descrizione
FRK4G6-HIGH50	Cavo per Falde ad Alte Temperature 4G6 Fino a 90°C da 50 Mt
FRK4G6-HIGH60	Cavo per Falde ad Alte Temperature 4G6 Fino a 90°C da 60 Mt
FRK4G6-HIGH70	Cavo per Falde ad Alte Temperature 4G6 Fino a 90°C da 70 Mt
FRK4G6-HIGH80	Cavo per Falde ad Alte Temperature 4G6 Fino a 90°C da 80 Mt
FRK4G6-HIGH90	Cavo per Falde ad Alte Temperature 4G6 Fino a 90°C da 90 Mt
FRK4G6-HIGH100	Cavo per Falde ad Alte Temperature 4G6 Fino a 90°C da 100 Mt
FRK4G10-HIGH50	Cavo per Falde ad Alte Temperature 4G10 Fino a 90°C da 50 Mt
FRK4G10-HIGH60	Cavo per Falde ad Alte Temperature 4G10 Fino a 90°C da 60 Mt
FRK4G10-HIGH70	Cavo per Falde ad Alte Temperature 4G10 Fino a 90°C da 70 Mt
FRK4G10-HIGH80	Cavo per Falde ad Alte Temperature 4G10 Fino a 90°C da 80 Mt
FRK4G10-HIGH90	Cavo per Falde ad Alte Temperature 4G10 Fino a 90°C da 90 Mt
FRK4G10-HIGH100	Cavo per Falde ad Alte Temperature 4G10 Fino a 90°C da 100 Mt
FRK4G25-HIGH50	Cavo per Falde ad Alte Temperature 4G25 Fino a 90°C da 50 Mt
FRK4G25-HIGH60	Cavo per Falde ad Alte Temperature 4G25 Fino a 90°C da 60 Mt
FRK4G25-HIGH70	Cavo per Falde ad Alte Temperature 4G25 Fino a 90°C da 70 Mt
FRK4G25-HIGH80	Cavo per Falde ad Alte Temperature 4G25 Fino a 90°C da 80 Mt
FRK4G25-HIGH90	Cavo per Falde ad Alte Temperature 4G25 Fino a 90°C da 90 Mt
FRK4G25-HIGH100	Cavo per Falde ad Alte Temperature 4G25 Fino a 90°C da 100 Mt

Motori Sommersi Coverco da 4"

Vantaggi

- Statore in olio
- Materiale del cavo conforme alle norme per acqua potabile (con relativo controllo)
- Protezione antisabbia e tenuta meccanica per consentire un ottimo funzionamento in presenza di sabbia nel pozzo
- Ottima efficienza con bassi costi operativi
- Tutti i motori sono pre-riempiti di liquido e testati al 100%

Specifiche tecniche

- Gamma di potenze: 0.37 – 4.0 kW
- Flangia: NEMA 4"
- Protezione: IP68
- Numero di avvii all'ora: max. 30
- Funzionamento in verticale ed orizzontale (solo se approvato)
- Tensione nominale: 210-220-230/50 Hz ;380-415V/50Hz, 460V/60Hz
- Tolleranza voltaggio: $\pm 10\%$
- Protezione motore: selezione relè termici secondo norme EN 60947-4-1, classe di scatto 10 o 10A, tempo di scatto < 10 s. a 5 x IN
- Isolamento: classe F
- Temperatura ambiente: 30°C
- Dimensioni del cavo: 4 x 1.5 mm²
- Flusso di raffreddamento min. 8 cm/sec
- pH acqua: 6.5-8
- Carico assiale: 1500 N, 2500 N, 4500 N(K), 6500 N(K)

Versione 4" Monofase 220V

TIPO	HP	KW
4CV03M235	0,5	0,37
4CV05M235	0,75	0,55
4CV07M235	1	0,75
4CV11M235	1,5	1,1
4CV15M235	2	1,5
4CV22M235	3	2,2

Versione 4" Trifase 380V

TIPO	HP	KW
4CV05T405	0,75	0,55
4CV07T405	1	0,75
4CV11T405	1,5	1,1
4CV15T405	2	1,5
4CV22T405	3	2,2
4CV30T405	4	3
4CV40T405	5,5	4
4CV55T405	7,5	5,5
4CV75T405	10	7,5



Motori Sommersi Coverco da 6"

Vantaggi

- Statore in olio
- Materiale del cavo conforme alle norme per acqua potabile (KTW)
- Protezione antisabbia e tenuta meccanica per consentire un ottimo Funzionamento in presenza di sabbia nel pozzo
- Progettato per un'ottima efficienza con bassi costi operativi
- Tutti i motori sono preriempiti di liquido e testati al 100%

Motori Standard

- Gamma di potenze: 4.0 - 30 kW
- Flangia NEMA 6"
- Protezione: IP68
- Numero di avviamenti all'ora: max. 20
- Funzionamento in verticale (tutte le potenze) ed orizzontale (fino a 11kW solo dopo analisi dell'applicazione e approvazione tecnica Coverco)
- Tensione nominale: 220-230/50Hz; 380-415V/50Hz, 460V/60Hz
- Tolleranza voltaggio: 440 V-342 V
- Dimensioni del cavo: 4mm² e 8.3mm²
- Protezione motore: selezione relè termici secondo norme EN 60947-4-1, classe di scatto 10 o 10A, tempo di scatto < 10 s. a 5 x IN
- Isolamento: classe F
- Flusso di raffreddamento min. 16 cm/sec. (30kW min. 0,5m/sec.
- Cavo staccabile da 4 metri, con spina
- Carico assiale: 10000 N e 20000 N

Versione 6" Trifase 380V

TIPO	HP	KW
6CV055T405	5,5	4
6CV075T405	7,5	5,5
6CV100T405	10	7,5
6CV125T405	12,5	9,3
6CV150T405	15	11
6CV200T405	20	15
6CV250T405	25	18,5
6CV300T405	30	22
6CV400T405	40	30



Elettropompe Centrifughe Multistadio Verticali

50 HZ 2 poli			Q	0	0,5	1,0	1,5	2,0	2,5	3,0	3,5	4,0	4,5
TIPO	HP	KW	mc/h	0	8,3	16,7	25	33,3	42	50	58,3	67	75
			l/min	0	8,3	16,7	25	33,3	42	50	58,3	67	75
EV1/2	0,5	0,37	Prevalenza mt	14,5	13,5	12,5	11,5	9,5	7,5				
EV1/3	0,5	0,37		21,5	20	19	17	14	11				
EV1/4	0,5	0,37		28	26,5	24,5	22	18,5	14				
EV1/5	0,5	0,37		35	33	30,5	27	22,5	17				
EV1/6	0,5	0,37		41,5	39	36	32	26,5	19,5				
EV1/7	0,5	0,37		48	45	41,5	36,5	30	22				
EV1/8	0,75	0,55		55	52	48	42,5	35	26				
EV1/9	0,75	0,55		61,5	58	53	47	39	28,5				
EV1/10	0,75	0,55		68	64	58,5	51,5	43	31,5				
EV1/11	0,75	0,55		74,5	69,5	64	56,5	46,5	34				
EV1/12	1	0,75		83	78,5	72	64	53	39,5				
EV1/13	1	0,75		89,5	84,5	77,5	68,5	57	42				
EV1/14	1	0,75		96	90,5	83	73	60,5	44,5				
EV1/15	1	0,75		102,5	96	88	78	64	47				
EV1/17	1,5	1,1		118	111,5	103	91,5	76	56,5				
EV1/19	1,5	1,1		131	123,5	114	101	84	62				
EV1/22	1,5	1,1		150,5	141,5	130	115	95	69,5				
EV1/23	2	1,5		160,5	152	140	124,5	104	77,5				
EV1/25	2	1,5		174	164	151,5	134,5	112	83,5				
EV1/27	2	1,5		187	176,5	162,5	144	120	88,5				
EV1/30	2	1,5	206,5	194,5	179	158	131	96,5					
EV1/32	3	2,2	224,5	213	197	175,5	147,5	110,5					
EV1/34	3	2,2	238	225,3	208,5	185,5	155,5	116,5					
EV1/37	3	2,2	258	244	225,5	200,5	167,5	125					

50 HZ 2 poli			Q	0	0,5	1,0	1,5	2,0	2,5	3,0	3,5	4,0	4,5
TIPO	HP	KW	mc/h	0	8,3	16,7	25	33,3	42	50	58,3	67	75
			l/min	0	8,3	16,7	25	33,3	42	50	58,3	67	75
EV3/2	0,5	0,37	Prevalenza mt	15		15	14,5	13,5	12,5	11,5	10	8	6
EV3/3	0,5	0,37		22,5		22	21	20	18,5	17	14,5	12	8,5
EV3/4	0,5	0,37		30		28,5	27,5	26	24	21,5	18,5	15	10,5
EV3/5	0,75	0,55		37,5		36	34,5	32,5	30	27	23,5	18,5	13
EV3/6	0,75	0,55		44,5		42,5	40,5	38,5	35,5	32	27	21,5	15
EV3/7	1	0,75		52,5		50,5	48,5	46	43	38,5	33	26,5	19
EV3/8	1	0,75		59,5		57,5	55	52	48	43,5	37	29,5	21
EV3/9	1	0,75		67		64	61,5	58	53,5	48	41	32,5	22,5
EV3/10	1,5	1,1		75		72,5	70	66,5	61,5	55,5	48	38,5	27,5
EV3/11	1,5	1,1		82,5		79,5	76,5	72,5	67	60,5	52	42	29,5
EV3/12	1,5	1,1		89,5		86	83	78,5	72,5	65	56	45	31,5
EV3/13	1,5	1,1		96,5		93	89	84,5	78	70	60	47,5	33,5
EV3/14	2	1,5		105,5		102	98,5	93,5	86,5	78	67,5	54,5	39,5
EV3/15	2	1,5		112,5		109	105	99,5	92,5	83	71,5	58	41,5
EV3/16	2	1,5		120		115,5	111,5	105,5	98	88	76	61	43,5
EV3/17	2	1,5		127		122,5	118	111,5	103,5	93	80	64	45,5
EV3/18	3	2,2		136,5		132,5	128	121,5	113,5	102,5	89	72,5	53
EV3/19	3	2,2		144		139,5	134,5	128	119	107,5	93,5	76	55,5
EV3/21	3	2,2		158,5		153,5	148	140,5	130,5	118	102	83	60
EV3/23	3	2,2		173		167,5	161,5	153	142	128	110,5	89,5	64,5
EV3/25	3	2,2	187,5		181	174,5	165,5	153,5	138	119	96	68,5	
EV3/27	4	3	205,5		199,5	193	184	171,5	155	135	110,5	81	
EV3/29	4	3	220		213,5	206,5	196,5	183,5	166	144	117,5	86	
EV3/31	4	3	235		228	220,5	209,5	195	176,5	153	124,5	91	
EV3/33	4	3	249,5		242	234	222	206,5	187	162	131,5	95,5	

Elettropompe Centrifughe Multistadio Verticali

50 HZ 2 poli			Q	0	2,5	3,0	3,5	4,0	4,5	5,0	5,4	6,0	7,0
			mc/h										
TIPO	HP	KW	Q	0	42	50	58,3	67	75	83,3	90	100	116,7
			l/min										
EV6/2	0,5	0,37	Prevalenza mt	15	14	13,5	13	12,5	12	11,5	11	10	8
EV6/3	0,5	0,37		22,5	20,5	19,5	19	18	17	16	15,5	14	11
EV6/4	0,75	0,55		29,5	27	26	25	24	22,5	21,5	20,5	18,5	14,5
EV6/5	1	0,75		37,5	34,5	33,5	32	30,5	29	27,5	26	24	19
EV6/6	1	0,75		44,5	41	39,5	37,5	36	34	32,5	30,5	28	22
EV6/7	1,5	1,1		52,5	49	47	45	43	41	39	37	34	27
EV6/8	1,5	1,1		59,5	55	53,5	51	48,5	46,5	44	42	38,5	30,5
EV6/9	1,5	1,1		67	61,5	59	56,5	54	51,5	48,5	46	42,5	33,5
EV6/10	2	1,5		75	70	67,5	65	62	59	56	53,5	49	39
EV6/11	2	1,5		82,5	76,5	73,5	71	67,5	64,5	61	58	53,5	42,5
EV6/12	2	1,5		89,5	83	80	76,5	73	69,5	65,5	62,5	57,5	45,5
EV6/13	2	1,5		97	89	86	82	78,5	74,5	70,5	67	61,5	48,5
EV6/14	3	2,2		105,5	99	95,5	92	88	83,5	79,5	76	70	56
EV6/15	3	2,2		113	105,5	102	98	93,5	89	84,5	80,5	74	59,5
EV6/16	3	2,2		120,5	112	108	104	99	94,5	89,5	85,5	78,5	62,5
EV6/17	3	2,2		127,5	118,5	114,5	109,5	105	99,5	94,5	90	83	66
EV6/18	3	2,2		135	125	120,5	115,5	110,5	105	99,5	94,5	87	69
EV6/19	3	2,2		142	131,5	126,5	121,5	115,5	110	104	99	91	72
EV6/20	4	3		152	142,5	138	133	127	121	115	110	101,5	82
EV6/21	4	3		159	149,5	144,5	139	133	127	120,5	115	106	85,5
EV6/23	4	3		174	163	157,5	151,5	144,5	138	131	125	115	92,5
EV6/25	4	3		189	175,5	170	164	157,5	150,5	142,5	135,5	123,5	98,5
EV6/28	5,5	4		214	200,5	194,5	188	181	173,5	164,5	156,5	143	115,5
EV6/30	5,5	4		229	214	207,5	200,5	193	184,5	175,5	167	152,5	122,5
EV6/33	5,5	4		251,5	234,5	227	219,5	211	201,5	191	182	166	133,5
EV6/36	7,5	5,5		275	257,5	249,5	241,5	232,5	222,5	211,5	201,5	184	148,5

50 HZ 2 poli			Q	0	3,0	4,5	6,0	7,0	8,0	9,0	10,0	11,0	14,0
			mc/h										
TIPO	HP	KW	Q	0	50	75	100	116,7	133	150	166,7	183	233,3
			l/min										
EV10/2	1	0,75	Prevalenza mt	20			18,5	17,5	17	16	15	13,5	9
EV10/3	1,5	1,1		30			27,5	26,5	25,5	24	22,5	20,5	13,5
EV10/4	2	1,5		40,5			37	35,5	34	32,5	30,5	28	18
EV10/5	2	1,5		50,5			45,5	43,5	41,5	39,5	37	33,5	21,5
EV10/6	3	2,2		61			56	54	51,5	49	46	42	27,5
EV10/7	3	2,2		70,5			64,5	62	59,5	56	52,5	48	31
EV10/8	4	3		81,5			75,5	73	70	66,5	62,5	57,5	38
EV10/9	4	3		91,5			84,5	81,5	78	74	69,5	64	42
EV10/10	5,5	4		102,5			96	93	89	84,5	79,5	73,5	49
EV10/11	5,5	4		113			105	101,5	97,5	92,5	87	80,5	53,5
EV10/12	5,5	4		123			114	110	105,5	100,5	94	87	57,5
EV10/13	5,5	4		133			123	118,5	113,5	108	101	93,5	61,5
EV10/15	7,5	5,5		153,5			142,5	138	132	125,5	118	109	72
EV10/17	7,5	5,5		173,5			160,5	155	148,5	141	132,5	122	80,5
EV10/19	10	7,5		195			182	176	169	160,5	151	139,5	93
EV10/21	10	7,5		215,5			200	193,5	185,5	176,5	166	153	101,5
EV10/23	10	7,5		235,5			218,5	211	202	192	180,5	166,5	110
EV10/24	15	11		248			234	227	218	208	196	182	122,5

Elettropompe Centrifughe Multistadio Verticali

50 HZ 2 poli			Q	0	8,0	10,0	12,0	14,0	16,0	18,0	20,0	22,0	24,0
TIPO	HP	KW	mc/h										
			Q	0	133	167	200	233	266	300	333	367	400
			l/min										
EV15/1	1,5	1,1	Prevalenza mt	14,5	13	12,5	12	11,5	10,5	9,5	8,5	7	5,5
EV15/2	3	2,2		29	26	25	24	23	21,5	19,5	17	14	11
EV15/3	4	3		43,5	39	38	36,5	34,5	32,5	29,5	26	21,5	17
EV15/4	5,5	4		58	52,5	51	49	46,5	44	40,5	35,5	29,5	23,5
EV15/5	5,5	4		72,5	65,5	63,5	60,5	57,5	54,5	49,5	43	36	28,5
EV15/6	7,5	5,5		87,5	79,5	77	74	71	67	61,5	54	46	36,5
EV15/7	7,5	5,5		102	92	89	86	82	77,5	70,5	62	52,5	41,5
EV15/8	10	7,5		117	106,5	103	99,5	95	90	82,5	72,5	62	49
EV15/9	10	7,5		131,5	119	115,5	111	106	100,5	92	81	69	54,5
EV15/10	15	11		147,5	134,5	131	126,5	121	115	106	94	80,5	65
EV15/11	15	11		162	148	143,5	139	133	126,5	116,5	103	88,5	71
EV15/12	15	11		176,5	161	156,5	151	144,5	137,5	126,5	112	96	77
EV15/13	15	11		191	174,5	169	163,5	156,5	148,5	136,5	120,5	103	82,5
EV15/14	15	11		205,5	187,5	182	175,5	168	159	146	129	110,5	88
EV15/15	20	15		221	201	195,5	188,5	180,5	171,5	157,5	139,5	119,5	95,5
EV15/16	20	15		235,5	214	208	200,5	192	182,5	167,5	148	126,5	101,5
EV15/17	20	15		249,5	227,5	220,5	213	203,5	193	177,5	156,5	134	107

50 HZ 2 poli			Q	0	10,0	12,0	16,0	18,0	20,0	22,0	24,0	26,0	28,0
TIPO	HP	KW	mc/h										
			Q	0	167	200	266	300	333	367	400	433,5	466,5
			l/min										
EV20/1	1,5	1,1	Prevalenza mt	15,5	13,5	13	12,5	12	11	10	8,5	7,5	6
EV20/2	3	2,2		31	27,5	27	25	24	22,5	20,5	18	15	12
EV20/3	4	3		46,5	41,5	40,5	38	36,5	34,5	31	27,5	23	18,5
EV20/4	5,5	4		62,5	56	55	51,5	49,5	46,5	42,5	37	31,5	25,5
EV20/5	7,5	5,5		78	70	68,5	64,5	62	58	53	47	40	32,5
EV20/6	10	7,5		94,5	86,5	84,5	80	77,5	73,5	67,5	60	52	42,5
EV20/7	10	7,5		110	100,5	98	93	90	85	77,5	69	59,5	48,5
EV20/8	15	11		126,5	117	114	109	106	100,5	92,5	82,5	72	59,5
EV20/9	15	11		142,5	131	128	122	118,5	112,5	103,5	92,5	80,5	66,5
EV20/10	15	11		158	145,5	142	135	131,5	124,5	114	102	88,5	73
EV20/11	20	15		174	160	156,5	149	144,5	137	126	113	98	81
EV20/12	20	15		189,5	174,5	170,5	162	157,5	149	137	122,5	106,5	87,5
EV20/13	20	15		205	188,5	184	175	170	161	147,5	132	114,5	94
EV20/14	20	15		220,5	202,5	198	188	182,5	172,5	158	141	122	100,5
EV20/15	25	18,5		237	217,5	212,5	202	196	185,5	170,5	152	132	108,5
EV20/16	25	18,5		252,5	231,5	226	215	208,5	197	181	161,5	140	115
EV20/17	25	18,5		268	245,5	240	227,5	221	209	191,5	171	148	121,5

Elettropompe Centrifughe Multistadio Verticali

50 HZ 2 poli			Q	0	25,0	30,0	35,0	40,0	45,0	54,0	60,0	65,0	
TIPO	HP	KW	mc/h										
			l/min	0	417	500	583	667	750	900	1000	1083	
EV30/1	3	2,2	Prevalenza mt	24	19	17,5	16	13,5	11				
EV30/2-2A	5,5	4		36	29,5	26,5	22,5	18	12,5				
EV30/2-1A	5,5	4		42	34	31,5	27,5	23	18				
EV30/2	7,5	5,5		48,5	39,5	36,5	33,5	29	23,5				
EV30/3-2A	7,5	5,5		60	48	44	38	31,5	23,5				
EV30/3-1A	10	7,5		66,5	54	50	45	38	30				
EV30/3	10	7,5		73	59	55	50	43,5	35,5				
EV30/4-2A	10	7,5		84,5	68	62	55	46	35				
EV30/4-1A	15	11		91,5	75,5	70	63	54,5	43,5				
EV30/4	15	11		98	80,5	75	69	60	49,5				
EV30/5-2A	15	11		109,5	89,5	83	74	63	49,5				
EV30/5-1A	15	11		115,5	94,5	88	79,5	68,5	55				
EV30/5	20	15		122,5	100	93,5	85,5	75	61,5				
EV30/6-2A	20	15		134	109,5	101,5	91	78	61,5				
EV30/6-1A	20	15		140	114,5	106,5	96,5	83,5	67				
EV30/6	20	15		146,5	119,5	111,5	102	89	73				
EV30/7-2A	20	15		158	128,5	119	107	91,5	72,5				
EV30/7-1A	20	15		164	133,5	124	112,5	97	78				
EV30/7	25	18,5		171	139,5	130	119	103,5	85				
EV30/8-2A	25	18,5		182,5	148,5	137,5	124	106	84,5				
EV30/8-1A	25	18,5		188,5	153,5	142,5	129,5	111,5	90				
EV30/8	25	18,5		194,5	158,5	147,5	134,5	117	95,5				
EV30/9-2A	30	22		208,5	171	159	144	124,5	100,5				
EV30/9-1A	30	22		214,5	176,5	164,5	150	130	106				
EV30/9	30	22		221	181,5	169,5	155,5	136	112				
EV30/10-2A	30	22		233	191	177,5	161	139	112				
EV30/10-1A	30	22		239	196	182,5	166,5	144,5	117,5				
EV30/10	40	30		246,5	203,5	190,5	175	153,5	126,5				
EV30/11-2A	40	30		258	213	198,5	180,5	156,5	127				
EV30/11-1A	40	30		264,5	218	204	186	162	133				
EV30/11	40	30	271	223,5	209	192	168	138,5					
EV30/12-2A	40	30	282,5	233	217	197,5	171	139					
EV30/12-1A	40	30	289	238	222,5	203	177	145					
EV30/12	40	30	295	243	227,5	208,5	182,5	150,5					
EV30/13-2A	40	30	307	252,5	235,5	214	185,5	151					
EV30/13-1A	40	30	313	258	240,5	220	191,5	156,5					
EV30/13	40	30	319,5	263	246	225,5	197	162,5					

Elettropompe Centrifughe Multistadio Verticali

50 HZ 2 poli			Q	0	25,0	30,0	35,0	40,0	45,0	54,0	60,0	65,0
			mc/h									
TIPO	HP	KW	Q	0	417	500	583	667	750	900	1000	1083
			l/min									
EV45/1-1A	4	3	Prevalenza mt	19			16,5	15,5	14,5	11,5	9,5	7,5
EV45/1	5,5	4		24,5			21,5	21	19,5	17	15,5	13,5
EV45/2-2A	7,5	5,5		38,5			33	31	28,5	23	18,5	14,5
EV45/2	10	7,5		48,5			43	41,5	39	34	30,5	26,5
EV45/3-2A	15	11		63			56	53,5	50	42	36	30
EV45/3	15	11		73,5			65,5	63	60	52,5	47	41
EV45/4-2A	20	15		87,5			77,5	74	69,5	59,5	51	43
EV45/4	20	15		97,5			86,5	84	79,5	69,5	62	54,5
EV45/5-2A	25	18,5		112			99	94,5	89	76,5	66	56
EV45/5	25	18,5		122			108	104,5	99	86,5	77	67,5
EV45/6-2A	30	22		137,5			122	117,5	110,5	95,5	83,5	72
EV45/6	30	22		147,5			131,5	127	121	106	95	83,5
EV45/7-2A	40	30		162,5			145	139,5	132	115	101	87,5
EV45/7	40	30		172,5			154,5	149,5	142,5	125,5	112	99
EV45/8-2A	40	30		187			167	160,5	152	132	116,5	101
EV45/8	40	30		197			176,5	170,5	162,5	142,5	127,5	112,5
EV45/9-2A	50	37		211,5			188,5	181,5	172	149,5	132	114,5
EV45/9	50	37		221,5			198	191,5	182	160	143	126
EV45/10-2A	50	37		235,5			210	202	191,5	166,5	147	127,5
EV45/10	50	37		246			219	212	201,5	177	158	139
EV45/11-2A	60	45	261			233	224,5	213	186	164,5	143,5	
EV45/11	60	45	271			242,5	234,5	223,5	196,5	175,5	155	
EV45/12-2A	60	45	285,5			254,5	245,5	232,5	203	179,5	156,5	
EV45/12	60	45	295,5			264	255,5	243	213,5	191	168,5	
EV45/13-2A	60	45	309,5			276	266	252,5	220,5	195	170	

Elettropompe Centrifughe Multistadio Verticali

50 HZ 2 poli			Q	0	30,0	36,0	42,0	45,0	54,0	60,0	72,0	78,0	85,0
TIPO	HP	KW	mc/h										
			Q	0	500	600	700	750	900	1000	1200	1300	1417
			l/min										
EV65/1-1A	5,5	4	Prevalenza mt	19,5	19	18,5	18	17,5	16,5	15,5	12,5	11	9
EV65/1	7,5	5,5		28	25	24,5	24	23,5	22,5	22	20	18,5	16,5
EV65/2-2A	10	7,5		39	37,5	36,5	35,5	35	33	31	25	22	17,5
EV65/2-1A	15	11		48	44,5	43,5	42,5	42	40	38,5	34	31	26,5
EV65/2	15	11		56,5	51	49,5	48,5	48	46	45	41	38,5	34,5
EV65/3-2A	20	15		67,5	63,5	62	60,5	59,5	56,5	54	46,5	42	35,5
EV65/3-1A	20	15		76	69,5	68	66,5	65,5	62,5	60,5	53,5	49,5	43
EV65/3	25	18,5		84,5	76	74	72,5	71,5	69	67	61,5	57,5	51,5
EV65/4-2A	25	18,5		95,5	88,5	86	84	83	79	75,5	66	60,5	52
EV65/4-1A	30	22		105	96	93,5	91,5	90,5	87	84	75,5	70	62
EV65/4	30	22		113,5	102,5	100	97,5	96,5	92,5	90,5	83	78	70
EV65/5-2A	40	30		125	116	113	110,5	109	104,5	101	90	83	72,5
EV65/5-1A	40	30		133,5	122,5	119	116,5	115	110,5	107,5	97,5	90,5	80,5
EV65/5	40	30		142	129	125,5	122,5	121	116,5	114	105	98,5	88,5
EV65/6-2A	40	30		153	141,5	137,5	134,5	133	127,5	123	110	102	89,5
EV65/6-1A	50	37		162	148	144	141	139	133,5	129,5	117,5	109,5	97,5
EV65/6	50	37		170	154	150	147	145	139,5	136	125	117,5	105,5
EV65/7-2A	50	37		181,5	166,5	162,5	158,5	156,5	150	145	130,5	120,5	106,5
EV65/7-1A	50	37		189,5	173	168,5	164,5	162,5	156	151,5	138	128,5	114,5
EV65/7	60	45		199	180,5	175,5	172	169,5	163,5	159,5	147	138	124
EV65/8-2A	60	45	210	193	188	184	181,5	174	168,5	152	141,5	125	
EV65/8-1A	60	45	218,5	199,5	194	190	187,5	180	175	159,5	149	133	
EV65/8	60	45	227	206	200	196	193,5	186	181,5	167	157	141	

50 HZ 2 poli			Q	0	45,0	54,0	60,0	72,0	78,0	85,0	96,0	108,0	118,0
TIPO	HP	KW	mc/h										
			Q	0	750	900	1000	1200	1300	1417	1600	1800	1967
			l/min										
EV95/1-1A	7,5	5,5	Prevalenza mt	22	21	20,5	20	19	17,5	16,5	13,5	10	6,5
EV95/1	10	7,5		30,5	27,5	26	25,5	24	23,5	22	20	17	13,5
EV95/2-2A	15	11		44,5	43	42	41	38,5	36,5	34	28,5	21,5	15
EV95/2	20	15		62	55,5	53	51,5	49	47,5	45	41	35	28,5
EV95/3-2A	25	18,5		75,5	70,5	68	66,5	62,5	59,5	56	48,5	38,5	28,5
EV95/3	30	22		93,5	84	80,5	78	74	72	69	62,5	53,5	44
EV95/4-2A	40	30		108	100	97	94,5	89	85,5	81	71,5	59	46
EV95/4	40	30		125,5	112,5	108	105	99,5	96,5	92,5	84	72	60
EV95/5-2A	50	37		139	127,5	123,5	120	113,5	109	103,5	92	76	60
EV95/5	50	37		156	140	134,5	130,5	123,5	120	114,5	104,5	89	74
EV95/6-2A	60	45		170,5	156	150,5	146,5	138,5	134	127	113,5	94,5	75,5
EV95/6	60	45		188	169	161,5	157	149	144,5	138,5	126	108	89,5

Elettropompe Autoadescanti NPM / NP

Informazioni

I pregi riscontrati in questo modello sono un'ottima resa idraulica, una notevole capacità di aspirazione e di pressione e una buona silenziosità. Si consiglia l'uso di liquidi chimicamente e meccanicamente puliti e con temperatura non superiore a quella ambiente.

Pompe

Pompa monoblocco ad asse orizzontale con girante in bronzo (a richiesta in Noryl), corpo pompa e supporto in ghisa G20, tubo venturi in Noryl con fibra di vetro al 20%, albero in acciaio INOX AISI 416 e tenuta meccanica in ceramica/graffite.

Motore

Elettrico di tipo chiuso a ventilazione esterna, grado di protezione IP 44. Classe di isolamento F. Nei motori monofase viene inserito un microtermostato in modo da evitare danni in caso di surriscaldamento. Per i motori trifase la protezione è a cura dell'utente.

Tensioni

NPM: 230-240 V. 50 Hz

NP: 230/400 V. 50 Hz

A richiesta sono disponibili tensioni e frequenze diverse.

Impiego

Domestico, Irrigazione, Giochi d'acqua.



Elettropompe Autoadescanti NPM / NP

TIPO	HP	KW	V	l/m	0	5	10	15	20	25	30	35	40	45	50	60	70	80	90
NPM 1R	0,6	0,45	230	Prevalenza mt	41,0	35,0	32,0	28,0	24,5	22,0	19,5	17,0	15,0						
NPM 1	0,6	0,45	230		41,0	35,0	32,0	28,0	24,5	22,0	19,5	17,0	15,0						
NPM 2R	0,75	0,55	230		49,0	44,0	41,0	37,0	34,0	30,0	27,5	25,0	23,0	20,0					
NPM 2	0,75	0,55	230		49,0	44,0	41,0	37,0	34,0	30,0	27,5	25,0	23,0	20,0					
NPM 3	1	0,75	230		54,0	50,0	47,0	42,0	38,0	36,0	33,0	30,0	27,5	25,0	23,0				
NPM 3/10	1	0,75	230		48,0	45,0	43,0	40,0	38,0	36,0	34,0	32,0	29,0	27,0	25,0	22,0	19,0		
NPM 3/12	1,2	0,88	230		53,0	50,0	48,0	45,0	42,0	40,0	38,0	36,0	34,0	32,0	30,0	26,0	20,0		
NPM 4	1,5	1,1	230		56,0	52,0	51,0	47,0	44,0	42,0	40,0	38,0	36,0	35,0	33,0	30,0	27,0	25,0	22,0
NP 1R	0,6	0,45	400		41,0	35,0	32,0	28,0	24,5	22,0	19,5	17,0	15,0						
NP 1	0,6	0,45	400		41,0	35,0	32,0	28,0	24,5	22,0	19,5	17,0	15,0						
NP 2R	0,75	0,55	400		49,0	44,0	41,0	37,0	34,0	30,0	27,5	25,0	23,0	20,0					
NP 2	0,75	0,55	400		49,0	44,0	41,0	37,0	34,0	30,0	27,5	25,0	23,0	20,0					
NP 3	1	0,75	400		54,0	50,0	47,0	42,0	38,0	36,0	33,0	30,0	27,5	25,0	23,0				
NP 3/10	1	0,75	400		48,0	45,0	43,0	40,0	38,0	36,0	34,0	32,0	29,0	27,0	25,0	22,0	19,0		
NP 3/12	1,2	0,88	400		53,0	50,0	48,0	45,0	42,0	40,0	38,0	36,0	34,0	32,0	30,0	26,0	20,0		
NP 4	1,5	1,1	400		56,0	52,0	51,0	47,0	44,0	42,0	40,0	38,0	36,0	35,0	33,0	30,0	27,0	25,0	22,0

TIPO	HP	KW	V	l/m	0	10	20	30	40	50	60	70	80	100	120	140	160		
NPM 5	1,5	1,1	230	Prevalenza mt	66,0	63,0	55,0	50,0	45,0	42,0	39,0	36,0	33,0						
NPM 6	2	1,5	230		75,0	71,0	62,0	57,0	52,0	49,0	45,0	42,0	39,0						
NPM 7	3	2,2	230		79,0	75,0	66,0	61,0	56,0	51,0	48,0	45,0	41,0						
NPM 8	1,5	1,1	230		56,0	54,0	49,5	46,0	43,5	41,0	39,0	36,5	35,0	31,0	27,0				
NPM 9	2	1,5	230		64,0	61,0	57,0	54,0	51,0	48,0	46,0	43,0	41,0	36,0	32,0				
NPM 10	3	2,2	230		67,0	64,0	60,0	57,0	54,0	50,5	48,5	46,0	44,0	39,0	35,0				
NPM 11	1,5	1,1	230		46,5	45,0	42,0	40,0	38,5	36,5	34,5	33,0	31,5	28,0	25,0	22,5	20,0		
NPM 12	2	1,5	230		53,0	51,0	49,0	46,0	44,0	43,0	41,0	38,0	37,0	34,0	31,0	27,0	24,0		
NPM 13	3	2,2	230		56,0	54,0	52,0	49,5	47,5	45,5	43,5	41,5	40,0	37,0	33,5	30,0	27,0		
NP 5	1,5	1,1	400		66,0	63,0	55,0	50,0	45,0	42,0	39,0	36,0	33,0						
NP 6	2	1,5	400		75,0	71,0	62,0	57,0	52,0	49,0	45,0	42,0	39,0						
NP 7	3	2,2	400		79,0	75,0	66,0	61,0	56,0	51,0	48,0	45,0	41,0						
NP 8	1,5	1,1	400		56,0	54,0	49,5	46,0	43,5	41,0	39,0	36,5	35,0	31,0	27,0				
NP 9	2	1,5	400	64,0	61,0	57,0	54,0	51,0	48,0	46,0	43,0	41,0	36,0	32,0					
NP 10	3	2,2	400	67,0	64,0	60,0	57,0	54,0	50,5	48,5	46,0	44,0	39,0	35,0					
NP 11	1,5	1,1	400	46,5	45,0	42,0	40,0	38,5	36,5	34,5	33,0	31,5	28,0	25,0	22,5	20,0			
NP 12	2	1,5	400	53,0	51,0	49,0	46,0	44,0	43,0	41,0	38,0	37,0	34,0	31,0	27,0	24,0			
NP 13	3	2,2	400	56,0	54,0	52,0	49,5	47,5	45,5	43,5	41,5	40,0	37,0	33,5	30,0	27,0			

Elettropompe Autoadescanti NPXM / NPX

Impiego

Pompa autoadescante adatta per approvvigionamento d'acqua (anche se miscelata a gas) in piccoli impianti domestici, accoppiate a serbatoi autoclave per il trasferimento di liquidi e svuotamento di serbatoi; utilizzate in applicazioni industriali di media entità e per il giardinaggio. Si consiglia l'uso di liquidi chimicamente e meccanicamente puliti e con temperatura non superiore a 50°C.

Pompa

Pompa monoblocco ad asse orizzontale con girante in acciaio AISI 304 (a richiesta in noryl), corpo pompa in acciaio inox AISI 304, supporto in alluminio, tenuta meccanica in ceramica-grafite e albero motore in acciaio AISI 416.

Motore

Elettrico di tipo chiuso a ventilazione esterna, grado di protezione IP44. Classe di isolamento F. Nei motori monofase viene inserito un microtermostato in modo da evitare danni in caso di surriscaldamento. Per i motori trifase la protezione è a cura dell'utente.

Tensioni

NPXM: 230-240 V. 50Hz

NPX: 230/400 V. 50 Hz

A richiesta sono disponibili tensioni e frequenze diverse.



Elettropompe Autoadescanti NPXM / NPX

TIPO	HP	KW	V	l/m	0	10	20	30	40	50
NPXM 80	0,8	0,59	230	Preval.	48,5	39,0	32,0	22,4	7,6	
NPXM 100	1	0,75	230		50,0	43,0	38,0	32,0	28,0	21,0
NPX 80	0,8	0,59	400		48,5	39,0	32,0	22,4	7,6	
NPX 100	1	0,75	400		50,0	43,0	38,0	32,0	28,0	21,0

Elettropompe Multistadio AISI 304 MCOX

Impiego

Elettropompe multicellulari orizzontali con un'ottima resa idraulica e una buona silenziosità. Adatte per piccoli impianti domestici ed industriali, negli impianti di irrigazione, nel giardinaggio, nella raccolta di acqua piovana e nelle stazioni di lavaggio. Adatte anche al pompaggio di liquidi aggressivi con temperatura non inferiore a 15°C e non superiore a 110°C. POMPA: Corpo pompa, diffusori, albero motore, giranti in acciaio AISI 304, tenuta meccanica in ceramica/grafite. MOTORE: Elettrico di tipo chiuso a ventilazione esterna, grado di protezione IP55. Classe di isolamento F. Nei motori monofase viene inserito un microtermostato in modo da evitare danni in caso di surriscaldamento. Per i motori trifase la protezione è a cura dell'utente.

Tensioni

M: 230-240 V. 50 Hz

T: 230/400 V. 50 Hz

A richiesta sono disponibili tensioni e frequenze diverse.

Pompa

Corpo pompa, diffusori, albero motore, giranti in acciaio AISI 304, tenuta meccanica in ceramica/grafite.

Motore

Elettrico di tipo chiuso a ventilazione esterna, grado di protezione IP55. Classe di isolamento F. Nei motori monofase viene inserito un microtermostato in modo da evitare danni in caso di surriscaldamento. Per i motori trifase la protezione è a cura dell'utente.



Elettropompe Multistadio MCOX

TIPO	HP	KW	V	l/m	0	10	20	30	40	50	60	70	80	90	100	110	120	135
MCOX 80/3M	0,75	0,55	230	Prevalenza mt	34,5	33,5	33,0	32,0	31,0	30,0	28,0	27,0	25,0	23,0	21,0	18,0	15,0	11,0
MCOX 100/4M	1	0,75	230		47,0	45,5	45,0	43,0	42,0	41,0	39,0	37,0	35,0	32,0	29,0	25,0	21,0	16,0
MCOX 150/5M	1,5	1,1	230		58,0	56,0	55,0	53,0	52,0	50,0	48,0	45,0	42,0	39,0	37,0	30,0	26,0	18,0
MCOX 180/6M	1,8	1,3	230		70,0	68,0	67,0	65,0	63,0	61,0	58,0	57,0	52,0	48,0	44,0	38,0	32,0	23,0
MCOX 200/7M	2	1,5	230		81,0	79,0	77,0	75,0	73,0	70,0	67,0	63,0	59,0	54,0	49,0	42,0	35,0	25,0
MCOX 80/3T	0,75	0,55	400		34,5	33,5	33,0	32,0	31,0	30,0	28,0	27,0	25,0	23,0	21,0	18,0	15,0	11,0
MCOX 100/4T	1	0,75	400		47,0	45,5	45,0	43,0	42,0	41,0	39,0	37,0	35,0	32,0	29,0	25,0	21,0	16,0
MCOX 150/5T	1,5	1,1	400		58,0	56,0	55,0	53,0	52,0	50,0	48,0	45,0	42,0	39,0	37,0	30,0	26,0	18,0
MCOX 180/6T	1,8	1,3	400		70,0	68,0	67,0	65,0	63,0	61,0	58,0	57,0	52,0	48,0	44,0	38,0	32,0	23,0
MCOX 200/7T	2	1,5	400		81,0	79,0	77,0	75,0	73,0	70,0	67,0	63,0	59,0	54,0	49,0	42,0	35,0	25,0

Elettropompe Sommergibili FL

Informazioni

Le elettropompe sommergibili serie FL a 2 poli trovano largo impiego nei settori artigianali ed industriali per lo smaltimento di acque pulite, leggermente sporche o di altri liquidi. Sono adatte per il sollevamento di liquidi da serbatoi o pozzetti di accumulo acqua piovana, scantinati, prosciugamento di sottopassaggi o altro. È severamente vietato utilizzare l'elettropompa per il sollevamento di liquidi combustibili. È anche vietato posizionare o rimuovere l'elettropompa tramite il cavo elettrico.

Temperature massime del liquido sollevato:

- Funzionamento continuo: 60°C
- Funzionamento intermittente: 90°C

Livello minimo di pompaggio: 10 cm. sopra il corpo pompa.

Densità massima del liquido: non superiore a 1.100 Kg/m³.

Le elettropompe possono pompare liquidi contenenti parti solide fino al diametro consentito dal passaggio della girante (vedi scheda tecnica).

Costruzione

I componenti sono stati accuratamente scelti per ottenere la massima affidabilità e durata, anche negli impegni più gravosi. I materiali che compongono l'elettropompa sono: ghisa G20 (coperchio motore, cassa motore, corpo pompa, girante), acciaio inox AISI 420 (albero motore), viteria inox e guarnizioni in gomma nitrilica (antiolio). I cuscinetti sono di alta qualità e possono essere ingrassati dopo un lungo periodo di funzionamento. Tenuta meccanica in carburo di silicio/allumina. La tenuta superiore è a labbro (para-olio).

Motore

Il motore elettrico è a 2 poli monofase o trifase con rotore pressofuso in alluminio, immerso in bagno d'olio dielettrico e antiossidante. Le potenze disponibili vanno da 0,37 kW a 2,2 kW. Tensione monofase 230-240 V. 50 Hz e tensione trifase 230/400 V. 50 Hz. I motori sono stati progettati per dare la massima potenza nominale con variazioni del +/- 5% della frequenza di tensione nominale. Completamente stagno, isolamento classe F, grado di protezione IP 68. Nei motori monofasi vengono inseriti dei micro termostati di sicurezza per evitare spiacevoli danni al motore in caso di blocco della girante. La temperatura del micro termostato è fissata a 130°C. Il motore viene raffreddato dallo stesso liquido dove l'elettropompa è immersa. La dotazione di serie prevede 10 mt. di cavo H 07 RN-F e spina Schuko (attenzione: 5 mt. di cavo H 07 RN-F nel modello FL 50/32), mentre le alimentazioni trifasi sono con terminali liberi. La protezione per le elettropompe trifasi è a cura dell'utente. Per le potenze da 0,9 kW a 2,2 kW, il collegamento per il condensatore viene eseguito all'esterno tramite apposita cassetta a tenuta stagna.

Utilizzo

Giochi d'acqua, Industriale



Elettropompe Sommergibili FL 50/32

TIPO	HP	KW	V	l/m	0	50	80	110	130	155	175	190	220	245	250
FL 50/32 M	0,5	0,37	230	Prev	11	10	9	8	7	6	5	4	3	2	1
FL 50/32 T	0,5	0,37	400		11	10	9	8	7	6	5	4	3	2	1

Elettropompe Sommergibili FL 80/40

TIPO	HP	KW	V	l/m	0	45	85	130	165	205	240	275	340	370	400
FL 80/40 M	0,75	0,55	230	Prev	12	11	10	9	8	7	6	5	3	2	1
FL 80/40 T	0,75	0,55	400		12	11	10	9	8	7	6	5	3	2	1

Elettropompe Sommergibili FL 100/40

TIPO	HP	KW	V	l/m	0	50	95	140	180	220	260	330	390	420	450
FL 100/40 M	1	0,75	230	Prev	13	12	11	10	9	8	7	5	3	2	1
FL 100/40 T	1	0,75	400		13	12	11	10	9	8	7	5	3	2	1

Elettropompe Sommergibili FL 150/50

TIPO	HP	KW	V	l/m	0	30	70	120	270	390	470	555	605	625	650
FL 150/50 M	1,5	1,1	230	Prev	16	15	14	13	11	9	7	5	3	2	1
FL 150/50 T	1,5	1,1	400		16	15	14	13	11	9	7	5	3	2	1

Elettropompe Sommergibili FL 200/50

TIPO	HP	KW	V	l/m	0	25	110	260	390	490	570	660	705	735	760
FL 200/50 M	2	1,5	230	Prev	18	17	15	13	11	9	7	5	3	2	1
FL 200/50 T	2	1,5	400		18	17	15	13	11	9	7	5	3	2	1

Elettropompe Sommergibili FL 300/50

TIPO	HP	KW	V	l/m	0	50	130	290	450	530	660	730	810	840	900
FL 300/50 M	3	2,2	230	Prev	20	19	17	15	13	11	9	7	5	3	1
FL 300/50 T	3	2,2	400		20	19	17	15	13	11	9	7	5	3	1

Elettropompe Sommergibili FP

Indormazioni

Le elettropompe sommergibili serie FP a 2 poli trovano largo impiego nei settori artigianali ed industriali per lo smaltimento di acque pulite o sporche o di altri liquidi. Sono adatte per il sollevamento di liquidi da serbatoi o pozzetti di accumulo acqua piovana, scantinati, prosciugamento di sottopassaggi o altro. È severamente vietato utilizzare l'elettropompa per il sollevamento di liquidi combustibili. È anche vietato posizionare o rimuovere l'elettropompa tramite il cavo elettrico. T

emperature massime del liquido sollevato:

- Funzionamento continuo: 60°C
- Funzionamento intermittente: 90°C

Livello minimo di pompaggio: 10 cm. sopra il corpo pompa.

Densità massima del liquido: non superiore a 1.100 Kg/m³.

Le elettropompe possono pompare liquidi contenenti parti solide fino al diametro consentito dal passaggio della girante (vedi scheda tecnica).

Costruzione

I componenti sono stati accuratamente scelti per ottenere la massima affidabilità e durata, anche negli impegni più gravosi. I materiali che compongono l'elettropompa sono: ghisa G20 (coperchio motore, cassa motore, corpo pompa, girante), acciaio inox AISI 420 (albero motore), viteria inox e guarnizioni in gomma nitrilica (antiolio). I cuscinetti sono di alta qualità e possono essere ingrassati dopo un lungo periodo di funzionamento. Tenuta meccanica in carburo di silicio/allumina. La tenuta superiore è a labbro (para-olio).

Motore elettrico

Il motore elettrico è a 2 poli monofase o trifase con rotore pressofuso in alluminio, immerso in bagno d'olio dielettrico e antiossidante. Le potenze disponibili vanno da 0,37 kW a 2,2 kW, con tensione monofase 230-240 V. 50 Hz e con tensione trifase 230/400 V. 50 Hz. I motori sono stati progettati per dare la massima potenza nominale con variazioni del +/- 5% della frequenza di tensione nominale. Completamente stagno, isolamento classe F, grado di protezione IP 68. Nei motori monofasi vengono inseriti dei micro termostati di sicurezza per evitare spiacevoli danni al motore in caso di blocco della girante. La temperatura del micro termostato è fissata a 130°C. Il motore viene raffreddato dallo stesso liquido dove l'elettropompa è immersa. La dotazione di serie prevede 10 mt. di cavo H 07 RN-F e spina Schuko (attenzione: 5 mt. di cavo H 07 RN-F nel modello FP 50/32), mentre le alimentazioni trifasi sono con terminali liberi. La protezione per le elettropompe trifasi è a cura dell'utente. Per le potenze da 0,9 kW a 2,2 kW, il collegamento per il condensatore viene eseguito all'esterno tramite apposita cassetta a tenuta stagna.

Impieghi

Cantieristica, Industriale



Elettropompe Sommergibili FP 50/32

TIPO	HP	KW	V	l/m	0	20	45	90	120	155	180	210			
FP 50/32 M	0,5	0,37	230	P _{rev}	8	7	6	5	4	3	2	1			
FP 50/32 T	0,5	0,37	400		8	7	6	5	4	3	2	1			

Elettropompe Sommergibili FP 80/40

TIPO	HP	KW	V	l/m	0	30	50	135	190	230	275	320			
FP 80/40 M	0,75	0,55	230	P _{rev}	8	7	6	5	4	3	2	1			
FP 80/40 T	0,75	0,55	400		8	7	6	5	4	3	2	1			

Elettropompe Sommergibili FP 100/40

TIPO	HP	KW	V	l/m	0	20	80	160	220	250	300	350	400		
FP 100/40 M	1	0,75	230	P _{rev}	9	8	7	6	5	4	3	2	1		
FP 100/40 T	1	0,75	400		9	8	7	6	5	4	3	2	1		

Elettropompe Sommergibili FP 150/50

TIPO	HP	KW	V	l/m	0	80	160	235	300	340	390	440	470	510	
FP 150/50 M	1,5	1,1	230	P _{rev}	10	9	8	7	6	5	4	3	2	1	
FP 150/50 T	1,5	1,1	400		10	9	8	7	6	5	4	3	2	1	

Elettropompe Sommergibili FP 200/50

TIPO	HP	KW	V	l/m	0	95	180	260	395	460	516	570	620	665	715
FP 200/50 M	2	1,5	230	P _{rev}	12	11	10	9	7	6	5	4	3	2	1
FP 200/50 T	2	1,5	400		12	11	10	9	7	6	5	4	3	2	1

Elettropompe Sommergibili FP 300/50

TIPO	HP	KW	V	l/m	0	85	190	260	350	480	610	660	720	770	810
FP 300/50 M	3	2,2	230	P _{rev}	13	12	11	10	9	7	5	4	3	2	1
FP 300/50 T	3	2,2	400		13	12	11	10	9	7	5	4	3	2	1

Elettropompe Sommergibili FH

Informazioni

Le elettropompe sommergibili serie FH a 2 poli trovano largo impiego nei settori artigianali ed industriali per lo smaltimento liquidi. Sono adatte per il sollevamento di liquidi da serbatoi o pozzetti di accumulo acqua piovana, scantinati, prosciugamento di sottopassaggi o altro. È severamente vietato utilizzare l'elettropompa per il sollevamento di liquidi combustibili. È anche vietato posizionare o rimuovere l'elettropompa tramite il cavo elettrico.

Temperature massime del liquido sollevato:

- Funzionamento continuo: 60°C
- Funzionamento intermittente: 90°C

Livello minimo di pompaggio: 10 cm. sopra il corpo pompa.

Densità massima del liquido: non superiore a 1.100 Kg/m³.

Le elettropompe possono pompare liquidi contenenti parti solide fino al diametro consentito dal passaggio della girante (vedi scheda tecnica).

Costruzione

I componenti sono stati accuratamente scelti per ottenere la massima affidabilità e durata, anche negli impegni più gravosi. I materiali che compongono l'elettropompa sono: ghisa G20 (coperchio motore, cassa motore, corpo pompa, girante), acciaio inox AISI 420 (albero motore), viteria inox e guarnizioni in gomma nitrilica (antiolio). I cuscinetti sono di alta qualità e possono essere ingrassati dopo un lungo periodo di funzionamento. Tenuta meccanica in carburo di silicio/allumina. La tenuta superiore è a labbro (para-olio).

Motore elettrico

Il motore elettrico è a 2 poli monofase o trifase con rotore pressofuso in alluminio, immerso in bagno d'olio dielettrico e antiossidante. Le potenze disponibili vanno da 0,55 kW a 2,2 kW, con tensione monofase 230-240 V. 50 Hz e con tensione trifase 230/400 V. 50 Hz. I motori sono stati progettati per dare la massima potenza nominale con variazioni del +/- 5% della frequenza di tensione nominale. Completamente stagno, isolamento classe F, grado di protezione IP 68. Nei motori monofasi vengono inseriti dei micro termostati di sicurezza per evitare spiacevoli danni al motore in caso di blocco della girante. La temperatura del micro termostato è fissata a 130°C. Il motore viene raffreddato dallo stesso liquido dove l'elettropompa è immersa. La dotazione di serie prevede 10 mt. di cavo H 07 RN-F e spina Schuko, mentre le alimentazioni trifasi sono con terminali liberi. La protezione per le elettropompe trifasi è a cura dell'utente. Per le potenze da 0,9 kW a 2,2 kW, il collegamento per il condensatore viene eseguito all'esterno tramite apposita cassetta a tenuta stagna.

Impieghi

Giochi d'acqua, Industriale



Elettropompe Sommergibili FH 80/40

TIPO	HP	KW	V	l/m	0	40	80	120	155	193	265	300	336	365	400
FH 80/40 M	0,75	0,55	230	P _{rev}	12	11	10	9	8	7	5	4	3	2	1
FH 80/40 T	0,75	0,55	400		12	11	10	9	8	7	5	4	3	2	1

Elettropompe Sommergibili FH 100/40

TIPO	HP	KW	V	l/m	0	45	85	125	165	240	315	350	385	420	450
FH 100/40 M	1	0,75	230	P _{rev}	13	12	11	10	9	7	5	4	3	2	1
FH 100/40 T	1	0,75	400		13	12	11	10	9	7	5	4	3	2	1

Elettropompe Sommergibili FH 150/50 R

TIPO	HP	KW	V	l/m	0	50	160	280	335	400	455	480	505	510	530
FH 150/50 R M	1,5	1,1	230	P _{rev}	16	15	13	11	9	7	5	4	3	2	1
FH 150/50 R T	1,5	1,1	400		16	15	13	11	9	7	5	4	3	2	1

Elettropompe Sommergibili FH 150/50

TIPO	HP	KW	V	l/m	0	20	85	195	305	405	495	590	670	705	740
FH 150/50 M	1,5	1,1	230	P _{rev}	18	17	15	13	11	9	7	5	3	2	1
FH 150/50 T	1,5	1,1	400		18	17	15	13	11	9	7	5	3	2	1

Elettropompe Sommergibili FH 200/50 R

TIPO	HP	KW	V	l/m	0	55	165	285	395	450	510	525	550	570	585
FH 200/50 R T	2	1,5	400		18	17	15	13	11	9	7	5	3	2	1

Elettropompe Sommergibili FH 200/50

TIPO	HP	KW	V	l/m	0	25	50	155	290	410	515	610	700	780	860
FH 200/50 M	2	1,5	230	P _{rev}	19	18	17	15	13	11	9	7	5	3	1
FH 200/50 T	2	1,5	400		19	18	17	15	13	11	9	7	5	3	1

Elettropompe Sommergibili FH 300/50

TIPO	HP	KW	V	l/m	0	35	130	280	410	530	640	745	840	915	975
FH 300/50 M	3	2,2	230	P _{rev}	20	19	17	15	13	11	9	7	5	3	1
FH 300/50 T	3	2,2	400		20	19	17	15	13	11	9	7	5	3	1

Elettropompe Sommergibili S

Informazioni

Le elettropompe sommergibili serie S a 2 poli trovano largo impiego nei settori artigianali ed industriali per lo smaltimento di acque pulite, leggermente sporche o di altri liquidi. Sono adatte per il sollevamento di liquidi da serbatoi o pozzetti di accumulo acqua piovana, scantinati, prosciugamento di sottopassaggi o altro. È severamente vietato utilizzare l'elettropompa per il sollevamento di liquidi combustibili. È anche vietato posizionare o rimuovere l'elettropompa tramite il cavo elettrico.

Temperature massime del liquido sollevato:

- Funzionamento continuo: 60°C
- Funzionamento intermittente: 90°C

Livello minimo di pompaggio: 10 cm sopra il corpo pompa.

Densità massima del liquido: non superiore a 1.100 Kg/m³.

Le elettropompe possono pompare liquidi contenenti parti solide fino al diametro consentito dal passaggio della girante (vedi scheda tecnica).

Costruzione

I componenti sono stati accuratamente scelti per ottenere la massima affidabilità e durata, anche negli impegni più gravosi. I materiali che compongono l'elettropompa sono: ghisa G20 (coperchio motore, cassa motore, corpo pompa, girante), acciaio inox AISI 420 (albero motore), viteria inox e guarnizioni in gomma nitrilica (antiolio). I cuscinetti sono di alta qualità e possono essere ingrassati dopo un lungo periodo di funzionamento. Tenuta meccanica in carburo di silicio/allumina. La tenuta superiore è a labbro (para-olio).

Motore elettrico

Il motore elettrico è a 2 poli monofase o trifase con rotore pressofuso in alluminio, immerso in bagno d'olio dielettrico e antiossidante. Le potenze disponibili vanno da 0,37 kW a 2,2 kW, con tensione monofase 230-240 V. 50 Hz e con tensione trifase 230/400 V. 50 Hz. I motori sono stati progettati per dare la massima potenza nominale con variazioni del +/- 5% della frequenza di tensione nominale. Completamente stagno, isolamento classe F, grado di protezione IP 68. Nei motori monofasi vengono inseriti dei micro termostati di sicurezza per evitare spiacevoli danni al motore in caso di blocco della girante. La temperatura del micro termostato è fissata a 130°C. Il motore viene raffreddato dallo stesso liquido dove l'elettropompa è immersa. La dotazione di serie prevede 10 mt. di cavo H 07 RN-F e spina Schuko (attenzione: 5 mt. di cavo H 07 RN-F nel modello S 50/32), mentre le alimentazioni trifasi sono con terminali liberi. La protezione per le elettropompe trifasi è a cura dell'utente. Per le potenze da 0,9 kW a 2,2 kW, il collegamento per il condensatore viene eseguito all'esterno tramite apposita cassetta a tenuta stagna.

Impieghi

Industriale



Elettropompe Sommergibili S 50/32

TIPO	HP	KW	V	l/m	0	50	80	110	130	155	175	190	220	245	250
S 50/32 M	0,5	0,37	230	P.rev	11	10	9	8	7	6	5	4	3	2	1
S 50/32 T	0,5	0,37	400		11	10	9	8	7	6	5	4	3	2	1

Elettropompe Sommergibili S 80/40

TIPO	HP	KW	V	l/m	0	45	85	130	165	205	275	310	340	370	400
S 80/40 M	0,75	0,55	230	P.rev	13	12	11	10	9	8	7	5	3	2	1
S 80/40 T	0,75	0,55	400		13	12	11	10	9	8	7	5	3	2	1

Elettropompe Sommergibili S 100/40

TIPO	HP	KW	V	l/m	0	50	95	140	180	220	260	330	390	420	450
S 100/40 M	1	0,75	230	P.rev	13	12	11	10	9	8	7	5	3	2	1
S 100/40 T	1	0,75	400		13	12	11	10	9	8	7	5	3	2	1

Elettropompe Sommergibili S 150/50

TIPO	HP	KW	V	l/m	0	30	70	120	270	390	470	555	605	625	650
S 150/50 M	1,5	1,1	230	P.rev	16	15	14	13	11	9	7	5	3	2	1
S 150/50 T	1,5	1,1	400		16	15	14	13	11	9	7	5	3	2	1

Elettropompe Sommergibili S 200/50

TIPO	HP	KW	V	l/m	0	25	60	110	260	390	490	570	660	705	760
S 200/50 M	2	1,5	230	P.rev	18	17	16	15	13	11	9	7	5	3	1
S 200/50 T	2	1,5	400		18	17	16	15	13	11	9	7	5	3	1

Elettropompe Sommergibili S 300/50

TIPO	HP	KW	V	l/m	0	50	130	290	450	530	660	730	810	840	900
S 300/50 T	3	2,2	400		20	19	17	15	13	11	9	7	5	3	1

Elettropompe Sommergibili VRX

Informazioni

Le elettropompe sommergibili serie VRX a 2 poli trovano largo impiego nei settori artigianali ed industriali per lo smaltimento di acque pulite o sporche o di altri liquidi. Sono adatte per il sollevamento di liquidi da serbatoi o pozzetti di accumulo acqua piovana, scantinati, prosciugamento di sottopassaggi o altro. È severamente vietato utilizzare l'elettropompa per il sollevamento di liquidi combustibili. È anche vietato posizionare o rimuovere l'elettropompa tramite il cavo elettrico.

Temperature massime del liquido sollevato:

- Funzionamento continuo: 60°C
- Funzionamento intermittente: 90°C

Livello minimo di pompaggio: 10 cm. sopra il corpo pompa.

Densità massima del liquido: non superiore a 1.100 Kg/m³.

Le elettropompe possono pompare liquidi contenenti parti solide fino al diametro consentito dal passaggio della girante (vedi scheda tecnica).

Costruzione

I componenti sono stati accuratamente scelti per ottenere la massima affidabilità e durata, anche negli impegni più gravosi. I materiali che compongono l'elettropompa sono: ghisa G20 (coperchio motore, cassa motore, corpo pompa, girante), acciaio inox AISI 420 (albero motore), viteria inox e guarnizioni in gomma nitrilica (antiolio). I cuscinetti sono di alta qualità e possono essere ingrassati dopo un lungo periodo di funzionamento. Tenuta meccanica in carburo di silicio/allumina. La tenuta superiore è a labbro (para-olio).

Motore elettrico

Il motore elettrico è a 2 poli monofase o trifase con rotore pressofuso in alluminio, immerso in bagno d'olio dielettrico e antiossidante. Le potenze disponibili vanno da 0,37 kW a 2,2 kW, con tensione monofase 230-240 V. 50 Hz e con tensione trifase 230/400 V. 50 Hz. I motori sono stati progettati per dare la massima potenza nominale con variazioni del +/- 5% della frequenza di tensione nominale. Completamente stagno, isolamento classe F, grado di protezione IP 68. Nei motori monofasi vengono inseriti dei micro termostati di sicurezza per evitare spiacevoli danni al motore in caso di blocco della girante. La temperatura del micro termostato è fissata a 130°C. Il motore viene raffreddato dallo stesso liquido dove l'elettropompa è immersa. La dotazione di serie prevede 10 mt. di cavo H 07 RN-F e spina Schuko (attenzione: 5 mt. di cavo H 07 RN-F nel modello VRX 50/32), mentre le alimentazioni trifasi sono con terminali liberi. La protezione per le elettropompe trifasi è a cura dell'utente. Per le potenze da 0,9 kW a 2,2 kW, il collegamento per il condensatore viene eseguito all'esterno tramite apposita cassetta a tenuta stagna.

Impieghi

Industriale



Elettropompe Sommergibili VRX 50/32

TIPO	HP	KW	V	l/m	0	20	45	90	120	155	180	210			
VRX 50/32 M	0,5	0,37	230	Prev	8	7	6	5	4	3	2	1			
VRX 50/32 T	0,5	0,37	400		8	7	6	5	4	3	2	1			

Elettropompe Sommergibili VRX 80/40

TIPO	HP	KW	V	l/m	0	40	80	115	150	185	215	245			
VRX 80/40 M	0,75	0,55	230	Prev	8	7	6	5	4	3	2	1			
VRX 80/40 T	0,75	0,55	400		8	7	6	5	4	3	2	1			

Elettropompe Sommergibili VRX 100/40

TIPO	HP	KW	V	l/m	0	15	60	95	130	160	195	225	250	280	
VRX 100/40 M	1	0,75	230	Prev	10	9	8	7	6	5	4	3	2	1	
VRX 100/40 T	1	0,75	400		10	9	8	7	6	5	4	3	2	1	

Elettropompe Sommergibili VRX 150/50 R

TIPO	HP	KW	V	l/m	0	35	120	190	250	300	345	385	420	450	
VRX 150/50 R M	1,5	1,1	230	Prev	10	9	8	7	6	5	4	3	2	1	
VRX 150/50 R T	1,5	1,1	400		10	9	8	7	6	5	4	3	2	1	

Elettropompe Sommergibili VRX 150/50

TIPO	HP	KW	V	l/m	0	50	170	260	340	410	470	530	575	620	
VRX 150/50 M	1,5	1,1	230	Prev	10	9	8	7	6	5	4	3	2	1	
VRX 150/50 T	1,5	1,1	400		10	9	8	7	6	5	4	3	2	1	

Elettropompe Sommergibili VRX 200/50 R

TIPO	HP	KW	V	l/m	0	45	112	193	263	323	357	413	477	535	580
VRX 200/50 R T	2	1,5	400		12	11	10	9	8	7	6	5	3	2	1

Elettropompe Sommergibili VRX 200/50

TIPO	HP	KW	V	l/m	0	60	175	270	355	430	490	545	665	725	785
VRX 200/50 M	2	1,5	230	Prev	12	11	10	9	8	7	6	5	3	2	1
VRX 200/50 T	2	1,5	400		12	11	10	9	8	7	6	5	3	2	1

Elettropompe Sommergibili VRX 300/50

TIPO	HP	KW	V	l/m	0	60	160	245	320	395	540	675	800	860	915
VRX 300/50 M	3	2,2	230	Prev	14	13	12	11	10	9	7	5	3	2	1
VRX 300/50 T	3	2,2	400		14	13	12	11	10	9	7	5	3	2	1

Elettropompe Sommergibili VM

Informazioni

Le elettropompe sommergibili serie VM a 2 poli trovano largo impiego nei settori artigianali ed industriali per lo smaltimento di acque pulite o sporche o di altri liquidi. Sono adatte per il sollevamento di liquidi da serbatoi o pozzetti di accumulo acqua piovana, scantinati, prosciugamento di sottopassaggi o altro. È severamente vietato utilizzare l'elettropompa per il sollevamento di liquidi combustibili. È anche vietato posizionare o rimuovere l'elettropompa tramite il cavo elettrico.

Temperature massime del liquido sollevato:

- Funzionamento continuo: 60°C
- Funzionamento intermittente: 90°C

Livello minimo di pompaggio: 10 cm sopra il corpo pompa.

Densità massima del liquido: non superiore a 1.100 Kg/m³.

Le elettropompe possono pompare liquidi contenenti parti solide fino al diametro consentito dal passaggio della girante (vedi scheda tecnica).

Costruzione

I componenti sono stati accuratamente scelti per ottenere la massima affidabilità e durata, anche negli impegni più gravosi. I materiali che compongono l'elettropompa sono: ghisa G20 (coperchio motore, cassa motore, corpo pompa, girante), acciaio inox AISI 420 (albero motore), viteria inox e guarnizioni in gomma nitrilica (antiolio). Tenuta meccanica in carburo di silicio/allumina. La tenuta superiore è a labbro (para-olio).

Motore elettrico

Il motore elettrico è a 2 poli monofase o trifase con rotore pressofuso in alluminio, immerso in bagno d'olio dielettrico e antiossidante. Le potenze disponibili vanno da 0,55 kW a 1,1 kW, con tensione monofase 230-240 V. 50 Hz e con tensione trifase 230/400 V. 50 Hz.



Elettropompe Sommergibili VM 80/50

TIPO	HP	KW	V	l/m	0	65	120	170	210	250	280	310	340		
VM 80/50 M	0,75	0,55	230	P rev	9	8	7	6	5	4	3	2	1		
VM 80/50 T	0,75	0,55	400		9	8	7	6	5	4	3	2	1		

Elettropompe Sommergibili VM 100/50

TIPO	HP	KW	V	l/m	0	65	120	165	210	240	280	315	370	400	420
VM 100/50 M	1	0,75	230	P rev	12	11	10	9	8	7	6	5	3	2	1
VM 100/50 T	1	0,75	400		12	11	10	9	8	7	6	5	3	2	1

Elettropompe Sommergibili VM 100/50 R

TIPO	HP	KW	V	l/m	0	70	135	190	240	290	330	395	440	460	480
VM 100/50 R M	1,5	1,1	230	P rev	13	12	11	10	9	8	7	5	3	2	1
VM 100/50 R T	1,5	1,1	400		13	12	11	10	9	8	7	5	3	2	1

Elettropompe Sommergibili TS

Informazioni

Le elettropompe sommergibili serie TS a 2 poli trovano largo impiego nei settori artigianali ed industriali per lo smaltimento di acque pulite, leggermente sporche o di altri liquidi. Sono adatte per il sollevamento di liquidi da serbatoi o pozzetti di accumulo acqua piovana, scantinati, prosciugamento di sottopassaggi o altro. È severamente vietato utilizzare l'elettropompa per il sollevamento di liquidi combustibili. È anche vietato posizionare o rimuovere l'elettropompa tramite il cavo elettrico.

Temperature massime del liquido sollevato:

- Funzionamento continuo: 60°C
- Funzionamento intermittente: 90°C

Livello minimo di pompaggio: 10 cm sopra il corpo pompa.

Densità massima del liquido: non superiore a 1.100 Kg/m³.

Le elettropompe possono pompare liquidi contenenti parti solide fin al diametro consentito dal passaggio della girante (vedi scheda tecnica).

Costruzione

I componenti sono stati accuratamente scelti per ottenere la massima affidabilità e durata, anche negli impegni più gravosi. I materiali che compongono l'elettropompa sono: ghisa G20 (coperchio motore, cassa motore, corpo pompa, girante), acciaio inox AISI 420 (albero motore), viteria inox e guarnizioni in gomma nitrilica (antiolio). Tenuta meccanica in carburo di silicio/allumina. La tenuta superiore è a labbro (para-olio).

Motore Elettrico

Il motore elettrico è a 2 poli monofase o trifase con rotore pressofuso in alluminio, immerso in bagno d'olio dielettrico e antiossidante. Le potenze disponibili vanno da 1,1 kW a 2,2 kW. Tensione monofase 230-240 V. 50 Hz e tensione trifase 230/400 V. 50 Hz. Nei motori monofasi vengono inseriti dei micro termostati di sicurezza per evitare spiacevoli danni al motore in caso di blocco della girante.

Elettropompe Sommergibili TS 150/50

TIPO	HP	KW	V	l/m	0	57,5	135	200	240	303,8	360	411,3	466,7	516
TS 150/50 M	1,5	1,1	230	P _{rev}	20	18	16	14	12	10	8	6	4	2
TS 150/50 T	1,5	1,1	400		20	18	16	14	12	10	8	6	4	2

Elettropompe Sommergibili TS 200/50

TIPO	HP	KW	V	l/m	0	62,5	125	182,5	235,3	292,7	340,5	386,4	430	525	537,5
TS 200/50 M	2	1,5	230	P _{rev}	24	22	20	18	16	14	12	10	8	4	2
TS 200/50 T	2	1,5	400		24	22	20	18	16	14	12	10	8	4	2

Elettropompe Sommergibili TS 300/50

TIPO	HP	KW	V	l/m	0	117,5	177,5	230,8	282,6	389,1	450	478,8	510	554,3	554,3
TS 300/50 M	3	2,2	230	P _{rev}	26	24	22	20	18	14	12	10	8	4	2
TS 300/50 T	3	2,2	400		26	24	22	20	18	14	12	10	8	4	2

Elettropompe Sommergibili TR

Informazioni

Le elettropompe sommergibili della serie TR a 2 poli trovano impiego nel sollevamento di scarichi (rifiuti) civili ed industriali, macelli, stalle, reti fognarie. L'innovativo sistema di triturazione incorporato permette di sminuzzare i corpi solidi e di pomparli insieme al liquido assicurando la pulizia della tubazione. Tutto il materiale che per dimensione non può passare attraverso il tritatore viene da quest'ultimo respinto. È severamente vietato utilizzare l'elettropompa per il sollevamento di liquidi combustibili. È anche vietato posizionare o rimuovere l'elettropompa tramite il cavo elettrico.

Temperature massime del liquido sollevato:

- Funzionamento continuo: 60°C
- Funzionamento intermittente: 90°C

Livello minimo di pompaggio: 10 cm. sopra il corpo pompa.

Densità massima del liquido: non superiore a 1.100 Kg/m³.

Le elettropompe possono pompare liquidi contenenti parti solide fino al diametro consentito dal passaggio della girante (vedi scheda tecnica).



Costruzione

I componenti sono stati accuratamente scelti per ottenere la massima affidabilità e durata, anche negli impegni più gravosi. I materiali che compongono l'elettropompa sono: ghisa G20 (coperchio motore, cassa motore, corpo pompa, girante), acciaio inox AISI 420 (albero motore), viteria inox e guarnizioni in gomma nitrilica (antiolio).

Motore elettrico

Il motore elettrico è a 2 poli monofase o trifase con rotore pressofuso in alluminio, immerso in bagno d'olio dielettrico e antiossidante. Le potenze disponibili vanno da 1,1 kW a 2,2 kW, con tensione monofase 230-240 V. 50 Hz e con tensione trifase 230/400 V. 50 Hz. La dotazione di serie prevede 10 mt. di cavo H 07 RN-F con terminali liberi.

Elettropompe Sommergibili TR 150/50

TIPO	HP	KW	V	l/m	0	35	75	110	140	180	215	240	260		
TR 150/50 M	1,5	1,1	230	P _{rev}	18	16	14	12	10	8	6	4	2		
TR 150/50 T	1,5	1,1	400		18	16	14	12	10	8	6	4	2		

Elettropompe Sommergibili TR 200/50

TIPO	HP	KW	V	l/m	0	15	50	85	115	150	180	210	240	267	273
TR 200/50 M	2	1,5	230	P _{rev}	22	20	18	16	14	12	10	8	6	4	2
TR 200/50 T	2	1,5	400		22	20	18	16	14	12	10	8	6	4	2

Elettropompe Sommergibili TR 300/50

TIPO	HP	KW	V	l/m	0	30	65	95	125	155	185	240	260	275	280
TR 300/50 M	3	2,2	230	P _{rev}	26	24	22	20	18	16	14	10	8	4	2
TR 300/50 T	3	2,2	400		26	24	22	20	18	16	14	10	8	4	2

Elettropompe Sommergibili KM

Impieghi

Le elettropompe sommergibili serie KM a 2 poli trovano largo impiego nei settori industriali, agricoli e civili per lo smaltimento di acque pulite, acque sporche contenenti corpi in sospensione, corpi fi lamentosi, fanghi attivi o grezzi. È severamente vietato utilizzare l'elettropompa per il sollevamento di liquidi combustibili. È inoltre vietato posizionare o rimuovere l'elettropompa tramite il cavo elettrico.

Temperature massime del liquido sollevato:

- Funzionamento continuo: 40°C
- Funzionamento intermittente: 80°C

Livello minimo di pompaggio: 20 cm sopra il corpo pompa.

Densità massima del liquido: non superiore a 1.100 Kg/m³.

Le elettropompe possono pompare liquidi con parti solide fino al diametro consentito dal passaggio della girante (vedi scheda tecnica).



Costruzione

I componenti sono stati accuratamente scelti per ottenere la massima affidabilità e durata anche negli impegni più gravosi. I materiali che compongono l'elettropompa sono: ghisa G20 (cassa motore, supporti, corpo pompa, girante), acciaio inox AISI 420 (albero motore), viteria inox e guarnizioni in gomma nitrilica (antiolio). I cuscinetti sono preingrassati a tenuta stagna. Tenuta meccanica superiore in allumina/graffite, tenuta meccanica intermedia in carburo di silicio e tenuta inferiore a labbro. Le tenute meccaniche inferiore ed intermedia vengono lubrificate in un apposito pozzetto d'olio. La girante è di tipo monocanale aperta ad alto rendimento. Il corpo pompa è disponibile con mandata flangiata DN 65 oppure DN 80.

Motore elettrico

Il motore elettrico è a 2 poli trifase con rotore pressofuso in alluminio, immerso in bagno d'olio dielettrico e antiossidante. Potenze disponibili: 4 kW, con tensione 230/400 V. 50 Hz per avviamento diretto; 7,5 kW, con tensione 400/690 V. 50 Hz per avviamento YΔ. I motori sono stati progettati per dare la massima potenza nominale con variazioni del +/-5% della frequenza di tensione nominale. Completamente stagno, isolamento classe F, grado di protezione IP 68. Il motore viene raffreddato dallo stesso liquido dove l'elettropompa è immersa. La dotazione di serie prevede 10 mt. di cavo H 07 RN-F con terminali liberi.

Elettropompe Sommergibili KM 550/65

TIPO	HP	KW	V	l/m	0	85	230	380	510	660	790	880	970	1170	1280
KM 550/65 - 2T	5,5	4	400		24	22	20	18	16	14	12	10	8	4	2

Elettropompe Sommergibili KM 1000/80

TIPO	HP	KW	V	l/m	0	240	360	510	730	950	1280	1670	2150	2440	2680
KM 1000/80 - 2T	10	7,5	400		34	32	30	28	26	24	20	16	12	8	4

Elettropompe Sommergibili KV

Impieghi

Le elettropompe sommergibili serie KV a 4 poli e KV a 2 poli trovano largo impiego nei settori industriali, agricoli e civili per lo smaltimento di acque pulite, acque sporche contenenti corpi in sospensione, corpi filamentosi, fanghi attivi o grezzi. È severamente vietato utilizzare l'elettropompa per il sollevamento di liquidi combustibili. È inoltre vietato posizionare o rimuovere l'elettropompa tramite il cavo elettrico.

Temperature massime del liquido sollevato:

- Funzionamento continuo: 40°C
- Funzionamento intermittente: 80°C

Livello minimo di pompaggio: 20 cm. sopra il corpo pompa.

Densità massima del liquido: non superiore a 1.100 Kg/m³.

Le elettropompe possono pompare liquidi con parti solide fino al diametro consentito dal passaggio della girante (vedi scheda tecnica).

Costruzione

I componenti sono stati accuratamente scelti per ottenere la massima affidabilità e durata anche negli impegni più gravosi. I materiali che compongono l'elettropompa sono: ghisa G20 (cassa motore, supporti, corpo pompa, girante), acciaio inox AISI 420 (albero motore), viteria inox e guarnizioni in gomma nitrilica (antiolio). I cuscinetti sono preingrassati a tenuta stagna. Tenuta meccanica superiore in allumina/graffite, tenuta meccanica intermedia in carburo di silicio e tenuta inferiore a labbro. Le tenute meccaniche inferiore ed intermedia vengono lubrificate in un apposito pozzetto d'olio. Il corpo pompa KV 4 poli è disponibile con mandata flangiata DN 80 oppure DN 100, mentre il corpo pompa KV 2 poli è disponibile con mandata flangiata DN 65 oppure DN 80.

Motore elettrico KV 4 poli

Il motore elettrico è a 4 poli trifase con rotore pressofuso in alluminio, immerso in bagno d'olio dielettrico e antiossidante. Le potenze disponibili vanno da 1.5 kW a 3 kW, con tensione 230/400 V. 50 Hz per avviamento diretto, oppure 400/690 V. 50 Hz per avviamento Y. I motori sono stati progettati per dare la massima potenza nominale con variazioni del +/-5% della frequenza di tensione nominale. Completamente stagno, isolamento classe F, grado di protezione IP 68. Il motore viene raffreddato dallo stesso liquido dove l'elettropompa è immersa. La dotazione di serie prevede 10 mt. di cavo H 07 RN-F con terminali liberi.

Motore elettrico KV 2 poli

Il motore elettrico è a 2 poli trifase con rotore pressofuso in alluminio. Potenze disponibili: 4 kW, con tensione 230/400 V. 50 Hz per avviamento diretto; 7,5 kW, con tensione 400/690 V. 50 Hz per avviamento YΔ. I motori sono stati progettati per dare la massima potenza nominale con variazioni del +/-5% della frequenza di tensione nominale. Completamente stagno, isolamento classe F, grado di protezione IP 68. Il motore viene raffreddato dallo stesso liquido dove l'elettropompa è immersa. La dotazione di serie prevede 10 mt. di cavo H 07 RN-F con terminali liberi. La protezione è a cura dell'utente.



Elettropompe Sommergibili KV 550/65 - 2

TIPO	HP	KW	V	l/m	0	270	450	600	720	780	870	960	1050	1110	1200
KV 550/65 - 2T	5,5	4	400		22	20	18	16	14	12	10	8	6	4	2

Elettropompe Sommergibili KV 750/80 - 2

TIPO	HP	KW	V	l/m	0	111	465	747	965	1176	1355	1483	1690	1747	1900
KV 750/80 - 2T	7,5	5,5	400		22	20	18	16	14	12	10	8	6	4	2

Elettropompe Sommergibili KV 1000/80 - 2

TIPO	HP	KW	V	l/m	0	150	360	600	960	1200	1440	1680	1800	1920	2010
KV 1000/80 - 2T	10	7,5	400		26	24	22	20	16	14	12	8	6	4	2

Elettropompe Sommergibili KV 200/80 - 4

TIPO	HP	KW	V	l/m	0	170	300	430	525	630	695	725	785		
KV 200/80 - 4T	2	1,5	400		9	8	7	6	5	4	3	2	1		

Elettropompe Sommergibili KV 300/80 - 4

TIPO	HP	KW	V	l/m	0	100	240	360	490	600	700	780	860	900	
KV 300/80 - 4T	3	2,2	400		11	10	9	8	7	6	5	4	3	2	

Elettropompe Sommergibili KV 400/80 - 4

TIPO	HP	KW	V	l/m	0	200	350	550	700	850	950	1100	1200	1300	
KV 400/80 - 4T	4	3	400		12	11	10	9	8	7	6	5	4	3	

Elettropompe Sommergibili KV 200/100 - 4

TIPO	HP	KW	V	l/m	0	250	400	550	650	750	860	940	970		
KV 200/100 - 4T	2	1,5	400		9	8	7	6	5	4	3	2	1		

Elettropompe Sommergibili KV 300/100 - 4

TIPO	HP	KW	V	l/m	0	140	280	480	590	735	865	950	1050	1150	
KV 300/100 - 4T	3	2,2	400		11	10	9	8	7	6	5	4	3	2	

Elettropompe Sommergibili KV 400/100 - 4

TIPO	HP	KW	V	l/m	0	255	495	665	850	1050	1250	1350	1550	1650	
KV 400/100 - 4T	4	3	400		12	11	10	9	8	7	6	5	4	3	

Pompa da 2" con Inverter

Informazioni

L'MP1 è una pompa sommersa da 2" ad azionamento elettrico indicata per lo spurgo e il prelievo di campioni di acqua freatica contaminata/inquinata.

La pompa è azionata tramite un convertitore regolabile BMI/MP1 con frequenza compresa tra 50 e 400 Hz corrispondente ad una velocità massima di pompaggio di 23.000 min⁻¹ e a prestazioni nominali conseguenti di 1 m³/h alla prevalenza di 75 m.

Applicazioni

L'MP1 è concepita per il pompaggio di acqua freatica contaminata/inquinata ai fini di:

- spurgo
- prelievo campioni
- monitoraggio della qualità idrica

L'MP1 è stata appositamente concepita per il prelievo di campioni, cioè il pompaggio di piccole quantità d'acqua da analizzare in laboratorio per stabilire:

- il contenuto di contaminanti
- la concentrazione di contaminanti
- l'entità della colonna di contaminazione.

La pompa MP1 è realizzata con materiali inerti che non alterano il liquido pompato e, di conseguenza, i risultati delle analisi.

Tuttavia, la pompa non deve pompare più acqua di quanta sia in grado di erogare il pozzo. Altrimenti, la falda freatica può scendere ad un livello al di sotto dell'interconnettore di aspirazione, provocando l'aspirazione di aria nella pompa. Oltre a ridurre il raffreddamento del motore, tale situazione può danneggiare la pompa.

Per evitare una pulizia della pompa e un'eventuale contaminazione incrociata, cioè il trasferimento di contaminanti da un pozzo a un altro, si consiglia un'installazione dedicata della pompa.

Elettropompa per Pozzi da 2" con Inverter

TIPO	Descrizione
MP1	Elettropompa 2" Senza Cavo
C30MP1	Cavo per MP1 da 30 Mt Assemblato alla Pompa
C60MP1	Cavo per MP1 da 60 Mt Assemblato alla Pompa
C90MP1	Cavo per MP1 da 90 Mt Assemblato alla Pompa
CFRE	Convertitore di Frequenza per MP1 in Valigetta
CARR	Rullo Carrellato Avvolgicavo e Cavetto di Sicurezza



Pompa 2" Sommersa Portatile 12V

Pompa 2" sommersa portatile 12V per il recupero manuale di prodotto surnatante.

Pompa da campo, leggera e poco ingombrante per un utilizzo puntuale in pozzi, piezometri, per lo spurgo dei prodotti surnatanti. La pompa può essere alimentata da una semplice batteria 12V e a richiesta è fornita con booster e 50 mt di cavo. Dispositivo dotato di sistemi di riconoscimento del prodotto surnatante (LNAPL) abbinato alla pompa 12Vcc specifica per gli idrocarburi. Sistema di controllo di gestione del dispositivo alimentato elettricamente. Possibilità attraverso le spie luminose sul pannello frontale del quadro di:

- Posizionare la pompa nello strato di prodotto (LNAPL)
- Regolare i cicli di funzionamento della pompa.

La tipologia costruttiva della pompa e il sistema a sicurezza intrinseca degli apparati di riconoscimento del prodotto rende il dispositivo adatto all'utilizzo in pozzi con presenza di idrocarburi surnatanti. A richiesta il quadro elettrico può essere realizzato in esecuzione ATEX.

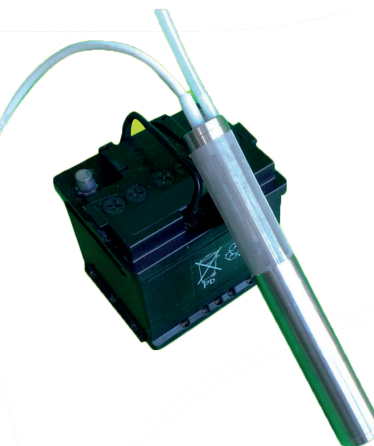

TIPO	Descrizione
OILP-P1M	Oil pump manuale fornita di 20mt cavo
OILP-P1A-ATEX	Oil pump automatica fornita di 20mt cavo e quadro

Caratteristiche	
Alimentazione	12 V
Potenza	80 W
Portata Nominale	1,6 l/m
Prevalenza Max	55 Mt
Diametro	48 mm
Lunghezza	300 mm
Attacco Tubo	10 mm

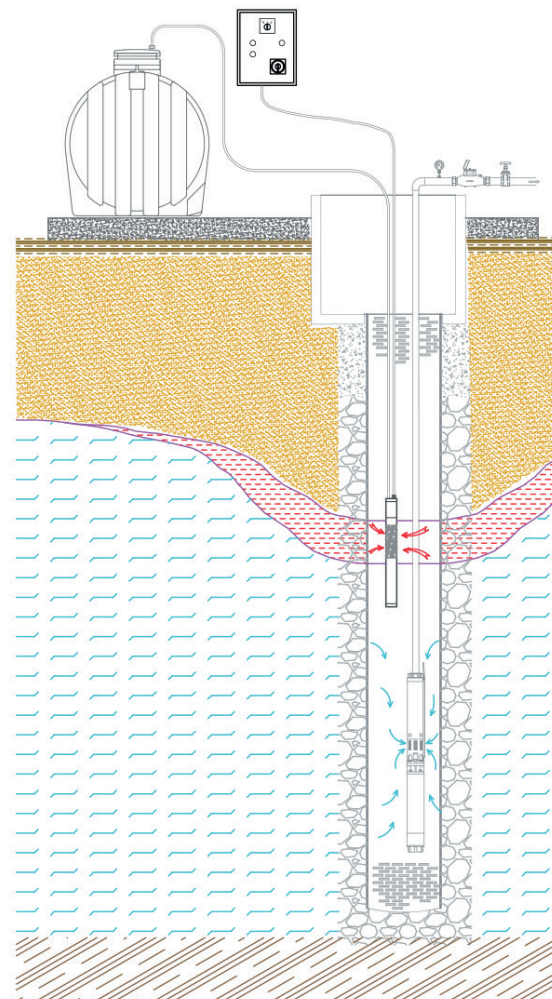

La Duepollici da Campionamento 12V PVC

TIPO	Descrizione
P12V2S	La Duepollici da Campionamento 12 V = 18 Mt
P12V3S	La Duepollici da Campionamento 12 V = 25 Mt
REG	Regolatore di Flusso per La Duepollici Fino a 25 Mt

La pompa 12V per il campionamento di acque di falda è disponibile in due versioni:
Prevalenza 18 metri o 25 metri di colonna d'acqua.

La pompa per campionamento 12V è adatta all'utilizzo in acque chiare.

Non è consigliabile il funzionamento a secco, il pompaggio di idrocarburi/solventi e quello di acque cariche di sabbia o limo.

In opzione, la pompa per campionamento 12V è abbinabile ad un regolatore di flusso, che permette il campionamento in modo "LOW FLOW".



Caratteristiche	
Alimentazione	12 V
Intensità	7,1 A
Portata Max	12 l/m
Prevalenza Max	25 Mt
Diametro	48 mm
Lunghezza	450 mm
Attacco Tubo	10 mm

l/m	1,5	3,2	7	8	10
Prev.	25	20	10	5	1

l/m	1	3	6,5	7	9
Prev.	18	15	7	4	1

La Duepollici da Campionamento 12V PVC

TIPO	Descrizione
P12V5S	La Duepollici EVO da Campionamento 12 V = 50 Mt
REG50	Regolatore di Flusso Booster per La Duepollici 12 V da 50 Mt

La pompa 12Vcc a 5 stadi per il campionamento di acque di falda con prevalenza 50 metri viene fornita di serie con 50 metri di cavo elettrico, corredato con connettore terminale a due vie maschio ad innesto rapido, utilizzabile esclusivamente con il Pump Booster 12V. La pompa è dotata di filtro in aspirazione intercambiabile.

La pompa sommersa 12V con 50mt di prevalenza è una pompa multistadio funzionante con senso di rotazione antiorario, direttamente accoppiata a speciali motori sommergibili.

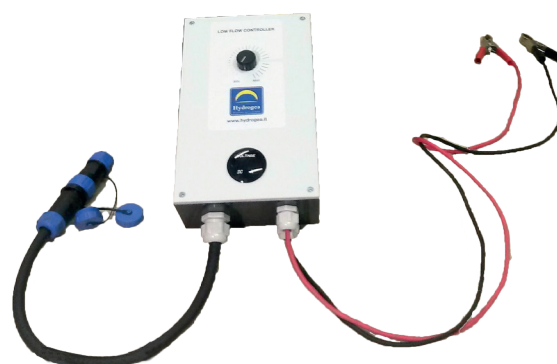

Caratteristiche	
Alimentazione	12 V
Intensità	15 A
Portata Max	11 l/m
Prevalenza Max	50 Mt
Diametro	48 mm
Lunghezza	730 mm
Attacco Tubo	10 mm

l/m	2,2	3,5	5,5	8,3	11
Prev.	45	40	30	20	10

Pompa a Vuoto a Pistone VACUUM

TIPO	Descrizione
VACUUM	Pompa a Vuoto a Pistone 12 V
REG	Regolatore di Flusso per la Duepollici Fino a 25 Metri

La Vacuum pump 12V è un gas Booster per lo spurgo e il campionamento di aria (atmosfera o nel sottosuolo tipo Soil Gas).

La Vacuum Pump 12V è una pompa a vuoto a pistone. Può funzionare in accoppiamento al Regolatore 12V che permette di variare la velocità di rotazione del rotore e quindi la portata della pompa a vuoto. Il sistema di aspirazione è dotato di un sistema di raffreddamento forzato tramite ventola. Si possono collegare contemporaneamente quattro linee di campionamento in aspirazione con la possibilità di regolazione su ogni linea.

N°3 linee con scala flussometro da 0 a 1 litro x minuto, n°1 linea con scala flussometro da 0 a 5 litri x minuto. Una presa campione in mandata alla pompa a vuoto permette un'eventuale analisi dei gas in uscita. La pompa raggiunge le performance indicate in tabella solo se la batteria di alimentazione è completamente carica.

Apparecchiatura non dotata di fialette per campionamento

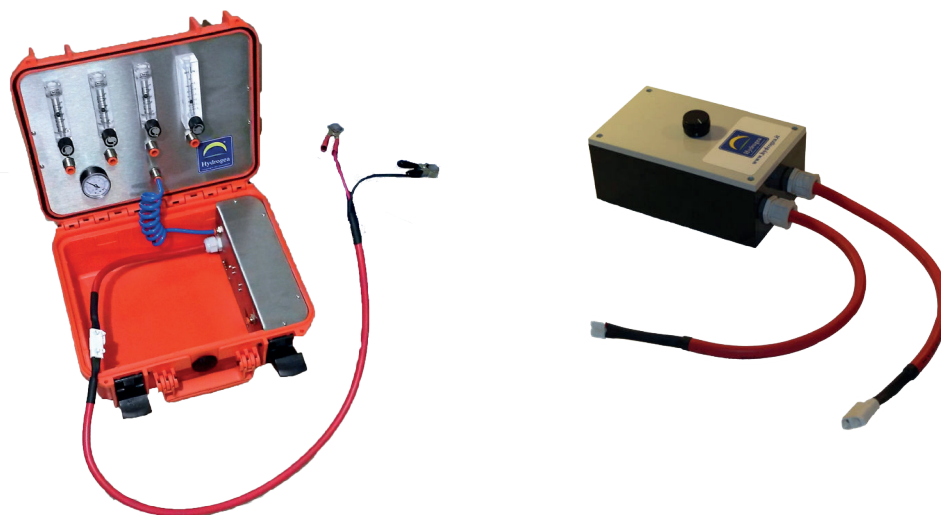

Caratteristiche	
Alimentazione	12 V
Dimensioni	35x30x15 cm
Peso	4 Kg
Consumo	0,7 A
Portata Max	8 l/m
Portata Min	0,1 l/m

Caratteristiche	
Alimentazione	12 V
Intensità	10 A
Portata Min	1 l/m
Portata Max	12 l/m
Connessione	Presca 12 V

Accessori

TIPO	Descrizione
TUB/POL8X6	Tubo Polietilene 8x6 100 Mt
TUB/POL/100	Tubo Polietilene 12x10 100 Mt



TIPO	Descrizione
ALC/LIQ	Liquinox 1L



TIPO	Descrizione
LIVPNE	Livellostato Pneumatico
KITCHI	KIT di Chiusura Livellostato Valvola Pilotata Normalmente Chiusa

Il Livellostato Pneumatico è utilizzato con i sistemi pneumatici di pompaggio e stoccaggio.

E' composto da un'asta collegata ad un galleggiante che apre/chiude una valvola posizionata sulla linea di mandata di aria compressa verso la pompa pneumatica (pompa pneumatica top inlet 2", pompa pneumatica top inlet 3", pompa pneumatica bottom inlet 2") o verso lo skimmer attivo.

In tal modo, anche in assenza di corrente sul sito dell'impianto, il pompaggio viene fermato in caso di riempimento del serbatoio di stoccaggio.

Il livellostato deve essere posizionato tra la fonte di aria compressa e il quadro di comando pneumatico per pompe pneumatiche. Il livellostato pneumatico non richiede corrente.



Pompe Pneumatiche

Pompa Pneumatica Total Fluid Top Inlet 2"



TIPO	Descrizione
TOPINLET2	POMPA PNEUMATICA 2" TOTAL FLUID TOP INLET Acciaio Inox AISI 304 e Bronzo

La Pompa Pneumatica Total Fluid è una pompa sommersa ad azionamento pneumatico. Tale pompa è utilizzata per l'estrazione da pozzi di acque e liquidi con densità superiore o inferiore a quella dell'acqua. Il funzionamento della pompa è assicurato da impulsi regolabili di aria compressa. Il comando della pompa può essere elettrico o pneumatico (collegamento quadri pneumatici). La pompa è costituita da una testa in bronzo, un fondello in bronzo, un raccordo per l'ingresso di aria compressa, una valvola di non ritorno per la mandata di liquido ed una valvola di non ritorno con un filtro in aspirazione.

Pompa Pneumatica Total Fluid Top Inlet 3"



TIPO	Descrizione
TOPINLET3	POMPA PNEUMATICA 3" TOTAL FLUID TOP INLET Acciaio Inox AISI 304 e Bronzo

La Pompa Pneumatica Total Fluid è una pompa sommersa ad azionamento pneumatico. Tale pompa è utilizzata per l'estrazione da pozzi di acque e liquidi con densità superiore o inferiore a quella dell'acqua. Il funzionamento della pompa è assicurato da impulsi regolabili di aria compressa. Il comando della pompa può essere elettrico o pneumatico (collegamento quadri pneumatici). La pompa è costituita da una testa in bronzo, un fondello in bronzo, un raccordo per l'ingresso di aria compressa, una valvola di non ritorno per la mandata di liquido ed una valvola di non ritorno con un filtro in aspirazione.

Pompa Pneumatica Total Fluid Bottom Inlet 2"



TIPO	Descrizione
BOTINLET2	POMPA PNEUMATICA 2" TOTAL FLUID BOTTOM INLET Acciaio Inox AISI 304 e Bronzo

La Pompa Pneumatica Total Fluid è una pompa sommersa ad azionamento pneumatico. Tale pompa è utilizzata per l'estrazione da pozzi di acque e liquidi con densità superiore o inferiore a quella dell'acqua. Il funzionamento della pompa è assicurato da impulsi regolabili di aria compressa. Il comando della pompa può essere elettrico o pneumatico (collegamento quadri pneumatici). La pompa è costituita da una testa in bronzo, un fondello in bronzo, un raccordo per l'ingresso di aria compressa, una valvola di non ritorno per la mandata di liquido ed una valvola di non ritorno a palla per la carica dal basso. Pneumatico (collegamento quadri pneumatici). La pompa è costituita da una testa in bronzo, un fondello in bronzo, un raccordo per l'ingresso di aria compressa, una valvola di non ritorno per la mandata di liquido ed una valvola di non ritorno con un filtro in aspirazione.

Skimmer - Pompe per il Recupero del Prodotto

Skimmer Attivo



TIPO	Descrizione
SKIMMERA	Pompa sommersa ad azionamento pneumatico con carica dall'alto per l'estrazione di prodotti surnatanti la falda - dotata di Kit di aspirazione galleggiante

Lo Skimmer Attivo è una pompa sommersa ad azionamento pneumatico specifica per il recupero di prodotti surnatanti. La pompa è dotata di un meccanismo galleggiante che permette l'ingresso solo del prodotto surnatante (LNAPL), se è presente. Lo Skimmer Attivo è costituito da uno scrematore (Skimmer) dedito alla separazione acqua/olio, dotato di galleggiante per il recupero a gravità. Inoltre nella parte sottostante dello Skimmer vi è un'unità pompante, utile a mandare il prodotto in superficie attraverso cicli ON/OFF di aria compressa. Il recupero del prodotto avviene a gravità, perciò l'efficacia dipende dalla combinazione di viscosità e spessore iniziale. Nelle migliori condizioni, lo Skimmer Attivo è in grado di ridurre visibilmente lo strato del prodotto in galleggiamento. La lunghezza totale dello Skimmer Attivo è di 180 cm e, di questi, 40,5 cm costituiscono la parte utile di galleggiamento.

QUADPNEUM



QUADELETT



RID



TIPO	Descrizione
QUADPNEUM	Quadro Pneumatico di Comando e Regolazione Tempi on/off: 0/30 secondi
QUADELETT	Quadro Elettrico di Comando e Regolazione Pompa Pneumatica con Timer on/off ed Elettrovalvola
RID	Riduttore + Kit Scarico Rapido
CVAC	Collettore Valvolato per Aria Compressa 1 Ingresso + 3 Uscite + Valvola a Sfera
KITPOL	Kit Polmone per Quadro Pneumatico Tempi di Regolazione OFF Fino a 30 min

Skimmer Passivo



TIPO	Descrizione
SKIMMERP	Skimmer Passivo con Kit di aspirazione a galleggiante e trappola in acciaio inox per l'accumolo del prodotto (circa 2 Litri) compresa fornitura di protezione del galleggiante

Lo Skimmer Passivo è una trappola sommersa specifica per il recupero di prodotti surnatanti. Il sistema è dotato di un meccanismo galleggiante adatto alle fluttuazioni della falda, che permette l'ingresso di solo prodotto surnatante (LNAPL), e di un serbatoio di raccolta per il prodotto stesso. E' costituito da uno scrematore (Skimmer) dedito alla separazione acqua/olio, dotato di galleggiante per il recupero a gravità. Inoltre nella parte sottostante dello Skimmer vi è un serbatoio, utile ad intrappolare il prodotto in galleggiamento. L'efficacia dipende dalla combinazione di viscosità e spessore iniziale. Lo Skimmer Passivo è in grado di ridurre visibilmente lo strato del prodotto in galleggiamento. Deve essere estratto e svuotato manualmente dal pozzo. La lunghezza totale dello Skimmer Passivo è 180 cm e, di questi, 40,5 cm costituiscono la corsa della parte galleggiante.

Pompe ProActive® 12V con Prevalenza da 12 mt a 60 mt

Specifiche Comuni	
Alimentazione Tramite	Batteria 12V
Diametro	2" (45mm)
Materiale	ABS-Poliacetale
Richiede	Tubo Diametro 10-12mm
Regolazione Basso Flusso	Fino a 40ml/min (Tramite Apposito Regolatore)



Prevalenza 18m Tempest Twister	PRO-18M-TW
--------------------------------	------------

Consumo di Energia	165 Watts (Max)
AMP Max	11 AMPS
Opzionale	Regolazione Basso Flusso
Portata	da 1,5 l/m a 12 l/m

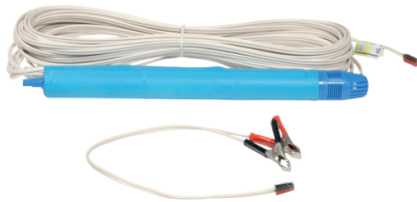

Prevalenza 25m Super Twister	PRO-25M-TS
------------------------------	------------

Consumo di Energia	270 Watts (Max)
AMP Max	18 AMPS
Opzionale	Regolazione Basso Flusso
Portata	da 2,2 l/m a 15 l/m



Prevalenza 30m Tornado	PRO-30M-TN
------------------------	------------

Consumo di Energia	225 Watts (Max)
AMP Max	14 AMPS
Opzionale	Regolazione Basso Flusso
Portata	da 1 l/m a 15 l/m



Prevalenza 45m Hurricane	PRO-45M-HR
--------------------------	------------

Consumo di Energia	510 Watts (Max)
AMP Max	34 AMPS
Richiede	Regolazione Basso Flusso Booster
Portata	da 1 l/m a 17 l/m



Prevalenza 60m Mega Monsoon		PRO-60M-MGM
Consumo di Energia	600 Watts (Max)	
AMP Max	40 AMPS	
Richiede	Regolazione Basso Flusso Booster	
Portata	da 0,5 l/m a 15 l/m	

Pompa ProActive® 12V modello Supernova in PVC diametro 1,5''

Specifiche Comuni	
Alimentazione Tramite	Batteria 12V
Diametro	1,5" (36mm)
Materiale	PVC
Richiede	Tubo Diametro 10-12mm
Regolazione Basso Flusso	Fino a 40ml/min (Tramite Apposito Regolatore)

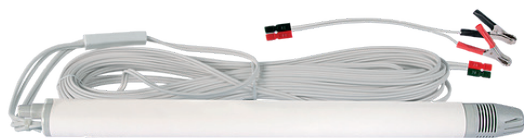

Prevalenza 21m Supernova		PRO-21M-SN
Consumo di Energia	135 Watts (Max)	
AMP Max	9 AMPS	
Opzionale	Regolazione Basso Flusso	
Portata	da 1 l/m a 8 l/m	



Prevalenza 37m Supernova		PRO-37M-SN
Consumo di Energia	345 Watts (Max)	
AMP Max	23 AMPS	
Richiede	Regolazione Basso Flusso Booster	
Portata	da 1 l/m a 12 l/m	

Pompa ProActive® 12V in Acciaio Diametro 2''

Per Utilizzo in Condizioni Gravose di Elevata Torbidità o in Acque Inquinata

Specifiche Comuni	
Prevalenza	18-55m (a Seconda del Modello, Motore Facilmente Sostituibile dal Cliente)
Alimentazione Tramite	Batteria 12V
Diametro	2" (45mm)
Materiale	Acciaio INOX
Richiede	Tubo Diametro 10mm
Regolazione Basso Flusso	Fino a 40ml/min (Tramite Apposito Regolatore)
Portata	da 1 l/m a 12 l/m



Valvole Inerziali

Il loro funzionamento è semplice: al loro interno hanno un pallina. Vengono collegate ad un tubo in polietilene, che viene poi calato all'interno del piezometro. Muovendo il tubo in alto ed in basso, l'acqua risale grazie al movimento inerziale della pallina.

Grazie ai materiali inerti con cui sono costruite (termoplastica acetale) sono adattabili alla maggior parte delle applicazioni, compreso il campionamento di VOC.

Sono inoltre un'ottima alternativa alle classiche pompe a 12V per il campionamento di acque ricche di sabbie e silt, contesto in cui il motore di questi modelli può andare in crisi.



Pompe Peristaltiche

Il loro funzionamento è semplice: un motore fa ruotare dei rulli che comprimono un tubo in silicone, a sua volta connesso ad un tubo in polietilene, che viene calato nel piezometro o in qualunque fonte si voglia campionare. In questo modo si crea il vuoto all'interno del tubo e l'acqua risale fino alla superficie, entro il limite fisico dei 9 metri di prevalenza.

Caratteristiche:

- Alimentate a 12V (con o senza batteria interna) o a 220V
- Leggere ma dotate di valigia di trasporto rigida e estremamente resistente
- Consentono la regolazione del flusso per campionamenti a basso flusso (da 2.5 l/min a 40 ml/min)
- Il liquido passa solo all'interno del tubo e non va a contatto con parti meccaniche
- Prevalenza massima teorica circa 9 m.

La gamma di pompe peristaltiche ProActive® è composta da 3 modelli:

- Alexis®: dotata di batteria interna da 22 Amp (durata fino a 7 ore) e connessione per alimentazione elettrica. Peso 10 Kg. Dotata di display e variatore di velocità digitale. Fusibile di sicurezza contro l'inversione di polarità.
 - Athena®: priva di batteria interna e dotata di morsetti per connessione ad una alimentazione a 12V. Peso 4 Kg. Dotata di display e variatore di velocità digitale. Fusibile di sicurezza contro l'inversione di polarità.
 - Electra®: priva di batteria interna e dotata di morsetti per connessione ad una alimentazione a 12V. Peso 4 Kg. Dotata di manopola per regolazione della velocità. Fusibile di sicurezza contro l'inversione di polarità.
- In caso di utilizzo in acque torbide, posso essere utilizzate con i filtri ProActive® GoPro®.



Filtri in Linea ProActive® GoPro®

Il grado in micron dei pori indica l'effettiva capacità di filtraggio delle particelle presenti in acqua. In breve, più piccolo è questo valore, più è efficiente è la capacità di filtraggio delle particelle più piccole. I cm² sono riferiti alla dimensione effettiva del mezzo di filtraggio che è direttamente correlato alla reale capacità del mezzo di filtrare i sedimenti. Minore è la torbidità nel liquido, minore è il valore in cm² richiesto, e viceversa. Ogni filtro è sigillato a vuoto all'interno di un sacchetto ad alta resistenza per prevenire strappi e lacerazioni durante il trasporto o l'utilizzo in campo in condizioni gravose.

I filtri possono essere utilizzati in vari impieghi:

- in abbinamento con ogni tipologia di pompa per acqua
- in abbinamento ai bailer, agendo da filtro per gravità
- in abbinamento ai bailer in pressione
- in abbinamento a sistemi di trasferimento in pressione con pompe manuali

Specifiche:

Taglia filtro: 700 cm² (disponibile anche nella versione a siringa da 30 cm²)
 Grado di filtrazione: 45 µm (disponibile anche da 1µm per elevata torbidità)
 Opacità liquido: medio alta
 Materiale capsula: 100% polipropilene vergine
 Materiale filtro: polietersulfone (PES)
 Pressione massima operativa: 60 PSI
 Lunghezza capsula: 80 mm
 Diametro capsula: 75 mm



Connessione: 1/4" NPT e raccordo a gradini per tubi in polietilene con ID 3/8" (10 mm). Può essere utilizzato anche con tubi in silicone delle seguenti dimensioni: 3/8" ID, 1/4" ID e 3/16" ID.

Skimmer a Nastro



Installato sopra un pozzo o un piezometro di almeno 50 mm di diametro, lo skimmer della cinghia estrae la fase galleggiante surnatante nella struttura. Lo scrematore è composto da una banda oleofila su cui aderiscono idrocarburi e oli. Deve essere posizionato perpendicolare al piezometro in modo che la banda scenda nel pozzo e la puleggia ponderata sia immersa sotto la fase flottante.

La rotazione della puleggia del motore provoca la cinghia caricata ad olio. Due scraper vengono utilizzati per evacuare il prodotto in un serbatoio di stoccaggio collegato all'uscita del prodotto.

Questa tecnica di scrematura è particolarmente raccomandata in caso di inquinamento con oli o idrocarburi viscosi.

Opzioni:

- Copertura protettiva della banda (in caso di maltempo)
- Mini separatore acqua / olio da posizionare all'uscita dello skimmer
- Singolo scrematoio (senza telaio metallico)
- Motore ATEX solo nella versione 400 V
- Quadro elettrico
- La lunghezza della banda è definita per misurare in base all'applicazione (profondità dell'acqua, variazioni della falda freatica). È disponibile fino a 25 m di interesse.

TIPO	Larghezza	Diametro Zavorra	Alimentazione	Potenza	Portata Max
EB 230-25	25	46	230 - mono	0,12	5
EB 230-50	50	82	230 - mono	0,12	10
EB 230-100	100	125	230 - mono	0,12	15
EB 400-25	25	46	400 - tri	0,37	5
EB 400-50	50	82	400 - tri	0,37	10
EB 400-100	100	125	400 - tri	0,37	15



Membrane Assorbenti

Sono uno dei sistemi più semplici ed allo stesso tempo efficaci per il recupero del prodotto all'interno dei piezometri.

Sono costituiti da una membrana assorbente selettiva che viene posta all'interno di una gabbia forata in acciaio. Il sistema viene calato all'interno del piezometro e recuperato una volta che la membrana è impregnata di prodotto.

I vantaggi principali rispetto ad altri sistemi sono il costo ridotto del sistema e delle membrane di ricambio, e la superficie di assorbimento lungo tutta la lunghezza della membrana che quindi non necessita di adeguamenti secondo l'oscillazione della falda.

E' disponibile per piezometri da 2" e 4"



Membrane Assorbenti

TIPO	Φ Calza	Lunghezza	Tasso Assorbimento
MASS2	38,1 mm	91,4 cm	0,62 litri
MASS4	76,2 mm	91,4 cm	2,65 litri

Gabbie in Acciaio AISI 304

TIPO	Φ Fori Gabbia	Lunghezza Filtrante	Φ	Lunghezza Effettiva	Φ Piezometro
GMASS2	3,97x4,76 mm	91,4 cm	44,5 mm	94,3 cm	51 mm
GMASS4	3,97x4,76 mm	91,4 cm	93,2 mm	93,0 cm	102 mm

KIT

TIPO	Descrizione
KITMASS2	Kit Contenente 1 Gabbia + 12 Membrane Assorbenti per Piezometri da 2"
KITMASS4	Kit Contenente 1 Gabbia + 12 Membrane Assorbenti per Piezometri da 4"

Panni Assorbenti



- In fibra di polipropilene
- Assorbimento di idrocarburi unicamente
- Pre tagliata sulla lunghezza
- Anche dopo la saturazione continuano a galleggiare sull'acqua

Panni Assorbenti

TIPO	Dimensioni	Quantità	Tasso Assorbimento
PASS	40x50	1 panno	0,67 litri/foglio
PACPASS	40x50	Pacco da 200 panni	0,67 litri/foglio

Tubi in PVC Rigido Filettati per Pozzi Artesiani

Informazioni

Tubi in PVC rigido di colore azzurro filettati maschio e femmina per pozzi artesiani, per acqua potabile. La gamma comprende misure che iniziano da 4" ed arrivano fino ad un diametro massimo di 630 mm. L'alta qualità delle materie prime impiegate e la tecnologia degli impianti di produzione, garantiscono l'utilizzazione di tubi e filtri anche per pozzi di notevoli dimensioni e profondità.

Caratteristiche

Le proprietà fisico-chimiche del PVC impiegato nella produzione del tubo PLAFOND e l'alta qualità del tubo garantiscono una lunga durata di funzionamento del pozzo.

Il tubo PLAFOND offre una protezione completa contro la corrosione dalle acque di falda, spesso molto aggressive per la loro composizione chimica.

La filettatura speciale del tipo «maschio-femmina» del tubo PLAFOND consente una rapida e sicura giunzione senza necessità di utilizzare materiali di tenuta quali: mastici, stoppa, ecc.

I vantaggi nello scegliere tubi Plafondplast:

- RAPPORTO TRA COSTO ED EFFICACIA
- QUALITÀ DEL PRODOTTO
- FACILITÀ D'IMPIEGO
- GARANZIA DI DURATA

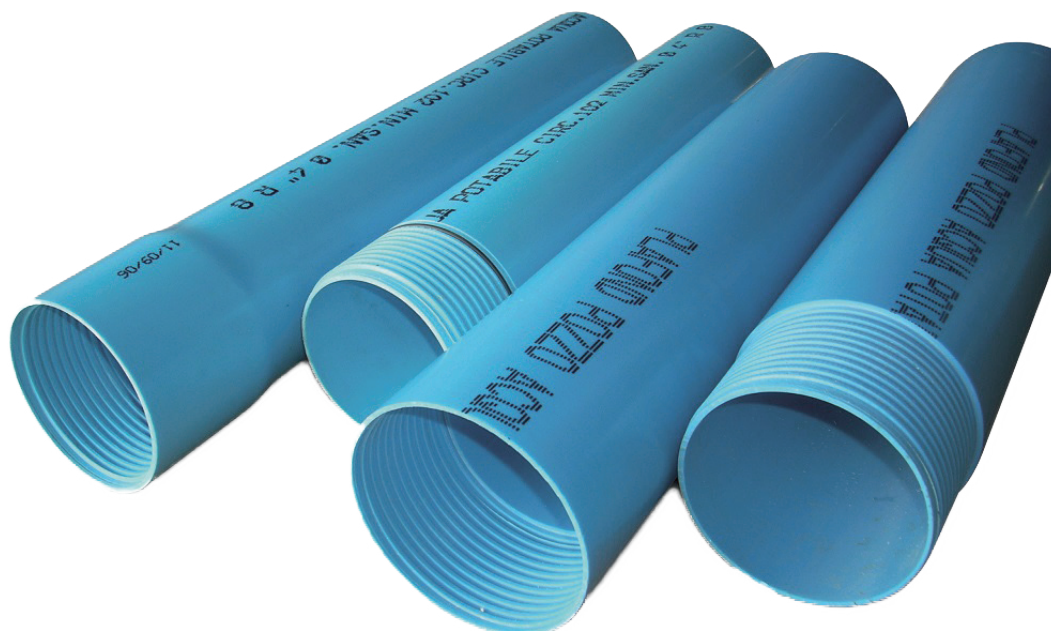

Serie con Filettatura Trapezoidale (DIN 4925) Maschio-Femmina

Diametro Esterno		Diametro Esterno	Diametro	Spessore	Tipo	Peso	Fessurazione
Esterno mm	Pollici	Bicchieri mm	Interno mm	mm	Filetto	Kg / mt	Spessore tagli mm
114	4"	119	103,2	5,4	TPN6	2,73	min. 0,30 max. 3,0
114	4"	122	99,6	7,2	TPN6	3,57	min. 0,50 max. 3,0
118		122	108,0	5,0	TPN6	2,62	min. 0,30 max. 3,0
125	4"1/2	131	113,0	6,0	TPN6	3,32	min. 0,30 max. 3,0
125	4"1/2	138	106,4	9,3	TPN6	5,00	min. 0,50 max. 3,0
140	5"	145	129,2	5,4	TPN6	3,38	min. 0,30 max. 3,0
140	5"	148	126,6	6,7	TPN6	4,15	min. 0,50 max. 3,0
140	5"	155	119,2	10,4	TPN6	6,26	min. 0,75 max. 3,0
145		152	131,6	6,7	TPN6	4,30	min. 0,50 max. 3,0
160	6"	167	147,6	6,2	TPN6	4,43	min. 0,30 max. 3,0
160	6"	170	144,6	7,7	TPN6	5,45	min. 0,50 max. 3,0
160	6"	178	136,2	11,9	TPN6	8,20	min. 0,75 max. 3,0
165		172	152,6	6,2	TPN6	4,58	min. 0,30 max. 3,0
165		175	149,6	7,7	TPN6	5,62	min. 0,50 max. 3,0
170		180	154,6	7,7	TPN6	5,80	min. 0,50 max. 3,0
180	6"1/2	188	166,0	7,0	TPN6	5,63	min. 0,50 max. 3,0
180	6"1/2	191	162,8	8,6	TPN6	6,85	min. 0,50 max. 3,0
180	6"1/2	201	153,2	13,4	TPN6	10,37	min. 0,75 max. 3,0
200	7"	210	184,6	7,7	TPN6	6,88	min. 0,50 max. 3,0
200	7"	214	180,8	9,6	TPN6	8,50	min. 0,50 max. 3,0
200	7"	224	170,2	14,9	TPN6	12,81	min. 0,75 max. 3,0
225	8"	237	207,6	8,7	TPN10	8,75	min. 0,50 max. 3,0
225	8"	241	203,4	10,8	TPN10	10,75	min. 0,50 max. 3,0
225	8"	252	191,6	16,7	TPN10	16,17	min. 0,75 max. 3,0
250	9"	262	232,0	9,0	TPN10	10,08	min. 0,50 max. 3,0
250	9"	268	226,2	11,9	TPN10	13,16	min. 0,75 max. 3,0
250	9"	280	214,0	18,0	TPN10	19,40	min. 0,75 max. 3,0
280	12"	300	255,0	12,5	TPN10	15,54	min. 0,75 max. 3,0
280	12"	307	248,0	16,0	TPN10	19,63	min. 0,75 max. 3,0
280	12"	315,2	238,8	20,6	TPN10	24,83	min. 0,75 max. 3,0
330	14"	353	301,0	14,5	TPN10	21,26	min. 0,75 max. 3,0
330	14"	362	292,0	19,0	TPN10	27,46	min. 0,75 max. 3,0
330	14"	372	282,0	24,0	TPN10	34,13	min. 0,75 max. 3,0
400	16"	432	362,0	19,0	TPN10	33,64	min. 0,75 max. 3,0
400	16"	437	357,0	21,5	TPN10	37,80	min. 0,75 max. 3,0
400	16"	448	346,0	27,0	TPN10	46,80	min. 0,75 max. 3,0

Tubi Pozzo PVC Bicchierati

Tubo PVC 100 Rigido Rispondente alla Prescrizione Igienico-Sanitaria
Del Ministero Della Sanità D.M. 174 del 06/04/2004



Tubo Pozzi PVC Bicchierato in Barre da 5mt				
Diametro Esterno mm	Spessore di riferimento mm	Diametro Esterno Bicchiere mm	Diametro Interno mm	Imballo standard (n° barre)
125	6,0	137	113	80
140	6,0	152	128	63
160	7,7	175,4	144,6	48
180	6,0	192	168	36
180	7,7	195,4	164,6	36
200	7,7	215,4	184	30
200	9,6	219,2	180,8	30
250	7,7	265,4	234,6	20
250	9,0	268	232	20
250	12,0	274	226	20
315	12,0	339	291	12
315	15,0	345	285	12

Tubo Pozzi PVC Bicchierato in Barre da 3mt				
Diametro Esterno mm	Spessore di riferimento mm	Diametro Esterno Bicchiere mm	Diametro Interno mm	Imballo standard (n° barre)
140	5,0	152	130	63
140	6,0	152	128	63
160	5,0	175,4	150	33
160	6,0	175,4	148	33
180	5,0	190	170	39
180	6,0	192	168	39
180	7,7	195	164	36
200	5,0	210	190	30
200	6,0	212	188	30
200	7,7	215	184	30

Tubi Piezometrici Filettati

Tubi in PVC rigido di colore azzurro filettati maschio e femmina per pozzi artesiani, per acqua potabile. L'alta qualità delle materie prime impiegate e la tecnologia degli impianti di produzione, garantiscono l'utilizzazione di tubi e filtri anche per pozzi di notevoli profondità.



Dimensione	Lunghezza	Descrizione	Ø Interno	Ø Esterno	Spessore
1/2"	3 mt	Tubo Manicotto	15 mm	21 mm	3 mm
1"	1 mt	Tubo Manicotto	26 mm	33 mm	3,5 mm
1"	2 mt	Tubo Manicotto			
1"	3 mt	Tubo Manicotto			
1"1/4	1 mt	Tubo Manicotto	34 mm	42 mm	4 mm
1"1/4	2 mt	Tubo Manicotto			
1"1/4	3 mt	Tubo Manicotto			
1"1/2	1 mt	Tubo Manicotto	39 mm	48 mm	4,5 mm
1"1/2	2 mt	Tubo Manicotto			
1"1/2	3 mt	Tubo Manicotto			
2"	1 mt	Filettato sullo Spessore	50 mm	60 mm	5 mm
2"	2 mt	Filettato sullo Spessore			
2"	3 mt	Filettato sullo Spessore			
3"	1 mt	Filettato sullo Spessore	77 mm	89 mm	6 mm
3"	2 mt	Filettato sullo Spessore			
3"	3 mt	Filettato sullo Spessore			
4"	1 mt	Filettato sullo Spessore	100 mm	114 mm	7 mm
4"	2 mt	Filettato sullo Spessore			
4"	3 mt	Filettato sullo Spessore			
5"	1 mt	Filettato sullo Spessore	126 mm	140 mm	7 mm
5"	2 mt	Filettato sullo Spessore			
5"	3 mt	Filettato sullo Spessore			
6"	1 mt	Filettato sullo Spessore	144 mm	160 mm	8,5 mm
6"	2 mt	Filettato sullo Spessore			
6"	3 mt	Filettato sullo Spessore			

Cassetta Catalogatrice in PVC per Sondaggi



Dimensioni Cassetta	Peso Cassetta	Dimensioni Culla	N° Pezzi per Bancale	Dimensioni Bancale	Peso Bancale
1080 x 620 x 90 mm	4,9 Kg	Ø 97 x 1000 mm	50 Pz	1250 x 1100 x 1170 mm	245 Kg
1080 x 620 x 90 mm	4,9 Kg	Ø 97 x 1000 mm	100 Pz	1250 x 1100 x 2280 mm	485 Kg

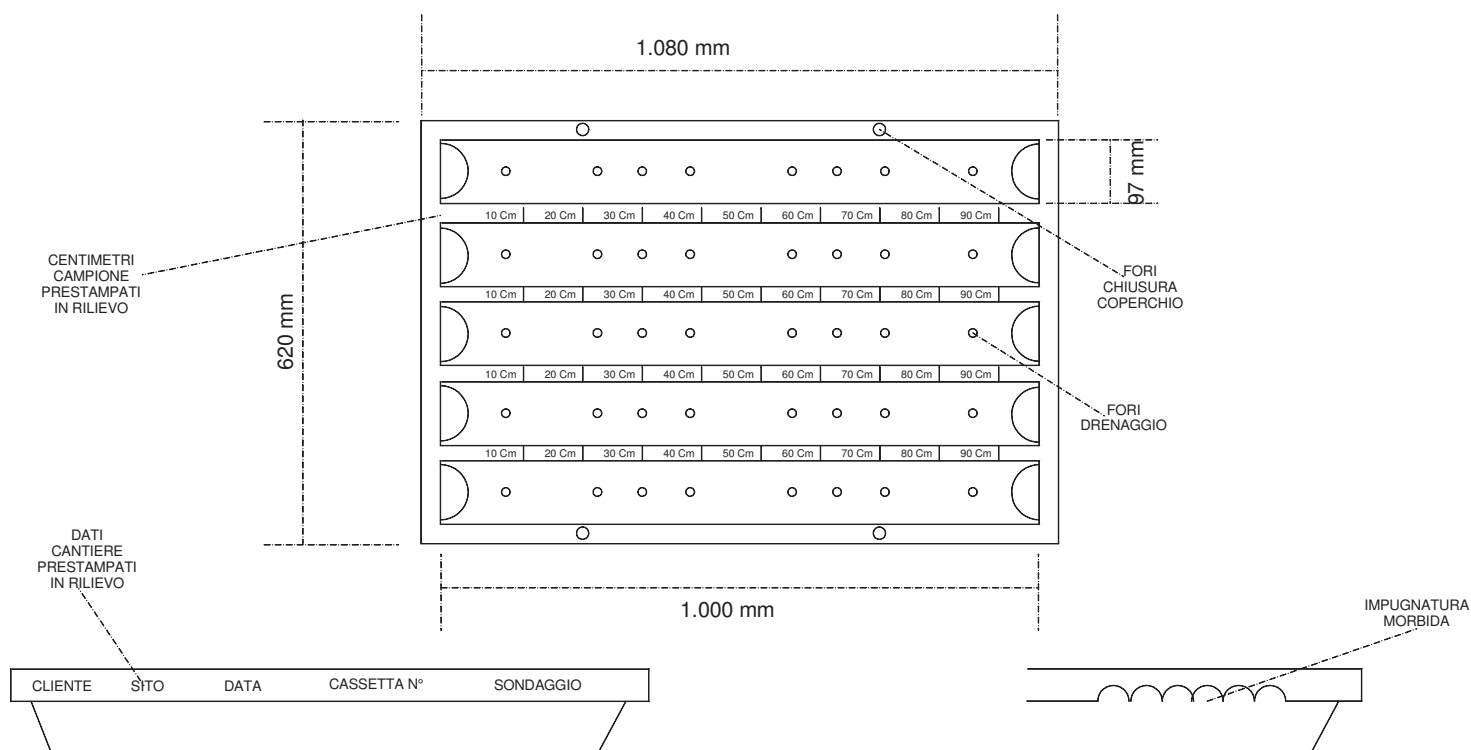

TIPO	Descrizione
HCCCASS	Cassetta Catalogatrice con Centimetri in Rilievo da 5 Posti
KITCASS	Kit per 50 Cassette Composto da 1 Pennarello Indelebile Bianco + 200 Fascette

Campionatori Bailer PVC

Informazioni

Il bailer è uno strumento semplice ed efficace. La sua semplicità è comunque più apparente che reale, essendo critiche (e non facilmente ottenibili in produzione) caratteristiche quali l'inerzia dei materiali, la velocità di immersione, la capacità di trattenere il campione senza alterarlo in fase di riemersione. Consiste sostanzialmente in un tubo aperto all'estremità superiore, e con una valvola a sfera all'estremità inferiore. In fase di discesa nell'elemento liquido, la valvola viene sospinta verso l'alto e mantenuta aperta dalla pressione del liquido. In fase di risalita è il peso del campione prelevato a mantenere chiusa la valvola, con la complicità della pressione esercitata dagli strati liquidi superiori attraverso l'apertura al vertice.

- Campionatore Bailer 389x900 mm
- Classico Bailer da 1 litro
- Unità per cartone: 24 pz
- Realizzato in PVC 100% vergine, di grado medico, rigido e trasparente
- Affonda naturalmente in acqua
- Permette l'esame visivo immediato del campione



TIPO	Descrizione
BAILE85	Campionatori Bailer PVC 11x900 mm/85
BAILE200	Campionatori Bailer PVC 19x900 mm/200
BAILE1025	Campionatori Bailer PVC 38x900 mm/1025
BAILE1025P	Campionatori Bailer Polietilene 11x900 mm/1025

Tappi di Testa Lucchettabili

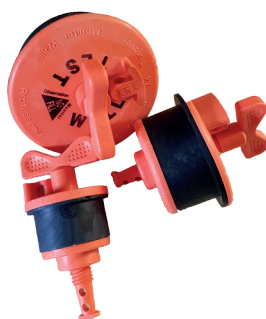

TIPO	Descrizione
GTTPL1	Tappo PVC Testa Lucchettabile Da 1" 32 mm
GTTPL11/4	Tappo PVC Testa Lucchettabile Da 1"1/4 40 mm
GTTPL11/2	Tappo PVC Testa Lucchettabile Da 1"1/2 50 mm
GTTPL2	Tappo PVC Testa Lucchettabile Da 2" 60 mm
GTTPL21/2	Tappo PVC Testa Lucchettabile Da 2"1/2 75 mm
GTTPL3	Tappo PVC Testa Lucchettabile Da 3" 90 mm
GTTPL31/2	Tappo PVC Testa Lucchettabile Da 3"1/2 95 mm
GTTPL4	Tappo PVC Testa Lucchettabile Da 4" 114 mm
GTTPL41/2	Tappo PVC Testa Lucchettabile Da 4"1/2 125 mm
GTTPL5	Tappo PVC Testa Lucchettabile Da 5" 140 mm
GTTPL6	Tappo PVC Testa Lucchettabile Da 6" 160 mm

Materiali Geotecnici

Tappo di Testa e Fondo Filettati



Pozzetto Rosso Lucchettabile in PEAD



Pozzetto 110x500
Pozzetto 140x500
Pozzetto 200x500

Cella Tipo Casagrande



Tubo Inclino metrico Materiale in ABS

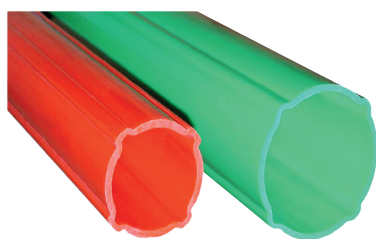

Tubo 60
Tappo 60
Tubo 70
Tappo 70
Tubo 85
Tappo 85

Tubo Inclino metrico Materiale in Alluminio



Tubo 3" da 3 Metri
Manicotto 3"
Tappo Testa 3"
Tappo Fondo 3"



NESTY Probe Con Tappo e Att Rylsan



Tubo Rylsan 6/8 mm
Nesty Probe 1/2"x30
Nesty Probe 3/4"x30
Nesty Probe 1"x30
Nesty Probe 1"1/4x30
Nesty Probe 1"1/2x30
Nesty Probe 2"x30

Materiali Geotecnici

Tubo Polietilene Bobina da 500 Mt	Geotessuto In Calza T.N.T.	Paraffina Confezione Da 5 Kg																								
	<table border="1"> <thead> <tr> <th>Diametro</th> <th>Pollici</th> <th>100 Metri</th> </tr> </thead> <tbody> <tr> <td>42</td> <td>1"1/4</td> <td></td> </tr> <tr> <td>50</td> <td>1"1/2</td> <td></td> </tr> <tr> <td>63</td> <td>2"</td> <td></td> </tr> <tr> <td>90</td> <td>3"</td> <td></td> </tr> <tr> <td>114</td> <td>4"</td> <td></td> </tr> <tr> <td>140</td> <td>5"</td> <td></td> </tr> <tr> <td>160</td> <td>6"</td> <td></td> </tr> </tbody> </table> 	Diametro	Pollici	100 Metri	42	1"1/4		50	1"1/2		63	2"		90	3"		114	4"		140	5"		160	6"		
		Diametro	Pollici	100 Metri																						
42	1"1/4																									
50	1"1/2																									
63	2"																									
90	3"																									
114	4"																									
140	5"																									
160	6"																									

Fustelle Inox	Fustelle Inox	Fustelle Inox
Aisi 304	Aisi 304	Aisi 304
Shelby	Osterberg	Osterberg
Cm 60 x 88,9 	Cm 70 x 88,9 	Cm 70 x 101 

Prodotti Chimici per il Sottosuolo



lamberti spa
chemical specialties

Prodotti Chimici per il Sottosuolo

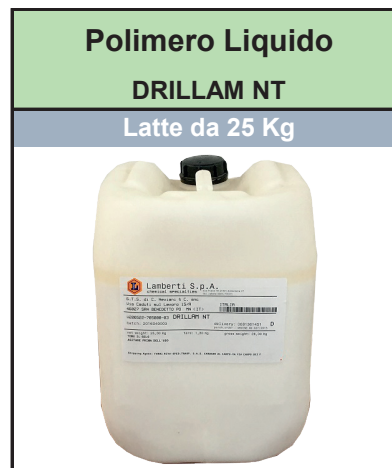

Tubi in Polietilene ad Alta Densità in Rotoli

Per il convogliamento in pressione di acqua potabile e per applicazioni industriali.

Conforme alle norme:

- **UNI EN 12201-2,**
- **UNI EN ISO 15494,**
- **ISO TR10358,**
- **UNI EN 1622** e rispondente al le prescrizioni del Decreto nr 174 del 06/04/04 - (G.U. nr 166 del 17/07/04) del Ministero della Salute, relative ai materiali utilizzati per il trasporto di acque destinate al consumo umano.



TIPO	Sezione	Spessore	Rotolo
PN16x20-100	20	2 mm	100 mt
PN16x25-100	25	2,3 mm	100 mt
PN16x32-100	32	3 mm	100 mt
PN16x32-200	32	3 mm	200 mt
PN16x40-100	40	3,7 mm	100 mt
PN16x40-200	40	3,7 mm	200 mt
PN16x50-100	50	4,6 mm	100 mt
PN16x630-100	63	5,8 mm	100 mt
PN16x75-50	75	6,8 mm	50 mt
PN16x75-100	75	6,8 mm	100 mt
PN16x90-50	90	8,2 mm	50 mt
PN16x90-100	90	8,2 mm	100 mt
PN16x110-50	110	10 mm	50 mt

Tubi di Mandata PVC-O



Dimensione	Ø Interno	Ø Esterno	Ø Giunzione	Spessore Estremità	Spessore Barra	Peso Barra Completa	Pressione di Esercizio	Profondità Massima	Carico Giunzioni Consigliato
1"1/4	32 mm	42 mm	61 mm	5 mm	4 mm	2 Kg	21 bar	245 m	1100 Kg
1"1/2	36 mm	48 mm	68 mm	6 mm	4,9 mm	3 Kg	26 bar	305 m	1700 Kg
2"	47 mm	60 mm	85 mm	6,5 mm	4,9 mm	3,9 Kg	21 bar	213 m	2100 Kg
2"1/2	61 mm	75 mm	102 mm	7 mm	5,4 mm	5,4 Kg	16 bar	150 m	3200 Kg
3"	75 mm	88 mm	114 mm	6,5 mm	4,5 mm	5,5 Kg	12 bar	110 m	4000 Kg
4"	96 mm	113 mm	136 mm	8,5 mm	6,4 mm	10,7 Kg	16 bar	106 m	5800 Kg

Teste Pozzo



TIPO	Descrizione	Caratteristiche			
		Φ TUBO POZZO mm	Φ De mm	H compresa flangia mm	PESO Kg
GTTESTAP2P	Testa Pozzo 2"	60	110	85	0,42
GTTESTAP3P	Testa Pozzo 3"	89	140	85	0,65
GTTESTAP4P	Testa Pozzo 4"	115	180	80	1,16
GTTESTAP125	Testa Pozzo 4"1/2	125	180	95	1,00
GTTESTAP140	Testa Pozzo 5"	140	200	100	1,33
GTTESTAP160	Testa Pozzo 6"	160	250	100	1,16
GTTESTAP180	Testa Pozzo 6"1/2	180	250	100	2,53
GTTESTAP200	Testa Pozzo 7"	200	250	100	2,27

Scorrevoli Zincati e Dadi in Acciaio



TIPO	Descrizione
532-1 1/4X300	Scorrevole Zincato Sp.2,9 D.1"1/4x300mm
532-1 1/2X300	Scorrevole Zincato Sp.2,9 D.1"1/2x300mm
532-2X300	Scorrevole Zincato Sp.2,9 D.2"x300mm
272N-1 1/4	Dado in Acciaio 1"1/4
272N-1 1/2	Dado in Acciaio 1"1/2
272N-2	Dado in Acciaio 2"

Interfaccia Acqua/Olio

Lo strumento consente la determinazione dello spessore del surnatante all'interno di un piezometro. Emette un suono diverso quando giunge a contatto prima con il prodotto che galleggia e successivamente quando entra in contatto con l'acqua. Leggendo le profondità sul cavo millimetrato, nei momenti in cui si avvertono i suoni, è possibile, per sottrazione, determinare lo spessore del surnatante.

Sono dotati di cavo ad alta resistenza in acciaio rivestito in Kynar e sono idonei all'utilizzo in ambienti a rischio grazie alla certificazione CSA.

Specifiche:

- Rileva sia DNAPL che LNAPL
- Consente di misurare spessori fino a 1 mm
- Spegnimento automatico dopo 10 minuti
- Diametro sensore 19 mm
- Lunghezza cavo standard da 15 a 150 m (lunghezze superiori a richiesta)
- Borsa di trasporto imbottita per proteggere il misuratore
- Dotato di guida per nastro e di sistema di fissaggio al boccapozzo
- Certificato CSA e ANSI/UL, classe 9098-1 o 9098-81 (USA) per ambienti pericolosi e classe 1 gruppi A,B,C e D.

Interface - Oil / Water Level Meter

TIPO	Descrizione
INTERF020	Interface (Sm.OIL Oil / Water Interface Meter) 20 Metri CSA
INTERF030	Interface (H.OIL Oil / Water Level Meter) 30 Metri CSA
INTERF060	Interface (H.OIL Oil / Water Level Meter) 60 Metri CSA
INTERF100	Interface (H.OIL Oil / Water Level Meter) 100 Metri CSA
INTERF150	Interface (H.OIL Oil / Water Level Meter) 150 Metri CSA

Nota: Tutte le Interface sono Dotate del Sistema Spegnimento Automatico dopo 10 Minuti dalla sua Attività.



Freatimetro - Water Level Meter

TIPO	Descrizione
DIPPER-T030	Freatimetro (Water Level Meter) 30 Metri
DIPPER-T045	Freatimetro (Water Level Meter) 45 Metri
DIPPER-T060	Freatimetro (Water Level Meter) 60 Metri
DIPPER-T100	Freatimetro (Water Level Meter) 100 Metri
DIPPER-T150	Freatimetro (Water Level Meter) 150 Metri
DIPPER-T200	Freatimetro (Water Level Meter) 200 Metri
DIPPER-CAS	Indicatore Tubazione Metallica (Well Casing Indicator Probe)
DIPPER-DEP	Indicatore Fondo Foro (Well Depth Indicator Probe)



Multiparametrica - Conductivity Plus “Conductivity & Temperature Meter”

TIPO	Descrizione
MULTIP030	Multiparametrica (Conductivity Plus) 30 Metri
MULTIP045	Multiparametrica (Conductivity Plus) 45 Metri
MULTIP060	Multiparametrica (Conductivity Plus) 60 Metri
MULTIP100	Multiparametrica (Conductivity Plus) 100 Metri
MULTIP150	Multiparametrica (Conductivity Plus) 150 Metri
MULTIP200	Multiparametrica (Conductivity Plus) 200 Metri
MULTIP300	Multiparametrica (Conductivity Plus) 300 Metri



Datalogger Heron



Questi strumenti, facili ed intuitivi da programmare e dotati di memoria interna, registrano le variazioni del livello e della temperatura della falda. Sono quindi utilizzati per il monitoraggio del livello e della temperatura delle acque in pozzi, acque libere o durante i test di pompaggio. Una volta terminata la campagna di acquisizione, i dati possono essere rapidamente scaricati e elaborati sul proprio computer.

Possono essere accoppiati ad un compensatore barometrico esterno oppure dotati di cavo di compensazione, o installati nel pozzo, in opzione, con un cavo di lettura diretta per programmare e scaricare i dati direttamente da boccapozzo, senza doverli necessariamente rimuovere.

Heron Instruments ha aggiornato il DipperLog, un prodotto di qualità superiore ad un costo contenuto, declinandolo in 3 versioni (oltre a quella con cavo di compensazione):

– **dipperLog 32**, disponibile con fondoscala (dove con fondoscala di intende la colonna d'acqua massima sovrastante il sensore di pressione dello strumento), da 30 m

Caratteristiche principali:

- memoria 32.000 dati
- Trasduttore in silicio piezoresistivo 316SS
- Materiali costruttivi: acciaio inox 316 e Delrin
- Accuratezza livello: 0.1% FS
- Risoluzione: 0.01
- Durata stimata batteria: fino a 5 anni (in funzione dell'utilizzo)
- stabilità a lungo termine: +/- 0.4% FS/anno
- temperatura operativa: -10/+50 °C
- Dimensioni: 105 m x 22 mm
- garanzia 1 anno

– **dipperLog 64**, disponibile con fondoscala da 10, 30, 60 o 120 m

Caratteristiche principali:

- memoria 64.000 dati
- Trasduttore in silicio piezoresistivo 316SS
- Materiali costruttivi: acciaio inox 316 e Delrin
- Accuratezza livello: 0.05% FS
- Risoluzione: 0.001
- Durata stimata batteria: fino a 10 anni (in funzione dell'utilizzo)
- stabilità a lungo termine: +/- 0.2% FS/anno
- temperatura operativa: -20/+80 °C
- Dimensioni: 130 m x 22 mm
- garanzia 3 anni

Datalogger Heron



– **dipperLog Tough** . “Tough” come resistente e robusto grazie al corpo in titanio ed utilizzabile quindi in acque aggressive e contaminate. Disponibile con fondoscala da 10, 30, 60 o 120 m

Caratteristiche principali:

memoria 64.000 dati
 Trasduttore in silicio titanio piezoresistivo
 Materiali costruttivi: titanio e Delrin, O-ring in teflon
 Accuratezza livello: 0.05% FS
 Risoluzione: 0.001
 Durata stimata batteria: fino a 10 anni (in funzione dell'utilizzo)
 stabilità a lungo termine: +/- 0.2% FS/anno
 temperatura operativa: -20/+80 °C
 Dimensioni: 130 m x 22 mm
 garanzia 3 anni

Il software di programmazione è facile e di semplice utilizzo e consente una compensazione immediata dei dati scaricati dal datalogger e dal compensatore barometrico (barLog NANO)

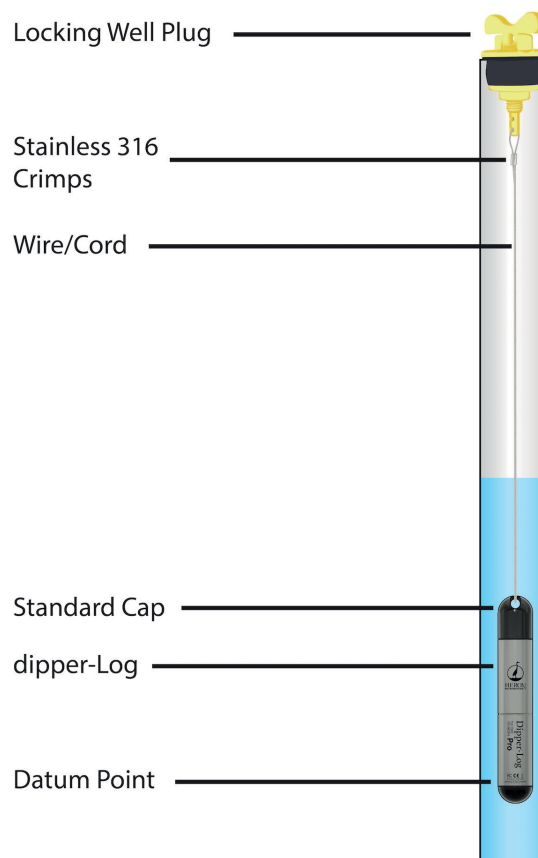

Datalogger Leveline



Il Leveline è un datalogger dalle funzionalità avanzate, facile da installare, grazie alle dimensioni estremamente ridotte (diametro 22 mm), intuitivo da programmare e dotato di memoria fino a 500.000 dati. Consente di registrare le variazioni nel tempo del livello della falda, ed in opzione anche la conducibilità e la salinità. Una volta terminata la campagna di acquisizione, i dati possono essere rapidamente scaricati e elaborati sul proprio computer.

Possano essere accoppiati ad un compensatore barometrico esterno oppure dotati di cavo di compensazione, o installati nel pozzo, in opzione, con un cavo di lettura diretta per programmare e scaricare i dati direttamente da boccapozzo, senza doverli necessariamente rimuovere.

Sono disponibili anche sistemi di trasmissione dati in remoto.

Rappresentano quindi lo strumento perfetto che per la caratterizzazione degli acquiferi, delle barriere idrauliche, dei bacini idrografici e dei sistemi di ricarica, delle discariche e, grazie al corpo in titanio ad alta resistenza, delle intrusioni saline e del monitoraggio degli inquinanti.

TIPO	Descrizione
AQ-CTD-(XXX)	Datalogger livello, temperatura, conducibilità e salinità, batteria interna, memoria 500.000 misure, corpo in titanio, F.S. (XXX) m
AQ-LL-ABS-(XXX)	Datalogger livello e temperatura, batteria interna, memoria 500.000 misure, corpo in titanio, F.S. (XXX) m
AQ-LL-PC-KIT	Cavo collegamento datalogger Leveline - PC, comprensivo di software
AQ-LL-BARO	Leveline Barologger

*(XXX) 10mt / 20 mt / 50 mt / 100mt

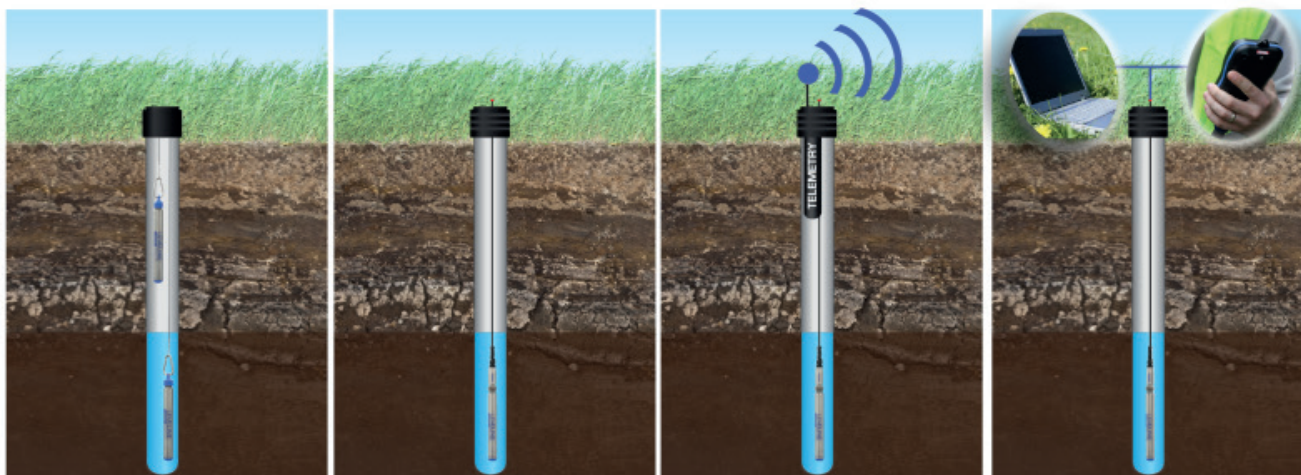

Soffiatore/Aspiratore a Canale Laterale

Portata da 50 a 2.450 m³/h



Grazie all'elevato flusso volumetrico in aspirazione (fino a 2.450 m³/h, con una pressione differenziale fino a - 480 mbar) le pompe universali G-BH1 Sono affidabili, richiedono poca manutenzione e durano a lungo: sono sempre la prima scelta per molte applicazioni nelle costruzioni meccaniche. Se utilizzati con un convertitore di frequenza, le prestazioni delle pompe e dei compressori G-BH1 aumentano considerevolmente. Le G-BH1 sono certificate UL/CSA e possono essere utilizzate in tutto il mondo, senza richiedere ulteriori collaudi. I motori sono conformi DIN EN 60034 con protezione IP 55. Disponibili in pronta consegna o in tempi brevissimi, anche per i modelli certificati ATEX, sono un classico che dimostra sempre le proprie qualità. E naturalmente sono realizzate solo con materiali che rispettano i requisiti delle normative RoHS.

Soffianti a canali laterali monofase

2BH1 400-7AV25

- Portata nominale 150 m³/h delta P -150/+190 mbar
- Motore elettrico trifase SIEMENS protezione IP55, isolamento classe F, tropicalizzato, 2 poli
- Potenza 1,1 Kw 115/230 V a 50 Hz
1,3 Kw 115/230 V a 60 Hz
- Rumorosità media 63 dB(A) a 50 Hz - 64 dB(A) a 60 Hz
- Certificata UL/CSA
- Verniciatura RAL 9006 (Argento)

2BH1 500-7AV35

- Portata nominale 200 m³/h delta P -190/+200 mbar
- Motore elettrico trifase SIEMENS protezione IP55, isolamento classe F, tropicalizzato, 2 poli
- Potenza 1,5 Kw 115/230 V a 50 Hz
1,75 Kw 115/230 V a 60 Hz
- Rumorosità media 64 dB(A) a 50 Hz - 70 dB(A) a 60 Hz
- Certificata UL/CSA
- Verniciatura RAL 9006 (Argento)

2BH1 600-7AA11

- Portata nominale 320 m³/h delta P -190/+190 mbar
- Motore elettrico trifase SIEMENS protezione IP55, isolamento classe F, tropicalizzato, 2 poli
- Potenza 2,2 Kw 230 V a 50 Hz
- Rumorosità media 72 dB(A) a 50 Hz
- Verniciatura RAL 9006 (Argento)

Soffianti a canali laterali trifase

2BH1 400-7AH26

- Portata nominale 150 m³/h delta P -175/+200 mbar
- Motore elettrico trifase SIEMENS protezione IP55, isolamento classe F, tropicalizzato, 2 poli
- Potenza 1,3 Kw 200-240/345-415 V a 50 Hz
1,5 Kw 220-275/380-480 V a 60 Hz
- Rumorosità media 63 dB(A) a 50 Hz - 64 dB(A) a 60 Hz
- Certificata UL/CSA
- Verniciatura RAL 9006 (Argento)

2BH1 500-7AH36

- Portata nominale 200 m³/h delta P -220/+275 mbar
- Motore elettrico trifase SIEMENS protezione IP55, isolamento classe F, tropicalizzato, 2 poli
- Potenza 2,2 Kw 200-240/345-415 V a 50 Hz
2,55 Kw 220-275/380-480 V a 60 Hz
- Rumorosità media 65 dB(A) a 50 Hz - 71 dB(A) a 60 Hz
- Certificata UL/CSA
- Verniciatura RAL 9006 (Argento)

2BH1 600-7AH16

- Portata nominale 320 m³/h delta P -180/+175 mbar
- Motore elettrico trifase SIEMENS protezione IP55, isolamento classe F, tropicalizzato, 2 poli
- Potenza 2,2 Kw 200-240/345-415 V a 50 Hz
2,55 Kw 220-275/380-480 V a 60 Hz
- Rumorosità media 69 dB(A) a 50 Hz - 72 dB(A) a 60 Hz
- Verniciatura RAL 9006 (Argento)

Pompa a Vuoto a Palette



La serie V-DTR sul lato della pressione ha una filettatura di collegamento e dal lato dell'aspirazione una calotta di protezione. L'aria aspirata viene pulita attraverso un microfiltro incorporato. La polvere di carbone generata dal movimento delle lamelle viene raccolta in un filtro integrato. Il compressore è alloggiato nella calotta di protezione acustica. Nella calotta è alloggiato anche un ventilatore per il raffreddamento del V-DTN. L'aria compressa nei modelli di misura 15, 25 e 40 con potenza motore superiore viene raffreddata attraverso un segmento di raffreddamento. Il motore e il compressore hanno un albero in comune. La valvola di regolazione della pressione consente di regolare la pressione sul valore desiderato.

Compressore a Palette

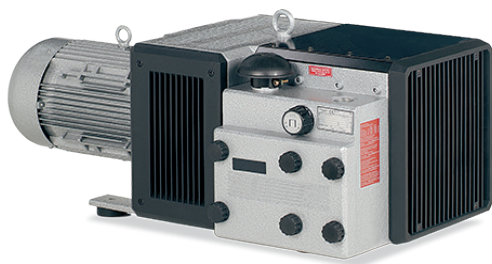

La serie V-DTA sul lato della pressione ha una filettatura di collegamento e dal lato dell'aspirazione una calotta di protezione. L'aria aspirata viene pulita attraverso un microfiltro incorporato. La polvere di carbone generata dal movimento delle palette viene raccolta in un filtro integrato. Un ventilatore posto fra il corpo del compressore e il motore garantisce un raffreddamento dell'aria intensivo. Il corpo del compressore è alloggiato nella calotta di protezione acustica. L'aria compressa viene raffreddata attraverso un segmento di raffreddamento. L'azionamento delle macchine avviene attraverso motori trifase a norma flangiati attraverso un giunto. La valvola di regolazione della pressione consente di regolare la pressione sul valore desiderato, limitato verso l'alto. Le varianti da (01) a (30) hanno l'uscita dell'aria di raffreddamento da entrambe i lati e le varianti da (31) a (60) hanno l'uscita dell'aria di raffreddamento su un solo lato.

Pompa a Vuoto ad Uncini



Il tipo C-VLR 301/401/501 sul lato dell'aspirazione ha una flangia. L'aria aspirata viene pulita attraverso un filtro a rete. La valvola antiritorno integrata impedisce l'aerazione del sistema sotto vuoto dopo lo spegnimento della pompa. Sono pompe per vuoto a lobo rotante con due alberi, in cui le camme rotolano una contro l'altra senza contatto e a secco. I rotori delle camme, controrotanti, vengono sincronizzati attraverso una coppia di ruote dentate dell'ingranaggio. Le ruote dentate dell'ingranaggio sincrono e i cuscinetti vengono lubrificati con olio. Queste parti si trovano in un ingranaggio che contiene anche la riserva di olio. Dispositivi di trasporto dell'olio garantiscono costantemente che i cuscinetti e le ruote dentate siano sufficientemente lubrificati con olio in tutti i numeri di giri ammessi. Gli ingranaggi e il vano compressore sono separati da guarnizioni speciali. Gli ingranaggi verso l'esterno sono sigillati con guarnizioni sull'albero e O-ring, il vano compressore con anelli per pistone. Per eliminare il calore della compressione, l'aria di raffreddamento viene aspirata con l'ausilio di un ventilatore che aspira l'aria fresca e che soffia via l'aria calda dall'uscita dell'aria di raffreddamento, fra il compressore e la calotta. L'azionamento avviene attraverso un giunto attraverso motori trifase a norma flangiati. Una valvola di regolazione del vuoto è integrata nella macchina.

Compressore Bassa Pressione ad Uncini



Il tipo C-DLR sul lato dell'aspirazione ha una flangia. L'aria aspirata viene pulita attraverso un filtro a rete. La valvola antiritorno integrata impedisce l'aerazione del sistema sotto vuoto dopo lo spegnimento della pompa. E' una pompa per vuoto a lobo rotante con due alberi, in cui le camme rotolano una contro l'altra senza contatto e a secco. I rotori delle camme, controrotanti, vengono sincronizzati attraverso una coppia di ruote dentate dell'ingranaggio. Le ruote dentate dell'ingranaggio sincrono e i cuscinetti vengono lubrificati con olio. Queste parti si trovano in un ingranaggio che contiene anche la riserva di olio. Dispositivi di trasporto dell'olio garantiscono costantemente che i cuscinetti e le ruote dentate siano sufficientemente lubrificati con olio in tutti i numeri di giri ammessi. Gli ingranaggi e il vano compressore sono separati da guarnizioni speciali. Gli ingranaggi verso l'esterno sono sigillati con guarnizioni sull'albero e O-ring, il vano compressore con anelli per pistone. Per eliminare il calore della compressione, l'aria di raffreddamento viene aspirata con l'ausilio di un ventilatore che aspira l'aria fresca e che soffia via l'aria calda dall'uscita dell'aria di raffreddamento, fra il compressore e la calotta. L'azionamento avviene attraverso un giunto attraverso motori trifase a norma flangiati. Una valvola di regolazione del vuoto è integrata nella macchina. Motore con convertitore di frequenza integrato per controllo della velocità.

Smart Monitoring

Essendo un sistema sviluppato assieme al cliente, seguendone le sue richieste specifiche e totalmente personalizzabile, ha la possibilità di essere utilizzato nei più disparati contesti:

- Controllo frane, valanghe, colate di fango e detriti, instabilità di versanti in terreno o roccia
- Barriere paramassi
- Rilevati artificiali, bacini o dighe
- Fiumi e laghi
- Gallerie, grotte e discariche
- Ponti, tralicci
- Impianti, monumenti, edifici
- Strade e ferrovie



Il sistema è sviluppato da SENSing srl, spin-off del Dipartimento di Ingegneria dell' Università degli Studi di L'Aquila e che opera nel settore dell'elettronica industriale.

Il sistema è composto da uno o più sensori. Ciascun sensore è dotato di pannello solare, quindi energeticamente autonomo, e di sensore accelerometrico di precisione, in grado di rilevare e registrare spostamenti e vibrazioni di qualsiasi entità. Grazie a questa flessibilità, è adattabile a qualunque contesto in cui viene richiesto il monitoraggio e l'allarme in tempo reale.

Ciascuno di essi rappresenta quindi un nodo (accelerometrico, inclinometrico, idrometrico, termometrico...) gestito digitalmente da un microcontrollore per la trasmissione del dato tramite un modulo RF operante a 433 MHz.

Ogni nodo comunica poi a sua volta con una centralina di raccolta dati, che a loro volta vengono inviati su una piattaforma web-server dedicata.

SISTEMA SMART GEO

E' costituito da una stazione di detezione dotata di sensori accelerometri ed inclinometrici. In caso di evento, i sensori rilevano il movimento delle strutture monitorate ed inviano in automatico la segnalazione, tramite email o SMS, al personale addetto al controllo.

La rete di sensori è completamente wireless, senza cavi a vista e tutti i dati vengono inviati su un web-server dedicato per il cliente.

Grazie all'utilizzo di frequenze UHF si raggiungono grandi distanze senza le interferenze derivanti dalle bande della telefonia mobile o di altre comunicazioni digitali.

I consumi di ciascun nodo sono bassissimi e grazie al pannello solare la durata è virtualmente infinita (legata fondamentalmente alla vita della batteria stessa). Il nodo può comunque essere alimentato tramite rete elettrica. Il sistema può inoltre implementare messaggi tramite sistemi di allarme come sirene, lampeggianti, pannelli luminosi, barriere, semafori.

SISTEMA SMART BUILD SAFE

Basato sugli stessi principi e sulla stessa filosofia del sistema Smart Geo, il sistema Smart Build Safe è pensato per il monitoraggio del benessere strutturale e funzionale di ponti, edifici, strutture ed infrastrutture di ogni tipo. Il sistema consente di monitorare fenomeni a bassa intensità come vento, traffico, assestamenti, microtremiti, verificando il loro effetto sulla sicurezza strutturale. Inoltre grazie al monitoraggio sismico, si ha una risposta strutturale nel caso di forti scosse e di conseguenza importanti informazioni diagnostiche sulla risposta strutturale e la sicurezza dello stesso.

Il sistema include naturalmente sistemi di allarme nel momento in cui vengono superate delle soglie prefissate, dando importanti risposte sull'agibilità o meno della struttura.

Stazioni Meteorologiche

E' disponibile una gamma completa di sistemi di monitoraggio senza fili, alimentata con pannello solare ed una piattaforma online, installabili in tutte le zone climatiche e che possono essere utilizzate in diversi settori produttivi con scopi differenti dall'agricoltura, dove trovano il loro impiego primario, alla ricerca all'idrologia, meteorologia, allarme inondazioni e molte altre.

Le stazioni iMETOS IMT sono robuste e affidabili, adatte a qualsiasi esigenza sul vostro campo. Trasmettono in tempo reale i dati meteo (temperatura dell'aria, umidità relativa, pluviometro, bagnatura fogliare, velocità del vento, radiazione solare, etc.) tramite GSM/GPRS senza bisogno di un'infrastruttura sul luogo di installazione.

Possono anche inviare allarmi SMS (impostate dall'utente via Internet) per avvisare in caso di gelate, forte pioggia, alta temperatura e altro ancora.

I dati vengono caricati regolarmente sulla piattaforma FieldClimate dove è possibile accedervi da qualsiasi luogo e in qualsiasi momento in tempo reale. Oltre all'accesso ai dati storici e ai valori giornalieri di evapotraspirazione, è possibile usufruire anche di soluzioni per il supporto decisionale quali previsioni meteo localizzate, modelli fitopatologici e gestione irrigua.

Monitoraggio Agrometeorologico per l'ottimizzazione della difesa delle colture

Un modello di malattia delle piante è la descrizione matematica delle interazioni che esistono tra l'ambiente, la pianta ospite e le variabili relative al patogeno che possono portare allo sviluppo della malattia.

Lo sviluppo dei patogeni è funzione dei parametri di temperatura, umidità, bagnatura fogliare e pioggia.

Questi parametri misurati attraverso le stazioni agrometeo sono l'input dei modelli previsionali .

I modelli più evoluti sono quelli che consentono di predire l'incidenza o la severità della patologia e anche lo sviluppo dell'inoculo.

I modelli utilizzati sono stati sviluppati per fornire all'azienda agricola le migliori informazioni disponibili per una presa di decisione consapevole e che consente di utilizzare al meglio le armi di difesa che permettono di ottenere produzioni di qualità e in quantità. La maggior parte dei nostri modelli sono nati da collaborazioni scientifiche internazionali con il coinvolgimento diretto di diversi istituti di ricerca e università in tutto il mondo nel corso degli ultimi 30 anni. Il loro impiego da parte degli agricoltori per diversi anni in climi, ambienti e continenti diversi ha confermato la loro validità nel corso del tempo. Tanto per fare un esempio pratico, la gestione delle informazioni nei vigneti è fondamentale per migliorare il processo decisionale che porta alla produzione di uve di alta qualità, punto di partenza per la produzione di ottimi vini.

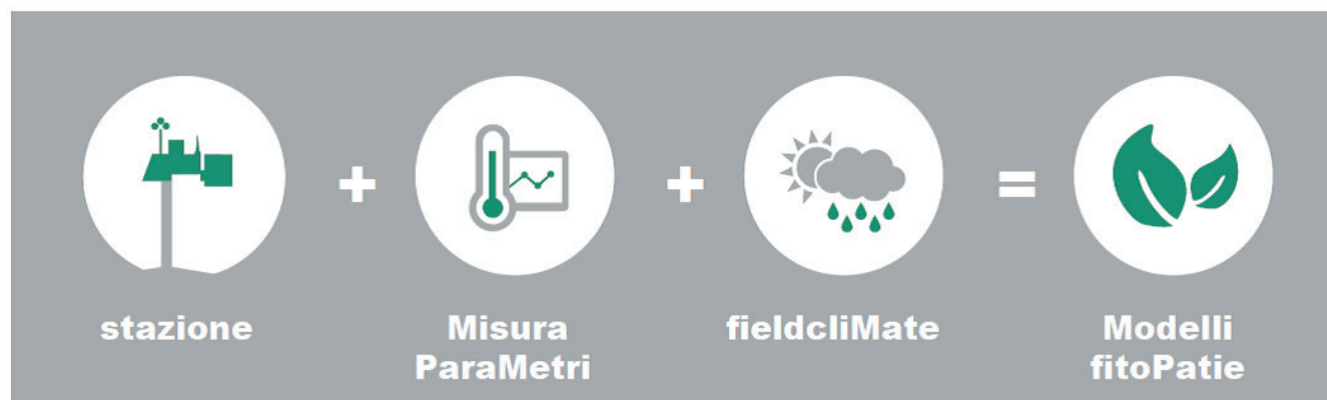

Stazioni Meteorologiche

Gestione irrigua

La gestione dell'irrigazione permette di raggiungere risparmi idrici (energetici) dal 20 al 70 % ed un controllo qualitativo e quantitativo della produzione. I modelli previsionali delle malattie consentiranno di intervenire solo se necessario ottimizzando la distribuzione dei prodotti per la difesa delle colture.

Gli stessi dati sono alla base delle certificazioni ambientali e per il controllo della qualità e quantità della produzione. Sempre più spesso inoltre vengono utilizzati ai fini di marketing per comunicare il basso impatto ambientale delle colture di un'agricoltura consapevole.



**Monitoraggio
suolo - pianta - atmosfera**



**Interpretazione
dei dati**



**AZIONE
Quando e quanto irrigare**



Automazione

Vantaggi

- RISPARMIO DI ACQUA (riduzione e migliore modulazione degli interventi irrigui)
- MIGLIOR RACCOLTO (salvaguardia della quantità di produzione e migliore qualità)
- RISPARMIO DI FERTILIZZANTI (riduzione dell'effetto di dilavamento dei nutrienti, ottimizzazione dell'impiego di fertilizzante con la fertirrigazione)
- SALUTE DELLE PIANTE (riduzione dell'impatto delle avversità fitopatologiche, possibilità di stimolare lo sviluppo dell'apparato radicale, protezione da gelate)
- SICUREZZA (allerta in tempo reale in caso di eventi critici come stress da deficit o da eccesso idrico, allerta in caso di guasti del sistema di irrigazione e possibile risoluzione automatica dei problemi, completa tracciabilità delle operazioni)
- RISPARMIO DI ENERGIA (consumo di energia elettrica per attivare pompe, valvole ecc.)
- RISPARMIO DI TEMPO (automazione e razionalizzazione delle operazioni aziendali)



Sensori per la Misura dell'Umidità del Suolo

Sonde profilari e sensori a forchetta per la misura del contenuto d'acqua volumetrico (VWC - Volumetric Water Content), sensori tensiometrici per la misura del potenziale idrico del suolo (tensione o suzione). La possibilità di scegliere diverse tecnologie e diversi sensori e, volendo, di combinarli, permette di configurare la migliore soluzione di monitoraggio dell'umidità del suolo in funzione delle caratteristiche delle colture, del suolo stesso, del tipo di impianto di irrigazione e del tipo di lavorazione e sistemazione del terreno. Sono disponibili soluzioni specifiche per piante in vaso e applicazioni fuori suolo.

Alcuni di questi sensori possono misurare la temperatura del suolo e la conducibilità elettrica (EC) del volume di suolo o il contenuto volumetrico di ioni (VIC), indicazioni utili in particolare nella gestione della fertirrigazione.

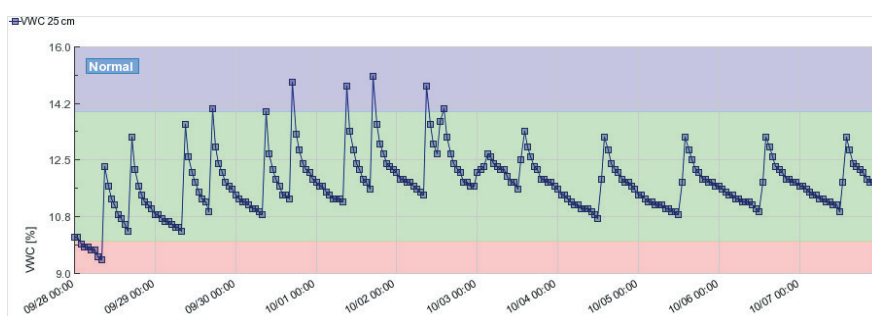
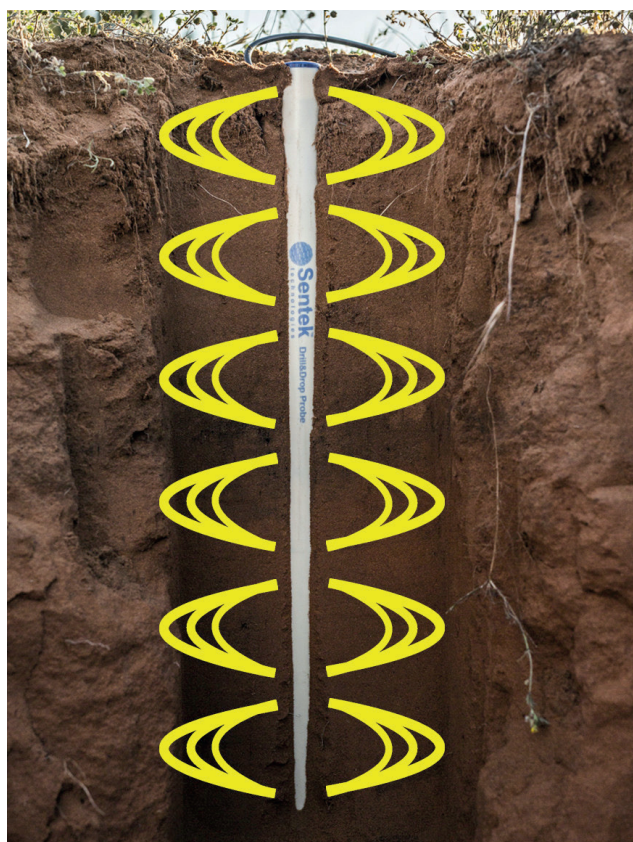

Individuazione stato idrico:

Eccesso idrico

Zona di comfort

Deficit idrico

Sonde Multiparametriche AquaRead Ap-700/800

Le sonde **AP-700** e **AP-800** rappresentano la soluzione base per monitoraggio multiparametrico della qualità delle acque. Sono realizzate in alluminio anodizzato di tenore marino che ne consente l'utilizzo sia in acqua dolce che salata.

Sia la sonda **AP-700** che **AP-800** misurano o calcolano i seguenti parametri:

- Ossigeno disciolto (sensore galvanico con membrane sostituibili)
- EC specifico
- EC assoluto
- pH
- ORP
- TDS (Solidi Dissolti Totali)
- Resistività
- Salinità
- SSG (gravità specifica dell'acqua salmastra)
- Temperatura
- Profondità (in opzione)
- Ossigeno ottico (in opzione)

La sonda **AP-800** offre, inoltre:

- Torbidità (misurata con sensore nefelometrico con lente di zaffiro)
- Tutti i sensori sono sostituibili, alcuni in campo, altri presso la fabbrica.



Accessori



RapidCal

Liquido per la calibrazione rapida dei sensori di conducibilità e pH delle sonde AquaRead. E' disponibile nelle confezioni da 250 ml e 500 ml, e in polvere da 3 e 10 litri, da diluire con acqua deionizzata.

Sono disponibili anche liquidi specifici per la calibrazione fine dei singoli sensori e i liquidi di stoccaggio dei sensori.

Specifiche Tecniche AP-700 / AP-800

Classe di Protezione	IP68
Profondità di Immersione	Min 75mm Max 100m
Temperatura Operativa	-5°C - +70°C
Dimensioni	290mm x 42mm
Peso	700g

TIPO	Descrizione
AQ-AP700 Pacchetto	Sonda multiparametrica Ap-700 per la misura di temperatura, conducibilità, salinità, TDS, resistività, SSG, ossigeno, ORP, pH. Dotata di palmare con GPS, 3m di cavo, liquido di calibrazione rapida e valigetta di trasporto.
AQ-AP800 Pacchetto	Sonda multiparametrica Ap-800 per la misura di temperatura, conducibilità, salinità, TDS, resistività, SSG, ossigeno, ORP, pH, torbidità. Dotata di palmare con GPS, 3m di cavo, liquido di calibrazione rapida e valigetta di trasporto.
AQ-AP7/800-EX(XX)M	Cavo di estensione (XX)m per sonda Ap-700/800
AQ-RC-250ML	250ML RapidCal Solution
AQ-RC-500ML	500ML RapidCal Solution

*(XX) 10mt / 20 mt / 50 mt / 100mt

Sonde Multiparametriche AquaRead Ap-2000

La sonda **AP-2000** è costituita da:

- Un tastierino palmare compatto GPS Aquameter per visualizzare i dati in tempo reale, registrarli e calibrare i sensori
- Un cavo per collegamento del palmare con la sonda di lunghezza fino a 200 metri
- Una sonda con sensori di misura.

Lo strumento può misurare con un unico cavo i sensori standard: temperatura, EC, pH, ORP ed ossigeno disciolto ottico. In opzione è possibile aggiungere: il sensore di livello, 1 elettrodo ISE ed 1 sensore ottico a scelta tra i tanti disponibili.

Il materiale in alluminio anodizzato lo rende resistente a tutti gli ambienti compreso il marino.

AP-5000: si differenzia dalla AP2000 per la possibilità di montare 4 elettrodi opzionali (indifferentemente ISE o ottici).

AP-7000: si differenzia dalla AP2000 per la possibilità di montare 6 elettrodi addizionali e per il sistema integrato di pulizia automatico dei sensori, che la rende l'ideale per sistemi di monitoraggio in continuo.

Tutti i modelli sono dotati di valigia di trasporto, liquidi per la calibrazione rapida, palmare con GPS, software di scarico dati e cavo di connessione al pc.

Contattateci per le varie combinazioni di parametri e cavi.



Specifiche Tecniche AP-2000	
Classe di Protezione	IP68
Profondità di Immersione	Min 75mm Max 100m
Temperatura Operativa	-5°C - +70°C
Dimensioni	290mm x 42mm
Peso	700g

Accessori



RapidCal

Liquido per la calibrazione rapida dei sensori di conducibilità e pH delle sonde AquaRead. E' disponibile nelle confezioni da 250 ml e 500 ml, e in polvere da 3 e 10 litri, da diluire con acqua deionizzata. Sono disponibili anche liquidi specifici per la calibrazione fine dei singoli sensori e i liquidi di stoccaggio dei sensori.

TIPO	Descrizione
AQ-AP2000 Pacchetto	Sonda multiparametrica Ap-2000 per la misura di temperatura, conducibilità, salinità, resistività, SSG, ossigeno (ottico), ORP, pH. Dotata di palmare con GPS, 3m di cavo, liquido di calibrazione rapida e valigetta di trasporto. Un ingresso ISE e un ingresso ottico.
AQ-AP2000-EX(XX)M	Cavo di estensione (XX)m per sonda Ap-2000
AQ-RC-250ML	250ML RapidCal Solution
AQ-RC-500ML	500ML RapidCal Solution

*(XX) 10mt / 20 mt / 50 mt / 100mt

Cella di Flusso

Grazie alla cella di flusso Aquaread è possibile far fluire l'acqua campionata attraverso la sonda multiparametrica stessa, in modo che venga a contatto con ogni singolo elettrodo contemporaneamente, mettendo in pratica un campionamento a basso flusso ed ottenendo una misura indisturbata. Ciò evita il contatto del campione di acqua con l'aria e permette quindi di ottenere misurazioni veramente rappresentative. Costruita in alluminio marino e acrilico di spessore 6 mm, la cella di flusso è uno strumento robusto per un uso intensivo sul campo. La flangia alla base è dotata di quattro fori per consentire all'unità un eventuale ancoraggio.

La cella è dotata di due connessioni, una per il tubo di ingresso dell'acqua, in basso, ed una per quello di uscita, in alto. Il flusso va regolato, tramite una pompa, in modo ottimale da non creare turbolenze, dai 15 ai 10 litri/ora. A questo scopo possono essere idonee le pompe 12V con regolatore di flusso low flow o le pompe peristaltiche.



Sonda Multiparametrica con Memoria Interna AQUASONDE



La nuova gamma Aquasonde estende le potenzialità delle sonde Aquaread aggiungendo la memoria e la batteria interna, permettendo quindi l'installazione fissa della sonda.

Le batterie al litio consentono un monitoraggio fino a 180 giorni, in funzione dei tempi di acquisizione.

La memoria interna è di 150.000 dati. L'acquisizione è programmabile da 1 a 99 ore.

La sonda una volta installata rimane perfettamente invisibile. Può essere dotata di cavo di compensazione qualora sia necessaria la misura della profondità e della percentuale di ossigeno.

E' dotata di una chiavetta che consente di avviare la sonda e che esegue un check-up della stessa.

La sonda viene programmata tramite un apposito software per computer, che permette anche lo scarico dati e la calibrazione.

I modelli 2000, 5000 e 7000 hanno le stesse caratteristiche dei rispettivi modelli portatili.

Telecamera

La videocamera per ispezione verticale Dipper See EXAMINER è uno strumento estremamente utile per coloro che eseguono ispezioni, manutenzione o installazione in pozzi e per svolgere il proprio lavoro in modo rapido e preciso. Progettata pensando alla facilità di trasporto, questo prodotto è ideale per la visualizzazione in pozzi, canali di scolo, pozzi verticali, corpi idrici aperti, pozzi e tubi stretti con diametro superiore a 25 mm (1"). Viene fornita con una robusta valigia di trasporto e con tutti gli accessori. Lo schermo ad alta definizione è montato su un braccio flessibile che permette di sistemare in modo ottimale l'angolo di visione.

Il video, a cui è possibile aggiungere dei commenti vocali tramite il microfono, vengono salvati su una scheda SD e possono quindi essere scaricati su computer o altra periferica.

La videocamera è progettata per essere utilizzata in condizioni gravose. Può inoltre essere facilmente rimossa per una eventuale sostituzione o per un futuro upgrade.

Il telaio è dotato di un aggancio per poter sistemare il rullo a boccapozzo. Disponibile con cavo da 150 o 300 mt.



Caratteristiche

- **Videocamera** – diametro 25mm (1"), grado 316, a tenuta di pressione, sostituibile in campo, 550TVL
- **Lente** – robusta, in zaffiro resistente ai graffi
- **Luci LED** – 7 ultra-bright
- **Schermo** – risoluzione 800x1024, 7" (17.78cm), full colour LCD, 400 nits
- **Monitor / braccio di sostegno** - rimovibile
- **Nastro** – polietilene a 4 conduttori marchiato ogni metro
- **Sostegno per bocca pozzo**
- **Guida per il nastro** – per proteggere il nastro da eventuali parti affilate del pozzo

Accessori inclusi

- **DVR** – registra video e audio
- **SD Card** – rimovibile per scaricare i dati su computer
- **Caricatore portatile**
- **Batterie (x2)** – rimovibili e ricaricabili al litio, durata fino a 5 ore per batteria (3200mAh)
- **Microfono** – 3.5mm jack,
- **Centralizzatore** – per centrare e stabilizzare la videocamera, rimovibile
- **Gancio** – per oggetti leggeri
- **Monitor** – per una visione senza riflessi
- **Panno di pulizia**
- **Alconox (x2)** – campioni di detergente
- **Valigia di trasporto ultra-robusta** – per proteggere adeguatamente il tuo strumento

Freatimetri con Cavo Tondo

TIPO	Descrizione
FREATT30	Freatimetro Con Cavo Tondo Da 30 Metri Centimetrato
FREATT50	Freatimetro Con Cavo Tondo Da 50 Metri Centimetrato
FREATT100	Freatimetro Con Cavo Tondo Da 100 Metri Centimetrato
FREATT150	Freatimetro Con Cavo Tondo Da 150 Metri Centimetrato
FREATT200	Freatimetro Con Cavo Tondo Da 200 Metri Centimetrato
FREATT250	Freatimetro Con Cavo Tondo Da 250 Metri Centimetrato
FREATT300	Freatimetro Con Cavo Tondo Da 300 Metri Centimetrato



Freatimetri con Cavo Piatto

TIPO	Descrizione
FREATP30	Freatimetro Con Cavo Piatto Da 30 Metri Centimetrato
FREATP50	Freatimetro Con Cavo Piatto Da 50 Metri Centimetrato
FREATP100	Freatimetro Con Cavo Piatto Da 100 Metri Centimetrato
FREATP150	Freatimetro Con Cavo Piatto Da 150 Metri Centimetrato
FREATP200	Freatimetro Con Cavo Piatto Da 200 Metri Centimetrato
FREATP250	Freatimetro Con Cavo Piatto Da 250 Metri Centimetrato
FREATP300	Freatimetro Con Cavo Piatto Da 300 Metri Centimetrato
FREATP350	Freatimetro Con Cavo Piatto Da 350 Metri Centimetrato
FREATP400	Freatimetro Con Cavo Piatto Da 400 Metri Centimetrato
FREATP500	Freatimetro Con Cavo Piatto Da 500 Metri Centimetrato



Quadro ad Inverter Portatile per Prove a Gradini



Specifiche Tecniche	
Tensione di Alimentazione	380-480 V
Taglia Motore	4 Kw - 5,5 HP
Corrente Nominale d'Uscita	9,5 A
Dotazioni di Serie	Filtro EMC
	Chopper di Frenatura
	IP66

Specifiche Tecniche	
Tensione di Alimentazione	380-480 V
Taglia Motore	7,5 Kw - 10 HP
Corrente Nominale d'Uscita	18 A
Dotazioni di Serie	Filtro EMC
	Chopper di Frenatura
	IP66



TIPO	Descrizione
M170Q	Avviatore INVERTER per Prove di Portata HP 5,5 V.380/Trifase IP66 Completo di Assemblaggio Cavi e Valigetta
M170S	Avviatore INVERTER per Prove di Portata HP 10 V.380/Trifase IP66 Completo di Assemblaggio Cavi e Valigetta

MiniRAE® Lite +

Monitor di sostanze chimiche organiche volatili portatile.

MiniRAE Lite + è uno dei monitor di sostanze chimiche organiche volatili portatili più affidabili presenti sul mercato. Il campo da 0 a 5.000 ppm del suo rivelatore a fotoionizzazione (PID) ne fa lo strumento ideale per applicazioni che vanno dalla protezione dell'ambiente al settore edile.

Vantaggi Aggiuntivi

- Tecnologia di pulizia automatica del sensore e della lampada Duty-cycling™;
- Sonda di ingresso robusta e flessibile Flexi-Probe™;
- I tasti di grandi dimensioni possono essere utilizzati con 3 strati di guanti;
- La robusta pompa di campionamento integrata aspira campioni fino a 30 m (100') orizzontalmente o verticalmente;
- Allarme acustico facilmente udibile da 95 dB;
- Allarme visibile lampeggiante rosso brillante;
- Pacco batterie alcaline agli ioni litio drop-in intercambiabile;
- Garanzia di 3 anni sulla lampada da 10,6 eV.

Caratteristiche e Vantaggi

- Tecnologia PID collaudata;
- Il sensore brevettato offre le seguenti funzionalità esclusive:
 - Tempo di risposta di 3 secondi;
 - Range fino a 5.000 ppm;
 - Compensazione dell'umidità
- Progettato per semplificare la manutenzione;
- Facile accesso a lampada e sensore in pochi secondi;
- Display grafico di grandi dimensioni per una facile panoramica della concentrazione;
- Pacco batterie intercambiabile sul campo, sostituibile in pochi secondi senza attrezzi;
- Torcia integrata per una migliore visibilità in condizioni di luce scarsa;
- Supporto multilingua con 12 lingue codificate;
- Custodia robusta in grado di resistere a condizioni ambientali difficili:
 - Design IP65;
 - Robusto guscio protettivo in gomma rimovibile.



TIPO	Descrizione
PIDMiniRAE lite	Fotoionizzatore PID miniRae Lite lampada 10,6 eV, batteria ricaricabile Litio con caricabatteria filtro igroscopico, kit pulizia valigetta

Tiger LT

La tecnologia leader di TIGER offre il più preciso e affidabile rilevamento VOC, offrendo i giusti risultati in pochissimo tempo.

Il miglior rilevatore a fotoionizzazione (PID) disponibile sul mercato:

- PID provato essere il più performante sul mercato
- Risultati precisi in qualsiasi ambiente, con range da 0.1 a 5000 ppm
- Resistenza all'umidità brevettata, fino al 99% RH, senza necessità di compensazione
- Design anti-contaminazione per minimizzare le imprecisioni ed estendere il tempo di utilizzo
- Il più veloce tempo di risposta in soli 2 secondi e altrettanto veloce tempo di azzeramento

Minimizza i tempi morti

- Design anti contaminazione che riduce la frequenza di necessità di calibrazione
- Batteria al litio con autonomia di 24 ore per utilizzo in continuo
- Batteria ricaricabile in 6.5 ore
- Batterie sostituibili, anche in ambienti potenzialmente esplosivi
- Filtri e lampade sostituibili in pochi minuti
- Menù a icone semplice e intuitivo; non necessita di particolare training sull'utilizzo

Facilità d'uso

- Fattori di risposta selezionabili dall'utente per una lettura diretta della concentrazione di VOC
- Software intuitivo e semplice
- Tastiera ampia e chiara per facilitare le operazioni anche se si indossano guanti da lavoro
- Design ergonomico che ne permette una facile gestione con una sola mano
- Display ampio e chiaro
- Torcia e tastiera retroilluminate per condizioni di scarsa visibilità
- Registrazione dati "push-log", 128 zone, 80,000 letture
- Ideato per un facile utilizzo
- Altoparlante da 95 Dba, allarmi luminosi LED e allarmi a vibrazione ti allertano dei gas presenti
- Sicurezza intrinseca; conforme agli standard ATEX, IECEx, UL e CSA
- Costo contenuto
- Rilevatore VOC base ma con tutte le principali funzioni
- Parti di ricambio e materiali di consumo economici

Independently
verified as best
performing PID
technology



TIPO	Descrizione
TIGER-LT	Fotoionizzatore PID TIGER-LT, batteria ricaricabile Litio con Kit standard, Range 0,1 - 5000 ppm (modalità registrazione dati in manuale compreso)

Tiger LT

La tecnologia leader di TigerLt lo rende il rilevatore per VOC portatile più avanzato e allo stesso tempo più economico presente sul mercato, offrendo i risultati più accurati e affidabili.

TigerLt ti dà la sicurezza di fare sempre la scelta giusta in qualsiasi ambiente, sia esso umido o polveroso, sia come detector per la protezione personale, sia come analizzatore dello spazio di testa. Questa versione del popolare Tiger VOC ha un prezzo contenuto ma alte performance.

La tecnologia rivoluzionaria e brevettata del sensore PID, resistente all'umidità e dal design anti-contaminazione, offre un'accuratezza e un tempo di risposta leader del settore. Unite alla batteria, che ha una durata di 24 ore, queste caratteristiche ne ottimizzano l'uso in campo, minimizzando errori nelle letture in situazioni di grande umidità e derive in ambienti inquinati.

Frutto dei leader del settore nella costruzione di PID, la tecnologia del sensore PID Ion Science è stata dimostrata essere la più performante sul mercato per velocità di risposta, precisione e linearità.

TigerLt rileva con precisione gas da 0,1 a 5,000 ppm e ha il tempo di risposta più veloce sul mercato in soli 2 secondi.

La raccolta dati push-to-log immagazzina fino a 80,000 punti e fino a 128 zone selezionabili dal cliente.

Lo strumento è stato ideato col cliente ben in mente, per facilità d'uso e servizio al consumatore.

Le batterie possono essere sostituite in ambienti potenzialmente esplosivi, grazie all'innovativo design a sicurezza intrinseca.

Specifiche Tecniche	
Risoluzione*	0,1 ppm
Range	5,000 ppm
Tempo di Risposta	T90 <2 seconds
Accuratezza*	± 5% ± ultima cifra
Linearità*	± 5% ± ultima cifra
Durata della Batteria	Li-ion: fino a 24 ore di uso continuativo
Lampade	10,6 eV Krypton PID (standard), 10,0 eV e 11,7 eV disponibili
Data Logging*	Push-to-log, 128 zone, 80,000 punti
Calibrazione	Calibrazione standard - 100 ppm isobutilene Possibilità di calibrazioni personalizzate
Allarmi	LED lampeggianti e sonoro da 95 dBA Allarmi a vibrazione selezionabili
Flusso di Aspirazione	220 ml/min (col flow alarm bloccato)

Filtri e lampade economici possono essere facilmente sostituiti nel giro di pochi minuti, minimizzando i tempi morti dello strumento. La velocità nella ricarica delle batterie permette allo strumento di essere pronto all'uso in sole 6 ore.

Tiger offre operazioni facilmente gestibili con una sola mano, anche indossando varie paia di guanti da lavoro. Il suo design solido e la sua copertura rimovibile in gomma sopportano le più difficili condizioni ambientali.

L'ampio, chiaro display retroilluminato permette una facile lettura in qualsiasi condizione di luminosità. Una torcia è integrata per guidare la sonda dello strumento in zone scarsamente illuminate.

L'illuminazione della tastiera si attiva quando la luce è fioca. Monitoraggio ambientale contaminazione del terreno- VOC nelle discariche- IAQ - Salute e sicurezza – Indagine I livello - Rilevamento di fughe VOC - Emissioni diffuse

Accessori

E' disponibile un'ampia gamma di accessori.

Specifiche Tecniche	
Temperatura	Operativo dai -20 to 60°C (non a sicurezza intrinseca)
Protezione	Progettato per IP65 (pioggia intensa) CE 1180 EMC testato per EN61326-1:2006, EN50270:2006 & CFR47:2008 Classe A
Peso e Dimensioni	Strumento senza sonda: 340x90x60 mm Peso dello strumento: 0,72 Kg

Standard Kit*

- Tiger Instrument with rubber boot
- Rechargeable Battery (Li-ion)
- Battery Charger
- Mains Adaptor
- Compact case
- PTFE Filter Disc
- Removal tool MiniPID stack
- Probe Tube (60mm)
- PID Lamp Cleaning Kit
- USB Cable
- Quick Start Guide & Downloadable Instrument Manual



Carotiere Semplice 42 Cromo Diametro 101 con Accessori

Prodotto con tubo in acciaio 42CRMO4 e disponibile sia con filettatura quadra che con filettatura tonda tipo Arena. Può essere fornito con un estrattore a sede conica o con un estrattore a lamelle per campioni di terreni morbidi.

Carotiere Semplice Diametro 101	
42CrMO4	
	
CASE0003	1,5 Metri
CASE0004	3 Metri

AR10 – AR20: terreni teneri, argille, ghiaie e sabbie cementate
AR30: per calcari compatti, rocce fratturate e calcestruzzi armati.
AR40: per arenarie, quarzite e sabbie abrasive.
AR50: per argilla e tufo.

Corona Semplice Terreni: Teneri - Medi - Duri Fusto Corto	
	AR20 ARCS0014
	AR30 ARCS0015
	AR40 ARCS0016

Corona Semplice Terreni: Teneri - Medi - Duri Fusto Lungo	
	AR20 ARCS0022
	AR30 ARCS0023
	AR40 ARCS0024
	AR50 ARCS0029

Porta Estrattore A Molla

PESS0005

Estrattore A Molla

ESSE0013

Porta Estrattore A Cestello

PESS0003

Estrattore A Cestello

ESSE0003

Testina Cieca Fusto da 100

RASE0001

Porta Corona

PESS0004

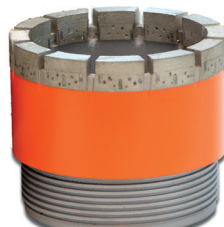
Corona Diamantata ARENA 3 - ARENA 6 - ARENA 8	
	ARENA3 DIAM0010
	ARENA6 DIAM0011
	ARENA8 DIAM0012

Carotiere Doppio T2 42 Cromo Diametro 101 con Accessori

Il tipo T2 è un carotiere a pareti sottili adatto al carotaggio con acqua di terreni omogenei e/o fratturati. Gli spessori ridotti permettono alte velocità di penetrazione e carote di maggior diametro, oltre a una minore usura delle attrezzature. Il tubo interno non rotante protegge la carota da attrito e sforzi torsionali e dai fluidi di perforazione, permettendo di ottenere un campione indisturbato.

Carotiere Doppio T2 Diametro 101	
42CrMO4	
	
T2CA0002	1,5 Metri
T2CA0003	3 Metri

AR10 – AR20: terreni teneri, argille, ghiaie e sabbie cementate

AR30: per calcari compatti, rocce fratturate e calcestruzzi armati.

AR40: per arenarie, quarzite e sabbie abrasive.

Corona T2 Terreni: Teneri - Medi - Duri	
	AR20 ART20014
	AR30 ART20015
	AR40 ART20016

Testina T2 Anello Intercambiabile

T2TE0003

Anello T2 Intercambiabile

T2TE0002

Porta Estrattore A Molla T2

T2PE0001

Estrattore A Molla T2

T2ES0002

Alesatore T2

T2AL0003

Tubo Allungatore T2

T2TA0001

Corona Diamantata T2 ARENA 3 - ARENA 6 - ARENA 8	
	ARENA3 DIAM0031
	ARENA6 DIAM0032
	ARENA8 DIAM0033

Carotiere Doppio T6 42 Cromo Diametro 101 con Accessori

Il carotiere T6 è tra i più robusti, progettato per operare in tutte le formazioni di terreno. Può lavorare con aria, acqua e fanghi e permette carotaggi rapidi e sicuri. Rispetto ai carotieri T2 ha meno parti di ricambio. Il tubo interno non rotante protegge la carota da attrito e sforzi torsionali e dai fluidi di perforazione, permettendo di ottenere un campione indisturbato.

Carotiere Doppio T6 Diametro 101	
42CrMO4	
	
T6CA0001	1,5 Metri
T6CA0002	3 Metri

AR10 – AR20: terreni teneri, argille, ghiaie e sabbie cementate

AR30: per calcari compatti, rocce fratturate e calcestruzzi armati.

AR40: per arenarie, quarzite e sabbie abrasive.

Corona T6 Terreni: Teneri - Medi - Duri	
	AR20 ART60002
	AR30 ART60003
	AR40 ART60004

Testina T6 Anello Intercambiabile

T6TE0003

Anello T6 Intercambiabile

T6TE0001

Porta Estrattore A Molla T6

T6PE0002

Estrattore A Molla T6

T6ES0004

Alesatore T6

T6AL0003

Corona Diamantata T6 ARENA 3 - ARENA 6 - ARENA 8	
	ARENA3 DIAM0042
	ARENA6 DIAM0043
	ARENA8 DIAM0044

Carotiere Triplo T6 42 Cromo Diametro 101 con Accessori

Costituito da tre tubi il carotiere triplo è stato progettato per carotaggi ad alta percentuale di recupero del campione. Il tubo più interno, in cui si inserisce la carota, è in pvc trasparente e consente una facile estrazione del campione e un'alta protezione da disturbi.

Infatti la carota appena estratta può essere sigillata nel tubo in pvc e preservata fino all'arrivo in laboratorio.



AR10 – AR20: terreni teneri, argille, ghiaie e sabbie cementate

AR30: per calcari compatti, rocce fratturate e calcestruzzi armati.

AR40: per arenarie, quarzite e sabbie abrasive.

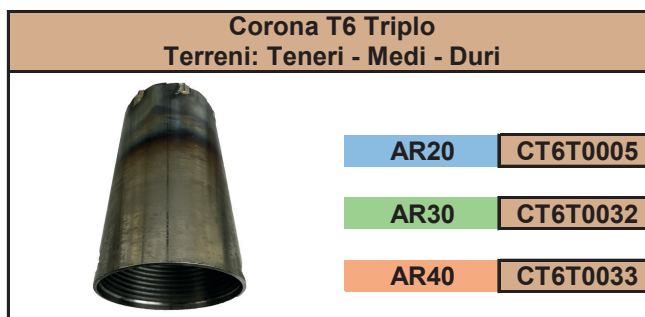

Carotiere Doppio T6S 42 Cromo Diametro 101 con Accessori

Il carotiere T6S è utilizzato principalmente nella ricerca geotecnica per il carotaggio di formazioni tenere o molto tenere. Dotato di un tubo interno in alluminio divisibile per un più facile prelievo della carota con riduzione del disturbo del campione.

Può essere utilizzato senza sostanziali modifiche per perforazioni con aria, acqua e fanghi.

AR10 – AR20: terreni teneri, argille, ghiaie e sabbie cementate.

AR30: per calcari compatti, rocce fratturate e calcestruzzi armati.

AR40: per arenarie, quarzite e sabbie abrasive.

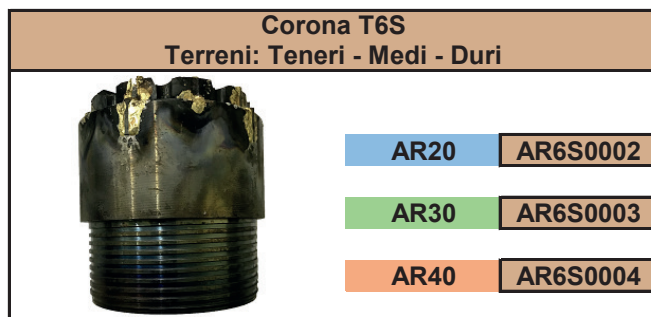
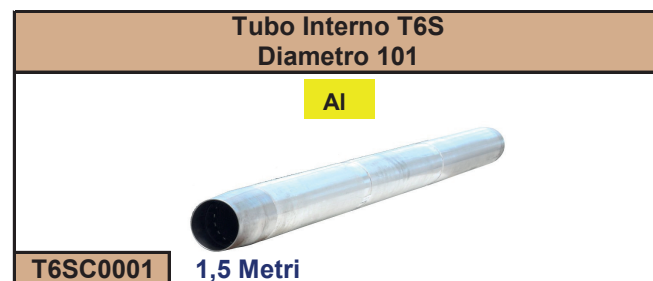

Carotiere Ambientale (Apribile)

Principale caratteristica di questo carotiere è il tubo in acciaio divisibile che semplifica il trasferimento della carota senza aver nessun disturbo per ottenere un campione perfetto per le analisi. Il carotiere è personalizzabile e producibile in diversi diametri a seconda delle esigenze, fino al diametro 244 mm. È possibile usare una scarpa avanzata, estrattori a cestello etc. Il carotiere ambientale standard è dotato di attacco per le corone del carotiere semplice T1. Caratteristiche tecniche del carotiere diametro 101: diametro tubo esterno 98,2 mm; d. carota 83 mm; attacco 2" 3/8 Api reg.; peso 22kg.

- AR10 – AR20: terreni teneri, argille, ghiaie e sabbie cementate.**
- AR30: per calcari compatti, rocce fratturate e calcestruzzi armati.**
- AR40: per arenarie, quarzite e sabbie abrasive.**

Carotiere Ambientale (Apribile) Diametro 101	
	
CSAM0003	1 Metro

Corona Semplice Terreni: Teneri - Medi - Duri Fusto Corto							
	<table border="1" style="width: 100%; border-collapse: collapse;"> <tr> <td style="background-color: #4682b4; color: white;">AR20</td> <td style="background-color: #d2b48c;">ARCS0014</td> </tr> <tr> <td style="background-color: #32cd32; color: white;">AR30</td> <td style="background-color: #d2b48c;">ARCS0015</td> </tr> <tr> <td style="background-color: #ff8c00; color: white;">AR40</td> <td style="background-color: #d2b48c;">ARCS0016</td> </tr> </table>	AR20	ARCS0014	AR30	ARCS0015	AR40	ARCS0016
	AR20	ARCS0014					
	AR30	ARCS0015					
AR40	ARCS0016						

Corona Semplice Terreni: Teneri - Medi - Duri Fusto Lungo									
	<table border="1" style="width: 100%; border-collapse: collapse;"> <tr> <td style="background-color: #4682b4; color: white;">AR20</td> <td style="background-color: #d2b48c;">ARCS0022</td> </tr> <tr> <td style="background-color: #32cd32; color: white;">AR30</td> <td style="background-color: #d2b48c;">ARCS0023</td> </tr> <tr> <td style="background-color: #ff8c00; color: white;">AR40</td> <td style="background-color: #d2b48c;">ARCS0024</td> </tr> <tr> <td style="background-color: #ffd700; color: white;">AR50</td> <td style="background-color: #d2b48c;">ARCS0029</td> </tr> </table>	AR20	ARCS0022	AR30	ARCS0023	AR40	ARCS0024	AR50	ARCS0029
	AR20	ARCS0022							
	AR30	ARCS0023							
	AR40	ARCS0024							
AR50	ARCS0029								

Campionatore RAYMOND S.P.T.

Il campionatore Raymond è utilizzato per effettuare prove penetrometriche (Standard Penetration Test) per misurare la resistenza del terreno alla penetrazione di un campionatore standard. Il campionatore è divisibile in due metà per poter ottenere anche campioni indisturbati di terreno.

La prova si effettua facendo cadere un peso di 63,5 Kg da un'altezza costante di 76,2 cm: il numero di colpi necessario per far penetrare di 30 cm il campionatore è il valore che indica la resistenza alla penetrazione.

Il campionatore Raymond dispone di punte aperte e punte chiuse, quest'ultime indicate per terreni ghiaiosi o rocce tenere.

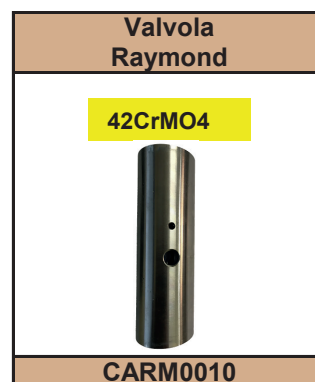

Campionatore SHELBY

Campionatore a pareti sottili costituito solamente da due elementi: un raccordo asta-fustella e un tubo con scarpa tagliente (fustella). Il raccordo asta-fustella è munito di una valvola a sfera e di un serbatoio per contenere la parte rimossa del campione.

Il campionatore agisce per infissione ed è indicato per terreni argillosi e tipologie di materiali teneri.

La fustella è in acciaio inox, di diametro 88,9 mm e spessore 2mm; lunghezza 620/630 mm.

Caratteristiche tecniche: diametro esterno 101 mm; attacco 2" 3/8 Api reg./att 50; peso 11 kg.

Misure speciali sono disponibili su richieste del cliente.



Campionatore OSTERBERG

Campionatore idraulico ad infissione per il campionamento di terreni argillosi, limosi o a terreni incoerenti di tipo granulare grana medio/fine. La fustella in acciaio inox permette di ottenere un campione perfettamente non disturbato. La fustella ha un diametro di 88,9 mm e una lunghezza di 701 mm, con uno spessore di 2 mm.

Caratteristiche tecniche: diametro esterno 101 mm; attacco 2"3/8 Api reg; peso 22 Kg.



Tubi di Rivestimento per Carotaggio

I Tubi di Rivestimento vengono realizzati attraverso la saldatura dei manicotti in acciaio 42CrM04 ad un tubo intermedio in materiale N80. I manicotti inoltre, sono sottoposti ad un processo di nitrurazione, al fine di garantirne un'ancor maggiore resistenza all'usura del filetto.

La certificata qualità degli acciai utilizzati, abbinata all'efficiente processo produttivo, ci permette di offrire ai nostri clienti le migliori prestazioni di prodotto presenti sul mercato.

AR10 – AR20: terreni teneri, argille, ghiaie e sabbie cementate.

AR30: per calcari compatti, rocce fratturate e calcestruzzi armati.

AR40: per arenarie, quarzite e sabbie abrasive.

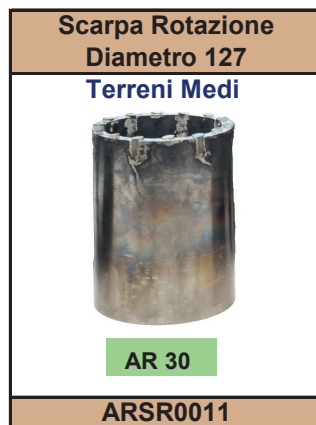

Tubi di Rivestimento per Carotaggio

I Tubi di Rivestimento vengono realizzati attraverso la saldatura dei manicotti in acciaio 42CrM04 ad un tubo intermedio in materiale N80. I manicotti inoltre, sono sottoposti ad un processo di nitrurazione, al fine di garantirne un'ancor maggiore resistenza all'usura del filetto.

La certificata qualità degli acciai utilizzati, abbinata all'efficiente processo produttivo, ci permette di offrire ai nostri clienti le migliori prestazioni di prodotto presenti sul mercato.

AR10 – AR20: terreni teneri, argille, ghiaie e sabbie cementate.

AR30: per calcari compatti, rocce fratturate e calcestruzzi armati.

AR40: per arenarie, quarzite e sabbie abrasive.

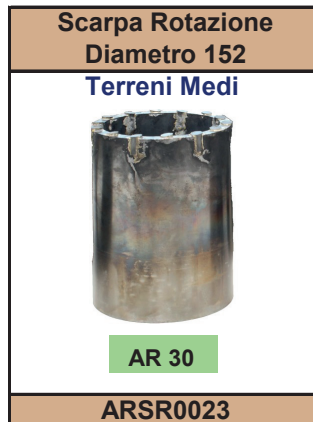

Tubi di Rivestimento Destro a 3 Principi 42 Cromo



La nostra gamma di Tubi di Rivestimento viene realizzata attraverso la saldatura dei manicotti in acciaio 42CrM04 ad un tubo intermedio in materiale N80. I manicotti inoltre, sono sottoposti ad un processo di nitrurazione, al fine di garantirne un'ancora maggiore resistenza all'usura del filetto. La certificata qualità degli acciai utilizzati, abbinata all'efficiente processo produttivo, ci permette di offrire ai nostri clienti le migliori prestazioni di prodotto presenti sul mercato.

TIPO	Diametro Esterno Φ	Lunghezza mm	Spessore	Diametro Interno	Peso Kg
TRDX0005	114	500	8,8	94	12
TRDX0001	114	1000	8,8	94	24
TRDX0002	114	1500	8,8	94	35
TRDX0010	127	500	8,8	107	13
TRDX0006	127	1000	8,8	107	26
TRDX0007	127	1500	8,8	107	39
TRDX0018	140	500	8,8	120	15
TRDX0012	140	1000	8,8	120	30
TRDX0014	140	1500	8,8	120	44
TRDX0024	152	500	8,8	133	16
TRDX0020	152	1000	8,8	133	31
TRDX0021	152	1500	8,8	133	47
TRDX0068	168	500	8,8	147	18
TRDX0025	168	1000	8,8	147	36
TRDX0027	168	1500	8,8	147	53
TRDX0034	178	500	8,8	158	19
TRDX0069	178	1000	8,8	158	38
TRDX0031	178	1500	8,8	158	56
TRDX0039	194	500	8,8	172	21
TRDX0070	194	1000	8,8	172	41
TRDX0036	194	1500	8,8	172	61
TRDX0075	203	500	8,8	178	22
TRDX0071	203	1000	8,8	178	44
TRDX0072	203	1500	8,8	178	65
TRDX0043	219	500	8,8	197	24
TRDX0076	219	1000	8,8	197	47
TRDX0077	219	1500	8,8	197	70
TRDX0048	244	500	10	222	30
TRDX0081	244	1000	10	222	58
TRDX0082	244	1500	10	222	87
TRDX0049	273	500	10	248	33
TRDX0086	273	1000	10	248	65
TRDX0087	273	1500	10	248	97
TRDX0050	300	500	10	275	37
TRDX0090	300	1000	10	275	73
TRDX0091	300	1500	10	275	109
TRDX0055	323	500	12,5	298	50
TRDX0051	323	1000	12,5	298	100
TRDX0052	323	1500	12,5	298	150
TRDX0099	355	500	12,5	329	54
TRDX0056	355	1000	12,5	329	108
TRDX0057	355	1500	12,5	329	162

Aste Frizionate 42 Cromo

Le aste di perforazione dell' Arena S.r.l. sono prodotte da tubi senza saldatura in acciaio 42CrMo4 bonificato. I manicotti, saldati con processo di forgiatura a mezzo frizione, sono filettati secondo le specifiche Api e sottoposti a trattamento antigrippaggio.



TIPO	Diametro Φ	Lunghezza mm	Spessore	Peso Kg
ASTA0050	76 2"3/8 API Reg.	1000	4	13
ASTA0051		1500	4	16
ASTA0059	76 2"3/8 API Reg.	500	6,3	7,5
ASTA0054		1000	6,3	15,1
ASTA0055		1500	6,3	20,5
ASTA0058		3000	6,3	36,8
ASTA0079	90 2"3/8 API Reg.	500	6,3	9
ASTA0073		1000	6,3	18,7
ASTA0074		1500	6,3	25,2
ASTA0079	90 2"3/8 IF	500	6,3	9
ASTA0073		1000	6,3	25
ASTA0074		1500	6,3	25,2
ASTA0023	114 3"1/2 API Reg.	500	6,3	15
ASTA0017		1000	6,3	28,6
ASTA0018		1500	6,3	37
ASTA0045	140 4"1/2 API Reg.	500	6,3	28
ASTA0040		1000	6,3	39
ASTA0042		1500	6,3	49

Trascinatori 42 Cromo

Trascinatori interni ed esterni in acciaio 42CRMO4, con anello saldato bonificato con nitrurazione per una maggiore resistenza meccanica.



Trascinatore Esterno			
TIPO	Φ	Kg	Tubo Interno Corrispondente
TRES0002	114	8	76 2"3/8 API Reg.
TRES0004	127	9	76 2"3/8 API Reg.
TRES0005	140	10	76 2"3/8 API Reg.
			90 2"3/8 API Reg.
TRES0007	152	12	76 2"3/8 API Reg.
			90 2"3/8 API Reg.
TRES0008	168	15	90 2"3/8 API Reg.
			114 3"1/2 API Reg.
TRES0010	178	16	90 2"3/8 API Reg.
			114 3"1/2 API Reg.
TRES0011	194	18	90 2"3/8 API Reg.
			114 3"1/2 API Reg.
TRES0012	203	19	90 2"3/8 API Reg.
			114 3"1/2 API Reg.
TRES0013	219	21	114 3"1/2 API Reg.
			140 4"1/2 API Reg.
TRES0014	244	23	114 3"1/2 API Reg.
			140 4"1/2 API Reg.
TRES0015	273	26	140 4"1/2 API Reg.
TRES0016	300	28	140 4"1/2 API Reg.
TRES0017	323	34	140 4"1/2 API Reg.
			168 4"1/2 API Reg.
TRES0018	355	40	168 4"1/2 API Reg.
			220 6"5/8 API Reg.

Trascinatore Interno			
TIPO	Tubo Interno	Kg	Tubo Esterno Corrispondente
TRIM0035	76 2"3/8 API Reg.	10	114
TRIM0034			127
TRIM0015			140
TRIM0016			152
TRIM0011	90 2"3/8 API Reg.	14	140
TRIM0017			152
TRIM0018			168
TRIM0033			178
TRIM0020			194
TRIM0042			203
TRIM0001	114 3"1/2 API Reg.	22	168
TRIM0022			178
TRIM0023			194
TRIM0025			203
TRIM0024			219
TRIM0026			244
TRIM0008	140 4"1/2 API Reg.	34	219
TRIM0030			244
TRIM0028			273
TRIM0029			300
TRIM0031	168 4"1/2 API Reg.	60	323
TRIM0039			323
TRIM0040			355
TRIM0041	220 6"5/8 API Reg.	80	355

Raccordi

I raccordi sono trattati con un processo di nitrurazione per una maggiore resistenza all'usura.



Raccordi Per Rivestimenti			
TIPO	Φ	Modello	Attacco
RAPR0010	114	Rotopercussione 3Pr	2"3/8 API Reg.
RAPR0003	127	Rotazionale	2"3/8 API Reg.
RAPR0011		Rotopercussione 3Pr	2"3/8 API Reg.
RAPR0012	140	Rotopercussione 3Pr	2"3/8 API Reg.
RAPR0001	152	Rotazionale	2"3/8 API Reg.
RAPR0016		Rotopercussione 3Pr	2"3/8 API Reg.
RAPR0018	168	Rotopercussione 3Pr	2"3/8 API Reg.
RAPR0019		Rotopercussione 3Pr	3"1/2 API Reg.
RAPR0022	178	Rotazionale	2"3/8 API Reg.
RAPR0020		Rotopercussione 3Pr	2"3/8 API Reg.
RAPR0021		Rotopercussione 3Pr	3"1/2 API Reg.
RAPR0024	194	Rotopercussione 3Pr	2"3/8 API Reg.
RAPR0025		Rotopercussione 3Pr	3"1/2 API Reg.
RAPR0026	203	Rotopercussione 3Pr	2"3/8 API Reg.
RAPR0027		Rotopercussione 3Pr	3"1/2 API Reg.
RAPR0028	219	Rotopercussione 3Pr	2"3/8 API Reg.
RAPR0029		Rotopercussione 3Pr	3"1/2 API Reg.
RAPR0030	244	Rotopercussione 3Pr	3"1/2 API Reg.
RAPR0032		Rotopercussione 3Pr	4"1/2 API Reg.
RAPR0033	273	Rotopercussione 3Pr	3"1/2 API Reg.
RAPR0034		Rotopercussione 3Pr	4"1/2 API Reg.
RAPR0035	300	Rotopercussione 3Pr	4"1/2 API Reg.
RAPR0058	323	Rotopercussione 3Pr	3"1/2 API Reg.
RAPR0072		Rotopercussione 3Pr	4"1/2 API Reg.
RAPR0056	355	Rotopercussione 3Pr	4"1/2 API Reg.

Raccordi Doppi Per Rivestimenti			
TIPO	Φ	Modello	Attacco
RADR0001	114 M/F	Rotopercussione 3Pr	2"3/8 API Reg.
RADR0003	127 M/F	Rotazionale	2"3/8 API Reg.
RADR0002		Rotopercussione 3Pr	2"3/8 API Reg.
RADR0004	140 M/F	Rotopercussione 3Pr	2"3/8 API Reg.
RADR0006	152 M/F	Rotazionale	2"3/8 API Reg.
RADR0005		Rotopercussione 3Pr	2"3/8 API Reg.
RADR0007	168 M/F	Rotopercussione 3Pr	2"3/8 API Reg.
RADR0008		Rotopercussione 3Pr	3"1/2 API Reg.
RADR0009	178 M/F	Rotopercussione 3Pr	2"3/8 API Reg.
RADR0010		Rotopercussione 3Pr	3"1/2 API Reg.
RADR0012	194 M/F	Rotopercussione 3Pr	2"3/8 API Reg.
RADR0013		Rotopercussione 3Pr	3"1/2 API Reg.
RADR0015	203 M/F	Rotopercussione 3Pr	3"1/2 API Reg.
RADR0016	219 M/F	Rotopercussione 3Pr	3"1/2 API Reg.
RADR0017	244 M/F	Rotopercussione 3Pr	3"1/2 API Reg.
RADR0018		Rotopercussione 3Pr	4"1/2 API Reg.
RADR0019	273 M/F	Rotopercussione 3Pr	3"1/2 API Reg.
RADR0020		Rotopercussione 3Pr	4"1/2 API Reg.
RADR0021	300 M/F	Rotopercussione 3Pr	4"1/2 API Reg.

Scarpe e Scarpe Maggiorate Speciali

Scarpe in acciaio con prismi ottagonali in widia incastonati e saldati. Disponibili in diverse durezze a seconda dei terreni da perforare.

Scarpe in acciaio con diametro maggiorato e con prismi ottagonali in widia incastonati e saldati anche lateralmente. Disponibili in diverse durezze a seconda dei terreni da perforare

AR10 – AR20: terreni teneri, argille, ghiaie e sabbie cementate.

AR30: per calcari compatti, rocce fratturate e calcestruzzi armati.

AR40: per arenarie, quarzite e sabbie abrasive.

Scarpe diamantate sono disponibili su richiesta del cliente



Riduzioni e Chiavi

Le riduzioni sono trattate con un processo di nitrurazione per una maggiore resistenza all'usura.

Riduzioni



Settori Morsa

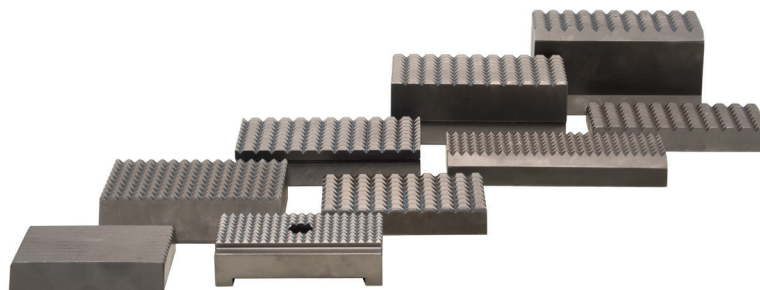

Chiavi



Maschi di Recupero - Teste di Sollevamento - Aste Valvolate



Martelli Fondo Foro

TIPO	Modello Martello	Diametro Esterno mm	Lunghezza mm	Peso Kg	Pressione di Lavoro bar	Tagliante Diametro mm	Filettatura Per Aste
WD30R	HAMDHD3.5-3,5"	82	855	24	6-25	90-115	2.3/8" A.R.
WD40R	HAMDHD340-4"	99	956	39	6-25	108-135	2.3/8" A.R.
	HAMCOP44-4"						
	HAMMIS40-4"						
WD50R	HAMDHD350-5"	126	1088	76	6-25	135-155	3.1/2" A.R.
	HAMCOP54-5"						
	HAMMIS50-5"						
WD60R	HAMDHD360-6"	146	1153	102	6-25	152-203	3.1/2" A.R.
	HAMCOP64-6"						
	HAMMIS60-6"						
WD80R	HAMDHD380-8"	180	1384	198	10-30	195-305	4.1/2" A.R.
	HAMCOP84-8"						
	HAMMIS80-8"						
WD120R	HAMDHD112-12"	275	1811	481	10-30	305-445	6.5/8" A.R.

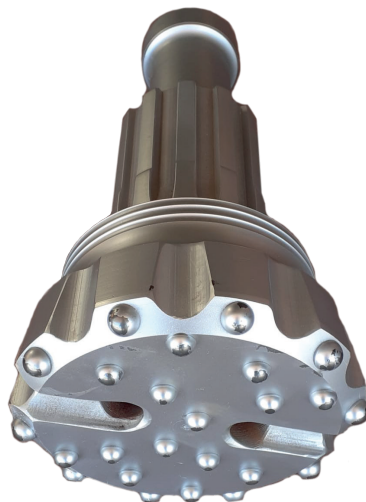

Taglianti

Martello da 1" - BR1	Diametro	Inch	Peso
Bottoni sferici o parabolici, faccia convessa	mm		Kg
	64	2"1/2	2,6
	70	2"3/4	2,8
	76	3"	3,2

Martello da 2" - BR2	Diametro	Inch	Peso
Bottoni sferici o parabolici, faccia convessa	mm		Kg
	76	3"	3,6
	80	3"1/8	4,0
	90	3"1/2	4,2

Martello da 3" - BR3 - DHD3,5 - COP 34 - WT3	Diametro	Inch	Peso
Bottoni sferici o parabolici, faccia convessa	mm		Kg
	90	3"1/2	4,0
	95	3"3/4	4,3
	100	4"	4,8
	105	4"1/8	5,2

Martello da 4" - DHD340 - COP 44 - WT4 - M40 - QL40 - SD4	Diametro	Inch	Peso
Bottoni sferici, faccia concava	mm		Kg
	105	4"1/8	7,67
	110	4"3/8	8,0
	115	4"1/2	8,5
	120	4"3/4	8,8
	127	5"	9,28

Martello da 5" - DHD350 - COP 54 - WT5 - M50 - QL50 - SD5	Diametro	Inch	Peso
Bottoni sferici, faccia concava	mm		Kg
	135	5"3/8	15,0
	140	5"1/2	15,5
	146	5"3/4	16,1
	152	6"	16,8
	165	6"1/2	18,1

Martello da 6" - DHD360 - COP 64 - WT6 - M60 - QL60 - SD6	Diametro	Inch	Peso
Bottoni sferici, faccia concava	mm		Kg
	152	6"	22,0
	165	6"1/2	23,5
	171	6"3/4	24,8
	190	7"1/2	27,2
	203	8"	30,3

Martello da 8" - DHD380 - COP 84 - WT8 - M80 - QL80 - SD8	Diametro	Inch	Peso
Bottoni sferici, faccia concava	mm		Kg
	203	8"	50,0
	216	8"1/2	52,2
	241	9"1/2	57,7
	254	10"	61,0
	305	12"	79,9



Oli Idraulici e Oli Lubrificanti

TIPO	Descrizione
Q8-HELLER-46	Olio Idraulico Fusto da 208 Litri
Q8-SUPER-H46	Olio Idraulico Fusto da 208 Litri
Q8-SUPER-H68	Olio Idraulico Fusto da 208 Litri
Q8-T750-15W40	Olio Motore Fusto da 208 Litri





Martelli Fondo Foro e Taglianti

Prezzi e disponibilità a richiesta.



Contatori Acqua Fredda

ETK-N

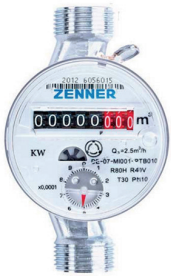

Codice	Inch
ETK-N-DN15	1/2"
ETK-N-DN20	3/4"
Lancia Impulsi da 1 Litro/1 Impulso	
Lancia Impulsi da 10 Litri/1 Impulso	

Contatore Acqua Fredda a Getto Unico con Quadrante Asciutto

MTKD-N



Codice	Inch
MTKD-N-DN25	1"
MTKD-N-DN32	1"1/4
MTKD-N-DN40	1"1/2
MTKD-N-DN50	2"
Lancia Impulsi da 1 Litro/1 Impulso	
Lancia Impulsi da 10 Litri/1 Impulso	

Contatore Acqua Fredda a Getto Multiplo con Quadrante Asciutto

WPD-N



Codice	DN
WPD-N-DN50	50
WPD-N-DN65	65
WPD-N-DN80	80
WPD-N-DN100	100
WPD-N-DN125	125
WPD-N-DN150	150
WPD-N-DN200	200
Lancia Impulsi da 100 Litri/1 Impulso	
Lancia Impulsi da 1000 Litri/1 Impulso	

Contatore Acqua Fredda Woltmann per Acqua Pulita

WI-N



Codice	DN
WI-N-DN50	50
WI-N-DN65	65
WI-N-DN80	80
WI-N-DN100	100
WI-N-DN125	125
WI-N-DN150	150
WI-N-DN200	200

Contatore Acqua Fredda Woltmann Tangenziale per Acqua Sporca

Condensatori Monofasi

Articolo	Descrizione	Ditta	M Farad
MF 1 450 VDB	Condensatore Senza Codolo	ICAR	1
MF 1,5 450 VDB	Condensatore Senza Codolo	ICAR	1,5
MF 2 450 VDB	Condensatore Senza Codolo	ICAR	2
MF 3,15 450 VDB	Condensatore Senza Codolo	ICAR	3,15
MF 4 450 VDB	Condensatore Senza Codolo	ICAR	4
MF 5 450 VDB	Condensatore Senza Codolo	ICAR	5
MF 6,3 450 VDB	Condensatore Senza Codolo	ICAR	6,3
MF 8 450 VDB	Condensatore Senza Codolo	ICAR	8
MF 10 450 VDB	Condensatore Senza Codolo	ICAR	10
MF 12,5 450 VDB	Condensatore Senza Codolo	ICAR	12,5
MF 14 450 VDB	Condensatore Senza Codolo	ICAR	14
MF 16 450 VDB	Condensatore Senza Codolo	ICAR	16
MF 20 450 VDB	Condensatore Senza Codolo	ICAR	20
MF 25 450 VDB	Condensatore Senza Codolo	ICAR	25
MF 30 450 VDB	Condensatore Senza Codolo	ICAR	30
MF 35 450 VDB	Condensatore Senza Codolo	ICAR	35
MF 40 450 VDB	Condensatore Senza Codolo	ICAR	40
MF 45 450 VDB	Condensatore Senza Codolo	ICAR	45
MF 50 450 VDB	Condensatore Senza Codolo	ICAR	50
MF 60 450 VDB	Condensatore Senza Codolo	ICAR	60
MF 65 450 VDB	Condensatore Senza Codolo	ICAR	65
MF 70 450 VDB	Condensatore Senza Codolo	ICAR	70
MF 80 450 VDB	Condensatore Senza Codolo	ICAR	80
MF 90 450 VDB	Condensatore Senza Codolo	ICAR	90
CAP-10	Cappucci di Protezione Max 10 mf	ICAR	
CAP-16	Cappucci di Protezione Max 16 mf	ICAR	
CAP-20	Cappucci di Protezione Max 20 mf	ICAR	
CAP-60	Cappucci di Protezione Max 60 mf	ICAR	
CAP-70	Cappucci di Protezione Max 70 mf	ICAR	
CAP-90	Cappucci di Protezione Max 90 mf	ICAR	
COD	Codoli	ICAR	



Condensatori di Rifasamento

Articolo	Descrizione	Ditta	KVAR
SRWT400V 5	Condensatore Rifasamento Trifase	ICAR	5
SRWT400V 10	Condensatore Rifasamento Trifase	ICAR	10

Livellostato Mecc per Serbatoi Sotto Pressione

Articolo	Salto di Livello		bar	Descrizione
A 42 A	25 mm	50 mm	16	Livellostato Meccanico

Attacco a Bocchettoni Gc 1 Femmina



Galleggiante per Serbatoi Aperti

Articolo	Salto di Livello		bar	Descrizione
A 70	50 mm	750 mm	16	Galleggiante



Livellostati Magnetici

Articolo	Salto di Livello		bar	Descrizione
AD 52	20 mm	55 mm	10	Galleggiante Inox



Attacco 1" 1/4

Pressostati con Differenziale Regolabile

Articolo	Scala		Attacco	Descrizione
B 12 CN	-0,2	8	1/4" f	Pressostato
B 12 DN	5	16	1/4" f	Pressostato
B 12 EN	8	28	1/4" f	Pressostato



Flussostato per Liquidi

Articolo	Reg. Paletta	Attacco	Descrizione	
FF 82	1"	8"	1"	Flussostato



Corpo Valvola a Membrana Servoassistita N.C.

Articolo	Attacco			Descrizione
M 23 C13	3/8"			Elettrovalvola
M 23 D13	1/2"			Elettrovalvola
M 23 E20	3/4"			Elettrovalvola
M 23 F25	1"			Elettrovalvola
M 23 G35	1"1/4			Elettrovalvola
M 23 H40	1"1/2			Elettrovalvola
M 23 I50	2"			Elettrovalvola

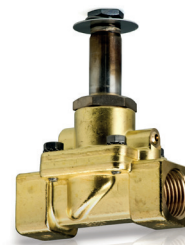

Bobine di Comando per Corpi Valvola M 23

Articolo	Tensione	Spunto	Ritenuta	Descrizione
IM 21 F	24 V.~	25 VA	16 VA	Bobina
IM 21 H	115 V.~	25 VA	16 VA	Bobina
IM 21 M	230 V.~	25 VA	16 VA	Bobina
IM 22	24 V. =			Bobina
1578501				Connettore Bobina



Corpo Valvola a Membrana Servoassistita N.A.

Articolo	Attacco			Descrizione
M 29 C13	3/8"			Elettrovalvola
M 29 D13	1/2"			Elettrovalvola
M 29 E20	3/4"			Elettrovalvola
M 29 F25	1"			Elettrovalvola
M 29 G35	1"1/4			Elettrovalvola
M 29 H40	1"1/2			Elettrovalvola
M 29 I50	2"			Elettrovalvola

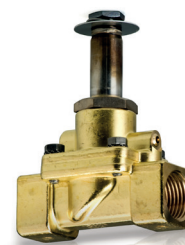

Bobine di Comando per Corpi Valvola M 29

Articolo	Tensione	Spunto	Ritenuta	Descrizione
IM 29 F	24 V.~	33 VA	25 VA	Bobina
IM 29 M	230 V.~	33 VA	25 VA	Bobina
1578501				Connettore Bobina



Autoclavi a Membrana AS/AC-CE

Informazioni

I serbatoi a membrana intercambiabile della serie AS-AC costituiscono una valida soluzione per le piccole installazioni domestiche, gli impianti di irrigazione da giardino e tutte le altre applicazioni ove siano richieste piccole portate.

Il modello AS-25 combina caratteristiche di praticità e di economicità, ed è adatto ad installazioni dirette sulla pompa; il modello AC GPM-25 è progettato per la realizzazione di piccoli gruppi di sollevamento di tipo compatto. Tutti i modelli sono forniti di serie con membrana in EPDM; ciò li rende utilizzabili anche come vaso di espansione sanitario fino ad una temperatura massima di progetto pari a +99°C.

Caratteristiche

- Temperatura di esercizio: -10° / +99°C (Mod. AC20 PN25: -10° / + 50°C)
- Verniciatura a polveri epossidiche colore blu. (Modello AC-2: colore bianco)
- Membrana intercambiabile in gomma EPDM (Modello AC-2: membrana intercambiabile in butile)
- Completa separazione tra acqua e aria
- Completa separazione dell'acqua dalle parti metalliche del serbatoio
- Membrana atossica alimentare intercambiabile con caratteristiche di elasticità tali da permettere una totale espansione all'interno del serbatoio per assicurare migliori prestazioni e una maggiore durata.

Normativa di riferimento:

Dichiarazione di conformità ai requisiti essenziali di sicurezza previsti dalla Direttiva 2014/68/UE. (I modelli da 2 e 5 litri sono esenti dalla marcatura CE).

Autoclavi a Membrana AS/AC-CE

TIPO	LITRI	PPRE bar	PMAX bar m	DIAMETRO mm	ALTEZZA mm	LARGHEZZA mm	DN1
AC5	5	2,5	8	205	240		3/4"
AC8CE	8	2,5	8	205	315		3/4"
AC18CE	18	2,5	8	270	430		3/4"
AC25CE	24	2,5	8	270	480		1"
AC25GPMCE	24	2,5	8	270	290	480	1"
AS25CE	24	2,5	8	360	365		1"
AC20PN25CE	20	5	25	270	495		3/4"
AFV24/16CE	24	2,5	16	270	480		1"



Autoclavi a Membrana AF-CE

Informazioni

I serbatoi a membrana intercambiabile della serie AF sono adatti nella maggior parte delle installazioni residenziali e industriali ove siano richieste portate d'acqua considerevoli. La versione orizzontale è dotata di staffa portamotore universale per consentire l'installazione della pompa direttamente sopra il serbatoio. Valvola e manometro forniti su richiesta.

Caratteristiche

- Temperatura di esercizio: -10° / +99°C
- Membrana in gomma EPDM alimentare testata, con caratteristiche di elasticità tali da permettere una totale espansione all'interno del serbatoio per assicurare migliori prestazioni e una maggiore durata
- Modelli AFV 50 e AFH 50 senza tirante
- Verniciatura a polveri epossidiche a lunga durata per maggiore protezione contro gli agenti atmosferici. Colore blu
- Modello AFV 500 16 Bar verniciatura a solvente, colore grigio
- Completa separazione tra acqua e aria
- Completa separazione dell'acqua dalle parti metalliche del serbatoio



Normativa di riferimento:

Dichiarazione di conformità ai requisiti essenziali previsti dalla Direttiva 2014/68/UE

Autoclavi a Membrana AF-CE

TIPO	LITRI	PPRE bar	PMAX bar m	DIAMETRO mm	ALTEZZA mm	LARGHEZZA mm	DN1	DN2
AF35CE	35	2,5	10	400	440		1"	
AF50CE	50	2,5	10	400	525		1"	
AFV50CE	50	2,5	10	400	570		1"	
AFV60CE	60	2,5	10	400	700		1"	1/2"F 3/4"M
AFV80CE	80	2,5	10	400	810		1"	1/2"F 3/4"M
AFV100CE	100	2,5	10	500	740		1"	1/2"F 3/4"M
AFV150CE	150	2,5	10	500	945		1"	1/2"F 3/4"M
AFV200CE	200	2,5	10	600	1035		1"1/4	1/2"F 3/4"M
AFV300CE	300	2,5	10	650	1215		1"1/4	1/2"F 3/4"M
AFV500CE	500	2,5	10	775	1360		1"1/4	1/2"F 3/4"M
AFH50CE	50	2,5	10	400	420	505	1"	
AFH60CE	60	2,5	10	400	485	650	1"	1/2"F 3/4"M
AFH80CE	80	2,5	10	400	485	745	1"	1/2"F 3/4"M
AFH100CE	100	2,5	10	500	580	680	1"	1/2"F 3/4"M
AFH200CE	200	2,5	10	600	685	960	1"1/4	1/2"F 3/4"M
AFH300CE	300	2,5	10	650	725	1145	1"1/4	1/2"F 3/4"M
AFV100/16CE	100	2,5	16	500	740		1"	1/2"F 3/4"M
AFV200/16CE	200	2,5	16	600	1035		1"1/4	1/2"F 3/4"M
AFV300/16CE	300	2,5	16	650	1215		1"1/4	1/2"F 3/4"M
AFV500/16CE	500	2,5	16	650	1865		G 2"	1/2"F 3/4"M

Autoclavi in Acciaio INOX

Informazioni

I serbatoi in acciaio inossidabile rappresentano il top qualitativo della gamma Elbi.

La gamma HI-NOX si propone in diverse versioni in modo da soddisfare tutte le diverse esigenze applicative per prodotti di questo tipo.

Caratteristiche

- Temperatura di esercizio: -10° / +99°C
- I modelli fino a 8 litri sono esenti da marcatura CE. Sono particolarmente indicati per l'utilizzo come anticolpo d'ariete
- I modelli a partire dai 24 litri sono indicati per l'utilizzo nei piccoli gruppi di sollevamento acqua dove è particolarmente importante l'aspetto qualitativo ed igienico dell'acqua
- Tutti i serbatoi a membrana della serie HI-NOX sono forniti di serie con membrane in EPDM. (Modelli da 0,16 litri a 2 litri con membrana in butile).

Normativa di riferimento:

Dichiarazione di conformità ai requisiti essenziali previsti dalla Direttiva 2014/68/UE.

Autoclavi in Acciaio INOX

TIPO	LITRI	PPRE bar	PMAX bar m	DIAMETRO mm	ALTEZZA mm	LARGHEZZA mm	DN1
HX-016*	0,16	3,5	15	75	105		1/2"
HX-05*	0,5	3,5	10	95	160		1/2"
HX-1*	1	3,5	10	115	200		1/2"
HX-2*	2	3,5	10	135	220	475	1/2"
HM-8*	8	2	10	200	340	655	3/4"
HM-24CE	24	2,5	10	270	480		1"
HM24GPM	24	2,5	10	270	290	480	1"
HM60VCE	60	2,5	10	400	775		1"
HM60HCE	60	2,5	10	400	480	655	1"



Autoclavi a Membrana

Autoclavi a membrana sono serbatoi per impianti di sollevamento e distribuzione dell'acqua necessari per mantenerne la pressione nell'impianto, ottimizzare il funzionamento della pompa, assicurare una riserva idrica e proteggere da colpi d'ariete.

Applicazioni: impianti di sollevamento acqua, irrigazione, impianti di distribuzione acqua e antiincendio.

Autoclavi Verticali a Membrana

TIPO	Descrizione
VAR60	Autoclave Verticale A Membrana Da 60 Litri
VAR80	Autoclave Verticale A Membrana Da 80 Litri
VAR100	Autoclave Verticale A Membrana Da 100 Litri
VAR150	Autoclave Verticale A Membrana Da 150 Litri
VAR200	Autoclave Verticale A Membrana Da 200 Litri
VAR300	Autoclave Verticale A Membrana Da 300 Litri
VAR500	Autoclave Verticale A Membrana Da 500 Litri

Autoclavi Zincati Verticali a Membrana

TIPO	Descrizione
VARZ100	Autoclave Zincato Verticale A Membrana Da 100 Litri
VARZ200	Autoclave Zincato Verticale A Membrana Da 200 Litri
VARZ300	Autoclave Zincato Verticale A Membrana Da 300 Litri
VARZ500	Autoclave Zincato Verticale A Membrana Da 500 Litri

Vasi di Espansione

TIPO	Descrizione
VAR24	Vaso Di Espansione Da 24 Litri Con Attacco Da 1"
VAR24PL	Vaso Di Espansione PLUS Da 24 Litri Con Attacco Da 1"



LINEA SOLLEVAMENTO VERTICALI

- Vasi idrici multifunzione verticali
- Membrana sostituibile
- Flangia in acciaio zincato o verniciato
- Colore rosso
- Pressione di precarica 2 bar

Vasi Idrici con Membrana a Diaframma

AQUAVAREM da 19 a 280 litri.

Serbatoi con membrana a diaframma e rivestimento interno utilizzabili come vasi di espansione per impianti di acqua calda sanitaria e impianti di autoclave collegati all'elettropompa.



- Sempre carico
- Senza manutenzione
- Diaframma in butile
- Rivestimento interno sintetico
- Doppia tenuta
- Vernice ad alta resistenza
- Raccordo in acciaio inox
- Pressione precarica 2 bar



TIPO	Descrizione
AQUA19	Vaso Idrico con Membrana a Diaframma da 19 Litri Attacco 1"
AQUA40	Vaso Idrico con Membrana a Diaframma da 40 Litri Attacco 1"
AQUA60	Vaso Idrico con Membrana a Diaframma da 60 Litri Attacco 1"
AQUA100	Vaso Idrico con Membrana a Diaframma da 100 Litri Attacco 1"
AQUA140	Vaso Idrico con Membrana a Diaframma da 140 Litri Attacco 1"
AQUA200	Vaso Idrico con Membrana a Diaframma da 200 Litri Attacco 1"
AQUA280	Vaso Idrico con Membrana a Diaframma da 280 Litri Attacco 1"

Materiali per Giunzioni Cavi Elettrici

Nastro Isolante Nero



Cod.	DIM a
RAYTEAM19	19 x 25
RAYTEAM25	25 x 25

Cod.

RAYTECH23

Nastro Vulcanizzante per Giunzioni Cavo



Muffola in Resina Epossidica



Cod.

RAYCASTL10

Cod.	DIM a
MTR10	10 / 3
MTR16	16 / 5
MTR25	25 / 8
MTR35	35 / 12
MTR50	50 / 16

Guaina Termorestringente con Collante



Materiali per Giunzioni Cavi Elettrici

Nastro Isolante Nero



Cod.	DIM a
ISOL19	19 x 25
ISOL25	25 x 25

Cod.

AGGL

Nastro Vulcanizzante per Giunzioni Cavo



Giunto Dritto con Resina

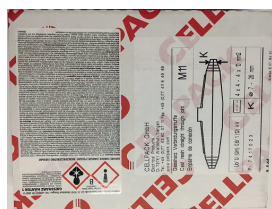

Cod.

GIU11

Guaina Termorestringente con Collante

Cod.	DIM a
MTC12	12 / 3
MTC22	22 / 6
MTC34	34 / 7



Connettore Termorestringente con Collante



Cod.	DIM a
CROSSO	1 mm
CBLU	2,5 mm
CGIALLO	6 mm

Accessoristica

Pressostato FANTINI & COSMI



Cod.	DIM a
B71	1,4 - 4,6 bar

Cod.	DIM a
FSG2	1,4 - 4,6 bar
FYG22	2,8 - 7 bar
FYG32	5,6 - 10,5 bar

Pressostato SQUARE D



Galleggiante + 5 mt Cavo



Cod.	DIM a
MICROSTART	5 mt CAVO

Galleggiante + 10 mt Cavo H07RNF

Cod.	DIM a
MERCURY	10 mt CAVO



Trasduttori di Pressione Danfoss



Cod.	DIM a	Attacco	Range	Cavo
SEN06D	0-6 bar	1/2"	4-20 mA	2 mt
SEN06E	0-10 bar	1/4"	4-20 mA	2 mt

Accessoristica

Sondina di Livello



Cod.

LOV11SN1

Trasformatore con Montaggio DIN

Cod.	DIM a
TRAFO50	50 VA 400/24



Condensatori Elettronici per Partenze Motori



Cod.	DIM a
MORO-10	10 μ F
MORO-20	20 μ F
MORO-30	30 μ F
MORO-40	40 μ F
MORO-50	50 μ F
MORO-55	55 μ F
MORO-60	60 μ F
MORO-70	70 μ F
MORO-80	80 μ F

Cod.	DIM a
00202.B	Spina
00223.B	Pres a

Spina e Presa VIMAR



Spina e Presa Industriale Monofase



Cod.	DIM a
PKX16M423	Spina
PKY16M423	Pres a

Spina e Presa Industriale Trifase

Cod.	DIM a
PKX16M434	Spina
PKY16M434	Pres a



Riduttore Industriale



Cod.

PKZA207

Accessoristica

Barilotto con Gancio



Cod.	DIM a
BARILTT1	1"
BARILTT2	1"1/4
BARILTT3	1"1/2
BARILTT4	2"

Cod.	DIM a
VESTAFFA1	1"
VESTAFFA2	1"1/4
VESTAFFA3	1"1/2
VESTAFFA4	2"
VESTAFFA5	2"1/2
VESTAFFA6	3"
VESTAFFA7	4"

Staffe Pozzo Zincate a Caldo

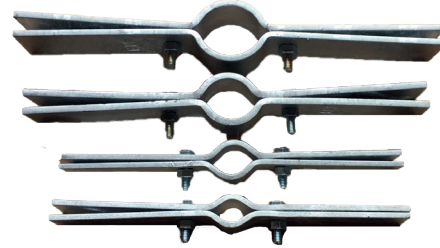

Corda Marina in Nylon



Cod.	DIM a
EURO-8	φ 8
EURO-10	φ 10
EURO-12	φ 12
EURO-14	φ 14
EURO-16	φ 16
EURO-18	φ 18
EURO-20	φ 20

Cod.	DIM a
TEF-1/2	1/2x12G
TEF-3/4	3/4x15G

Teflon



Raccorderia Zincata in Ghisa

Barilotto Zincato a Due Filetti



Cod.	DIM a	mm
530-3/8x100	3/8"	100
530-3/8x1000	3/8"	1000
530-1/2x100	1/2"	100
530-1/2x200	1/2"	200
530-1/2x300	1/2"	300
530-1/2x1000	1/2"	1000
530-3/4x100	3/4"	100
530-3/4x200	3/4"	200
530-3/4x300	3/4"	300
530-3/4x1000	3/4"	1000
530-1x100	1"	100
530-1x200	1"	200
530-1x300	1"	300
530-1x1000	1"	1000
530-1 1/4x100	1"1/4	100
530-1 1/4x200	1"1/4	200
530-1 1/4x300	1"1/4	300
530-1 1/4x1000	1"1/4	1000
530-1 1/2x100	1"1/2	100
530-1 1/2x200	1"1/2	200
530-1 1/2x300	1"1/2	300
530-1 1/2x1000	1"1/2	1000
530-2x100	2"	100
530-2x200	2"	200
530-2x300	2"	300
530-2x1000	2"	1000

Raccorderia Zincata in Ghisa

Gomito a 90° F/F



Cod.	DIM a
90-1/4"	1/4"
90-3/8"	3/8"
90-1/2"	1/2"
90-3/4"	3/4"
90-1"	1"
90-1"1/4	1"1/4
90-1"1/2	1"1/2
90-2"	2"

Cod.	DIM a
92-1/4"	1/4"
92-3/8"	3/8"
92-1/2"	1/2"
92-3/4"	3/4"
92-1"	1"
92-1"1/4	1"1/4
92-1"1/2	1"1/2
92-2"	2"

Gomito a 90° M/F



Bocchettone Sede Conica F/F



Cod.	DIM a
340-1/4"	1/4"
340-3/8"	3/8"
340-1/2"	1/2"
340-3/4"	3/4"
340-1"	1"
340-1"1/4	1"1/4
340-1"1/2	1"1/2
340-2"	2"

Cod.	DIM a
341-1/4"	1/4"
341-3/8"	3/8"
341-1/2"	1/2"
341-3/4"	3/4"
341-1"	1"
341-1"1/4	1"1/4
341-1"1/2	1"1/2
341-2"	2"

Bocchettone Sede Conica M/F



Controdado



Cod.	DIM a
310-3/8"	3/8"
310-1/2"	1/2"
310-3/4"	3/4"
310-1"	1"
310-1"1/4	1"1/4
310-1"1/2	1"1/2
310-2"	2"

Raccorderia Zincata in Ghisa

TEE a 90°



Cod.	DIM a
130-1/4"	1/4"
130-3/8"	3/8"
130-1/2"	1/2"
130-3/4"	3/4"
130-1"	1"
130-1"1/4	1"1/4
130-1"1/2	1"1/2
130-2"	2"

Cod.	DIM a
180-3/8"	3/8"
180-1/2"	1/2"
180-3/4"	3/4"
180-1"	1"
180-1"1/4	1"1/4
180-1"1/2	1"1/2
180-2"	2"

Croce a 90°



Manicotto F/F



Cod.	DIM a
270-1/4"	1/4"
270-3/8"	3/8"
270-1/2"	1/2"
270-3/4"	3/4"
270-1"	1"
270-1"1/4	1"1/4
270-1"1/2	1"1/2
270-2"	2"

Cod.	DIM a
529-3/8"	3/8"
529-1/2"	1/2"
529-3/4"	3/4"
529-1"	1"
529-1"1/4	1"1/4
529-1"1/2	1"1/2
529-2"	2"

Manicotto M/F



Vite Doppia



Cod.	DIM a
280-1/4"	1/4"
280-3/8"	3/8"
280-1/2"	1/2"
280-3/4"	3/4"
280-1"	1"
280-1"1/4	1"1/4
280-1"1/2	1"1/2
280-2"	2"

Raccorderia Zincata in Ghisa

Tappo Maschio



Cod.	DIM a
290-1/4"	1/4"
290-3/8"	3/8"
290-1/2"	1/2"
290-3/4"	3/4"
290-1"	1"
290-1"1/4	1"1/4
290-1"1/2	1"1/2
290-2"	2"

Cod.	DIM a
300-1/4"	1/4"
300-3/8"	3/8"
300-1/2"	1/2"
300-3/4"	3/4"
300-1"	1"
300-1"1/4	1"1/4
300-1"1/2	1"1/2
300-2"	2"

Calotta Femmina

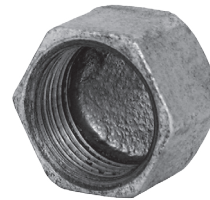

Manicotto Ridotto F/F



Cod.	DIM a
240-3/8x1/4	3/8"-1/4"
240-1/2x1/4	1/2"-1/4"
240-1/2x3/8	1/2"-3/8"
240-3/4x1/4	3/4"-1/4"
240-3/4x3/8	3/4"-3/8"
240-3/4x1/2	3/4"-1/2"
240-1x1/2	1"-1/2"
240-1x3/4	1"-3/4"
240-1 1/4x1/2	1"1/4-1/2"
240-1 1/4x3/4	1"1/4-3/4"
240-1 1/4x1	1"1/4-1"
240-1 1/2x3/4	1"1/2-3/4"
240-1 1/2x1	1"1/2-1"
240-1 1/2x1 1/4	1"1/2-1"1/4
240-2x3/4	2"-3/4"
240-2x1	2"-1"
240-2x1 1/4	2"-1"1/4
240-2x1 1/2	2"-1"1/2

Cod.	DIM a
246-3/8x1/4	3/8"-1/4"
246-1/2x3/8	1/2"-3/8"
246-3/4x3/8	3/4"-3/8"
246-3/4x1/2	3/4"-1/2"
246-1x1/2	1"-1/2"
246-1x3/4	1"-3/4"
246-1 1/4x3/4	1"1/4-3/4"
246-1 1/4x1	1"1/4-1"
246-1 1/2x1	1"1/2-1"
246-1 1/2x1 1/4	1"1/2-1"1/4
246-2x1	2"-1"
246-2x1 1/4	2"-1"1/4
246-2x1 1/2	2"-1"1/2

Manicotto Ridotto M/F



Raccorderia Zincata in Ghisa

Riduzione M/F



Cod.	DIM a
241-3/8x1/4	3/8"-1/4"
241-1/2x1/4	1/2"-1/4"
241-1/2x3/8	1/2"-3/8"
241-3/4x1/4	3/4"-1/4"
241-3/4x3/8	3/4"-3/8"
241-3/4x1/2	3/4"-1/2"
241-1x3/8	1"-3/8"
241-1x1/2	1"-1/2"
241-1x3/4	1"-3/4"
241-1 1/4x1/2	1"1/4-1/2"
241-1 1/4x3/4	1"1/4-3/4"
241-1 1/4x1	1"1/4-1"
241-1 1/2x1/2	1"1/2-1/2"
241-1 1/2x3/4	1"1/2-3/4"
241-1 1/2x3/4	1"1/2-3/4"
241-1 1/2x1	1"1/2-1"
241-1 1/2x1 1/4	1"1/2-1"1/4"
241-2x1/2	2"-1/2"
241-2x3/4	2"-3/4"
241-2x1	2"-1"
241-2x1 1/4	2"-1"1/4"
241-2x1 1/2	2"-1"1/2"

Cod.	DIM a
245-3/8x1/4	3/8"-1/4"
245-1/2x1/4	1/2"-1/4"
245-1/2x3/8	1/2"-3/8"
245-3/4x3/8	3/4"-3/8"
245-3/4x1/2	3/4"-1/2"
245-1x1/2	1"-1/2"
245-1x3/4	1"-3/4"
245-1 1/4x1/2	1"1/4-1/2"
245-1 1/4x3/4	1"1/4-3/4"
245-1 1/4x1	1"1/4-1"
245-1 1/2x3/4	1"1/2-3/4"
245-1 1/2x1	1"1/2-1"
245-1 1/2x1 1/4	1"1/2-1"1/4"
245-2x1	2"-1"

Vite Doppia Ridotta



Raccorderia in Ottone per Tubo Polietilene

Raccordo Maschio



Cod.	DIM a
GOT12	25 x 3/4"
GOT13	32 x 1"
GOT14	40 x 1"1/4
GOT15	50 x 1"1/2
GOT16	63 x 2"

Cod.	DIM a
GOT22	25 x 3/4"
GOT23	32 x 1"
GOT24	40 x 1"1/4
GOT25	50 x 1"1/2
GOT26	63 x 2"

Raccordo Femmina



Nipples Doppio MM



Cod.	DIM a
COT34	1"
COT35	1"1/4
COT36	1"1/2
COT37	2"
COT38	2"1/2
COT39	3"

Cod.	DIM a
COT409	1" x 1"1/4
COT411	1"1/4 x 1"1/2
COT412	1"1/4 x 2"
COT413	1"1/2 x 2"
COT414	2" x 2"1/2
COT415	2"1/2 x 3"

Nipples Doppio Ridotto MM



Riduzione MF



Cod.	DIM a
COT1810	1"1/4 x 1"
COT1812	1"1/2 x 1"1/4
COT1814	2" x 1"1/4
COT1815	2" x 1"1/2
COT1821	2"1/2 x 2"
COT1823	3" x 2"1/2

Manicotto Ridotto FM

Cod.	DIM a
COT238	1"1/2 x 1"1/4
COT239	2" x 1"1/2





Raccorderia in Ottone per Tubo Ferro

Raccordo Maschio



Cod.	DIM a
LOT14	1"
LOT15	1"1/4
LOT16	1"1/2

Cod.	DIM a
LOT24	1"
LOT25	1"1/4
LOT26	1"1/2

Raccordo Femmina



Raccorderia in Polietilene a Compressione

Gomito a 90° Derivazione Maschio



Cod.	DIM a
519-16x1/2	16-1/2"
519-20x1/2	20-1/2"
519-20x3/4	20-3/4"
519-25x1/2	25-1/2"
519-25x3/4	25-3/4"
519-25x1	25-1"
519-32x1	32-1"
519-32x1 1/4	32-1"1/4
519-40x1 1/4	40-1"1/4
519-40x1 1/2	40-1"1/2
519-50x1 1/2	50-1"1/2
519-50x2	50-2"
519-63x2	63-2"
519-63x2 1/2	63-2"1/2

Cod.	DIM a
518-16x3/8	16-3/8"
518-16x1/2	16-1/2"
518-20x1/2	20-1/2"
518-20x3/4	20-3/4"
518-25x1/2	25-1/2"
518-25x3/4	25-3/4"
518-25x1	25-1"
518-32x1/2	32-1/2"
518-32x3/4	32-3/4"
518-32x1	32-1"
518-32x1 1/4	32-1"1/4
518-40x1 1/4	40-1"1/4
518-40x1 1/2	40-1"1/2
518-50x1 1/2	50-1"1/2
518-50x2	50-2"
518-63x2	63-2"
518-63x2 1/2	63-2"1/2

Gomito a 90° Derivazione Femmina



Raccorderia in Polietilene a Compressione

Gomito a 90°



Cod.	DIM a
513-16	16
513-20	20
513-25	25
513-32	32
513-40	40
513-50	50
513-63	63
513-75	75
513-90	90
513-110	110

Cod.	DIM a
510-16	16
510-20	20
510-25	25
510-32	32
510-40	40
510-50	50
510-63	63
510-75	75
510-90	90
510-110	110

Manicotto



TEE a 90°



Cod.	DIM a
514-16	16
514-20	20
514-25	25
514-32	32
514-40	40
514-50	50
514-63	63
514-75	75
514-90	90
514-110	110

Raccorderia in Polietilene a Compressione

Raccordo Maschio



Cod.	DIM a
511-16x1/2	16-1/2"
511-16x3/4	16-3/4"
511-20x1/2	20-1/2"
511-20x3/4	20-3/4"
511-25x1/2	25-1/2"
511-25x3/4	25-3/4"
511-25x1	25-1"
511-32x3/4	32-3/4"
511-32x1	32-1"
511-32x1 1/4	32-1"1/4"
511-40x1	40-1"
511-40x1 1/4	40-1"1/4"
511-40x1 1/2	40-1"1/2"
511-50x1 1/4	50-1"1/4"
511-50x1 1/2	50-1"1/2"
511-50x2	50-2"
511-63x1 1/2	63-1"1/2"
511-63x2	63-2"
511-63x2 1/2	63-2"1/2"

Cod.	DIM a
601-16x3/8	16-3/8"
601-16x1/2	16-1/2"
601-20x1/2	20-1/2"
601-20x3/4	20-3/4"
601-25x1/2	25-1/2"
601-25x3/4	25-3/4"
601-25x1	25-1"
601-32x1/2	32-1/2"
601-32x3/4	32-3/4"
601-32x1	32-1"
601-32x1 1/4	32-1"1/4"
601-40x1	40-1"
601-40x1 1/4	40-1"1/4"
601-40x1 1/2	40-1"1/2"
601-50x1 1/4	50-1"1/4"
601-50x1 1/2	50-1"1/2"
601-50x2	50-2"
601-63x1 1/2	63-1"1/2"
601-63x2	63-2"

Raccordo Femmina



Raccorderia in Polietilene Elettrosaldabile

Raccordo di Transizione M.



Cod.	DIM a
TRM50-1"1/2	M. 50-1"1/2
TRM63-2"	M. 63-2"
TRM75-2"1/2	M. 75-2"1/2
TRM90-3"	M. 90-3"

Cod.	DIM a
TRF50-1"1/2	F. 50-1"1/2
TRF63-2"	F. 63-2"
TRF75-2"1/2	F. 75-2"1/2
TRF90-3"	F. 90-3"
TRF110-4"	F. 110-4"

Raccordo di Transizione F.



Flangia in Acciaio Galvanizzato



Cod.	DIM a
FLANGF D40/50	40/50
FLANGF D50/63	50/63
FLANGF D65/75	65/75
FLANGF D80/90	80/90
FLANGF D100/110	100/110

Cod.	DIM a
FLANGPVC D40/50	40/50
FLANGPVC D50/63	50/63
FLANGPVC D65/75	65/75
FLANGPVC D80/90	80/90
FLANGPVC D100/110	100/110

Flangia Rivestita



Raccorderia in Polietilene Elettrosaldabile

Cartella



Cod.	DIM a
CART. D50	50
CART. D63	63
CART. D75	75
CART. D90	90
CART. D110	110

Cod.	DIM a
GIUNTA D50	50
GIUNTA D63	63
GIUNTA D75	75
GIUNTA D90	90

Giunta



Gomito 45° Elettrosaldabile



Cod.	DIM a
CU45° D50	50
CU45° D63	63
CU45° D75	75
CU45° D90	90
CU45° D110	110

Cod.	DIM a
T. D50	50
T. D63	63
T. D75	75
T. D90	90
T. D110	110

TEE D Elettrosaldabile



Raccorderia in Polietilene Elettrosaldabile

Manicotto Elettrosaldabile



Cod.	DIM a
MAN D50	50
MAN D63	63
MAN D75	75
MAN D90	90
MAN D110	110

Cod.	DIM a
GOM D50	50
GOM D63	63
GOM D75	75
GOM D90	90
GOM D110	110

Gomito 90° Elettrosaldabile



Riduzione Elettrosaldabile



Cod.	DIM a
RID D63-50	63-50
RID D75-63	75-63
RID D90-50	90-50
RID D90-63	90-63
RID D90-75	90-75
RID D110-63	110-63
RID D110-75	110-75
RID D110-90	110-90

Cod.	DIM a
MAN+ T. D50	50
MAN+ T. D63	63
MAN+ T. D75	75
MAN+ T. D90	90
MAN+ T. D110	110

Tappo Elettrosaldabile



Valvole Serie Acqua

Valvola a Sfera FF

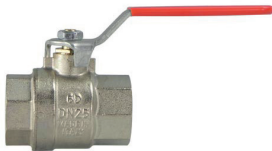

Cod.	DIM a
954-1	1/2"
954-2	3/4"
954-3	1"
954-4	1"1/4
954-5	1"1/2
954-6	2"

Cod.	DIM a
956-1	1/2"
956-2	3/4"
956-3	1"
956-4	1"1/4
956-5	1"1/2
956-6	2"

Valvola a Sfera MF

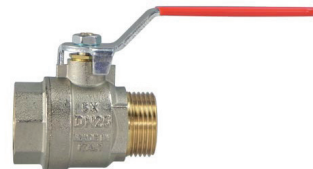

Valvola a Sfera FF



Cod.	DIM a
954/A-1	1/2"
954/A-2	3/4"
954/A-3	1"

Cod.	DIM a
956/A-1	1/2"
956/A-2	3/4"
956/A-3	1"

Valvola a Sfera MF

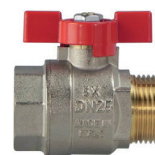

Valvola a Sfera MF con Bocchettone



Cod.	DIM a
60/A-1	1/2"
60/A-2	3/4"
60/A-3	1"
60/A-4	1"1/4

Cod.	DIM a
966-1	3/8"
966-2	1/2"
966-3	3/4"
966-4	1"

Rubinetto Portagomma



Valvole Serie Acqua

Valvola Sfiato con Galleggiante



Cod.	DIM a
FB010.0050	1"
FB010.0060	1"1/4

Cod.	DIM a
L17CJ00	3/8"

Valvola Sfiato ARIA 8 bar



Manometro



Cod.	DIM a
358-1	0-6 bar
358-2	0-10 bar
358-3	0-16 bar

Cod.	DIM a
358-1-INOX	0-6 bar
358-2-INOX	0-10 bar
358-3-INOX	0-16 bar

Manometro in Glicerina INOX AISI 304



Valvole Serie Acqua

Raccordo a 5 Vie 1"



Cod.	DIM a	PREZZO
FOT505	h 72 mm	

Cod.	DIM a	PREZZO
FB015.0050	1"	
FB015.0060	1"1/4	
FB015.0070	1"1/2	
FB015.0080	2"	

Valvola Alimentazione Aria



Valvola di Ritegno a Molla



Cod.	DIM a	PREZZO
999H-1	1/2"	
999H-2	3/4"	
999H-3	1"	
999H-4	1"1/4	
999H-5	1"1/2	
999H-6	2"	
999H-7	2"1/2	
999H-8	3"	
999H-9	4"	

Cod.	DIM a	PREZZO
VALVOL1	1"	
VALVOL2	1"1/4	
VALVOL3	1"1/2	
VALVOL4	2"	
VALVOL5	2"1/2	
VALVOL6	3"	
VALVOL7	4"	

Valvola di Ritegno INOX AISI 304



Fino ad Esaurimento Scorta

Fino ad Esaurimento Scorta

Valvola di Ritegno GRUNDFOS



Cod.	DIM a	PREZZO
GRVAL1	1"	
GRVAL2	1"1/4	
GRVAL3	1"1/2	
GRVAL4	2"	
GRVAL5	2"1/2	
GRVAL6	3"	

Raccordi Automatici in Ottone Nichelato



Raccordi dritti e intermedi



Raccordi a L



Riduzioni, maggiorazioni



Raccordi a T



Raccordi con regolatore di
flusso incorporato

Raccordi Automatici in Polimero



Raccordi dritti e intermedi



Raccordi dritti e intermedi
con riduzione



Raccordo multi T con codolo



Raccordi a 45°



Raccordi a L



Raccordi a Y



Raccordi a croce intermedi



Raccordi aT

SERIE EM/MO

SALVAMOTORE MONOFASE
AVV DIRETTO (V.220/M HZ 50)

APPARECCHIATURA ELETTRICA						DIMENSIONI			PESO	G. P
SERIE	HP	KW	A	IN	MF	L	H	P	KG	IP
EM/MO1	0,5	0,37	5	3,5	16	110	150	70	0,3	54
EM/MO2	0,75	0,55	8	5	20	110	150	70	0,3	54
EM/MO3	1	0,75	10	6,5	30	110	150	70	0,3	54
EM/MO4	1,5	1,1	12	9,4	40	110	150	70	0,3	54
EM/MO5	2	1,5	14	11,8	50	110	150	70	0,4	54
EM/MM6	3	2,2	20	16	80	140	190	70	0,7	54

COMPONENTI PRINCIPALI

CASSETTA IN POLICARBONATO
INTERRUTTORE BIPOLARE LUMINOSO
DISGIUNTORE TERMICO UNIPOLARE
CONDENSATORE
STECCA MAMMUT
PRESSACAIVI

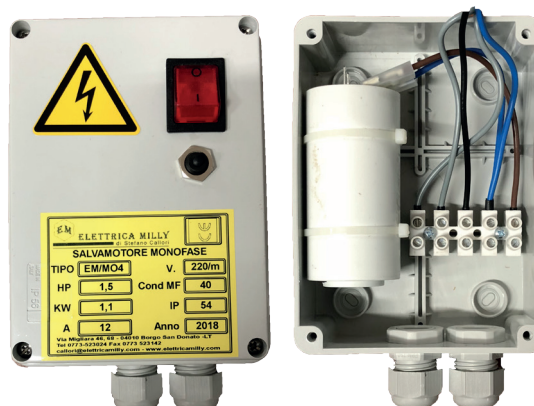

SERIE EM/MOR

SALVAMOTORE MONOFASE
AVV DIRETTO (V.220/M HZ 50)

APPARECCHIATURA ELETTRICA						DIMENSIONI			PESO	G. P
SERIE	HP	KW	A	IN	MF	L	H	P	KG	IP
EM/MOR1	0,5	0,37	5	3,5	16	110	150	70	0,3	54
EM/MOR2	0,75	0,55	8	5	20	110	150	70	0,3	54
EM/MOR3	1	0,75	10	6,5	30	110	150	70	0,3	54
EM/MOR4	1,5	1,1	12	9,4	40	110	150	70	0,3	54
EM/MOR5	2	1,5	14	11,8	50	110	150	70	0,4	54

COMPONENTI PRINCIPALI

CASSETTA IN POLICARBONATO
INTERRUTTORE BIPOLARE LUMINOSO
DISGIUNTORE TERMICO UNIPOLARE
CONDENSATORE
STECCA MAMMUT
PRESSACAIVI

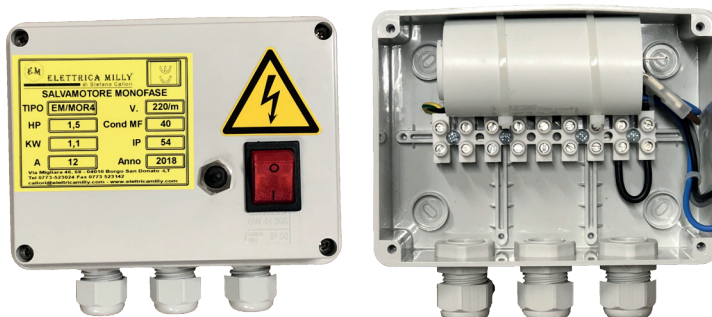

SERIE EM/LT
SALVAMOTORE TRIFASE
AVV DIRETTO (V.380 HZ 50)

APPARECCHIATURA ELETTRICA			DIMENSIONI			PESO	G. P.
SERIE	HP	A	L	H	P	KG	IP
EM/LT1	1	1,6 - 2,5	190	240	120	0,4	54
EM/LT2	1,5	2,5 - 4	190	240	120	0,4	54
EM/LT3	2 - 3	4 - 6,5	190	240	120	0,4	54
EM/LT4	4	6,3 - 10	190	240	120	0,4	54
EM/LT5	5,5	9 - 15	190	240	120	0,4	54
EM/LT6	7,5 - 10	13 - 18	190	240	120	0,4	54
EM/LT7	12,5	20 - 25	190	240	120	0,4	54

COMPONENTI PRINCIPALI

CASSETTA IN POLICARBONATO
CONTATTORE
TERMICO
INTERRUTTORE 01
MORSETTIERA

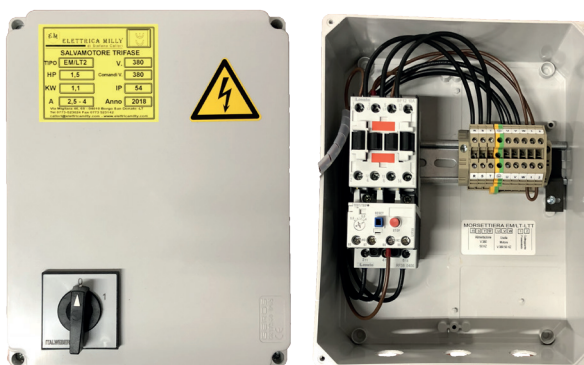

SERIE EM/LM
SALVAMOTORE MONOFASE
AVV DIRETTO (V.220/M HZ 50)

APPARECCHIATURA ELETTRICA			DIMENSIONI			PESO	G. P.
SERIE	HP	A	L	H	P	KG	IP
EM/LM1	1	6,3 - 10	190	240	120	0,4	54
EM/LM2	1,5 - 2	9 - 15	190	240	120	0,4	54
EM/LM3	3	13 - 18	190	240	120	0,4	54

COMPONENTI PRINCIPALI

CASSETTA IN POLICARBONATO
CONTATTORE
TERMICO
INTERRUTTORE 01
MORSETTIERA

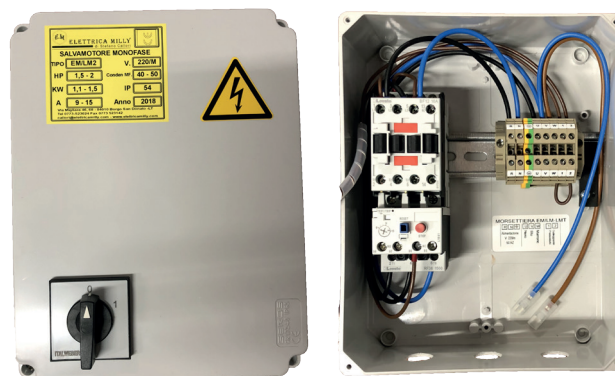

ACCESSORI

EM/AC15	Selettore Manuale 0 Automatico
EM/AC16	Controllo di Livello LOVATO Tipo LVM20 + 3 Sondine
EM/AC17	Lampada Rossa di Segnalazione Marcia
EM/AC18	Corredo di N° 3 Pressacavi PG 13,5

SERIE EM/LTN

SALVAMOTORE TRIFASE
AVV DIRETTO (V.380 HZ 50)

APPARECCHIATURA ELETTRICA			DIMENSIONI			PESO	G. P.
SERIE	HP	A	L	H	P	KG	IP
EM/LTN1	1	1,6 - 2,5	190	240	120	0,4	54
EM/LTN2	1,5	2,5 - 4	190	240	120	0,4	54
EM/LTN3	2 - 3	4 - 6,5	190	240	120	0,4	54
EM/LTN4	4	6,3 - 10	190	240	120	0,4	54
EM/LTN5	5,5	9 - 15	190	240	120	0,4	54
EM/LTN6	7,5 - 10	13 - 18	190	240	120	0,4	54
EM/LTN7	12,5	20 - 25	190	240	120	0,4	54

COMPONENTI PRINCIPALI

CASSETTA IN POLICARBONATO
CONTATTORE
TERMICO
PORTAFUIBILE DI POTENZA
LAMPADA DI MARCIA
INTERRUTTORE 01
MORSETTIERA
PRESSACAVI E ZANCHE

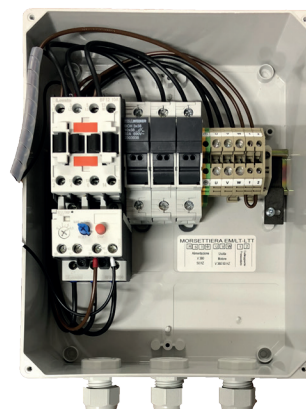

SERIE EM/LMN

SALVAMOTORE MONOFASE
AVV DIRETTO (V.220/M HZ 50)

APPARECCHIATURA ELETTRICA			DIMENSIONI			PESO	G. P.
SERIE	HP	A	L	H	P	KG	IP
EM/LMN1	1	6,3 - 10	190	240	120	0,4	54
EM/LMN2	1,5	9 - 15	190	240	120	0,4	54
EM/LMN3	2	9 - 15	190	240	120	0,4	54
EM/LMN4	3	13 - 18	190	240	120	0,4	54

COMPONENTI PRINCIPALI

CASSETTA IN POLICARBONATO
CONTATTORE
TERMICO
PORTAFUIBILE DI POTENZA
LAMPADA DI MARCIA
INTERRUTTORE 01
MORSETTIERA
CONDENSATORE
PRESSACAVI E ZANCHE

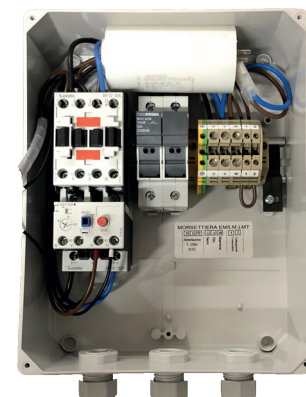

ACCESSORI

EM/AC15 | Selettore Manuale 0 Automatico

SERIE EM/LTT

SALVAMOTORE TRIFASE
AVV DIRETTO (V.380 HZ 50)

APPARECCHIATURA ELETTRICA			DIMENSIONI			PESO	G. P.
SERIE	HP	A	L	H	P	KG	IP
EM/LTT1	1	1,6 - 2,5	190	240	120	0,4	54
EM/LTT2	1,5	2,5 - 4	190	240	120	0,4	54
EM/LTT3	2 - 3	4 - 6,5	190	240	120	0,4	54
EM/LTT4	4	6,3 - 10	190	240	120	0,4	54
EM/LTT5	5,5	9 - 15	190	240	120	0,4	54
EM/LTT6	7,5 - 10	13 - 18	190	240	120	0,4	54
EM/LTT7	12,5	20 - 25	190	240	120	0,4	54

COMPONENTI PRINCIPALI

CASSETTA IN POLICARBONATO
CONTATTORE
TERMICO
TRASFORMATORE 24 V~
INTERRUTTORE 01
MORSETTIERA

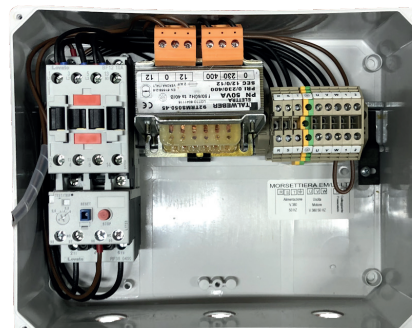

SERIE EM/LMT

SALVAMOTORE MONOFASE
AVV DIRETTO (V.220/M HZ 50)

APPARECCHIATURA ELETTRICA			DIMENSIONI			PESO	G. P.
SERIE	HP	A	L	H	P	KG	IP
EM/LMT1	1	6,3 - 10	190	240	120	0,4	54
EM/LMT2	1,5 - 2	9 - 15	190	240	120	0,4	54
EM/LMT3	3	13 - 18	190	240	120	0,4	54

COMPONENTI PRINCIPALI

CASSETTA IN POLICARBONATO
CONTATTORE
TERMICO
TRASFORMATORE 24 V~
INTERRUTTORE 01
MORSETTIERA

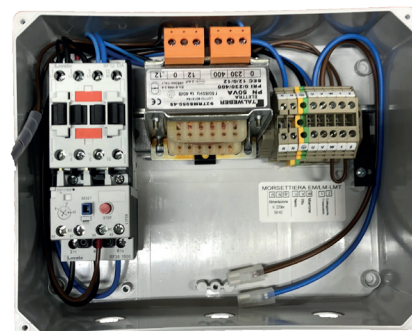

ACCESSORI

EM/AC15	Selettore Manuale 0 Automatico
EM/AC17	Lampada Rossa di Segnalazione Marcia
EM/AC18	Corredo di N° 3 Pressacavi PG 13,5

SERIE EM/LTS

AVV DIRETTO TRIFASE

V.380 HZ 50

APPARECCHIATURA ELETTRICA			DIMENSIONI			PESO	G. P.
SERIE	HP	A	L	H	P	KG	IP
EM/LTS1	1	1,6 - 2,5	240	310	120	1	54
EM/LTS2	1,5	2,5 - 4	240	310	120	1	54
EM/LTS3	2 - 3	4 - 6,5	240	310	120	1	54
EM/LTS4	4	6,3 - 10	240	310	120	1	54
EM/LTS5	5,5	9 - 15	240	310	120	1	54
EM/LTS6	7,5	13 - 18	240	310	120	1	54

SERIE EM/LMS

AVV DIRETTO MONOFASE

V.220 HZ 50

APPARECCHIATURA ELETTRICA			DIMENSIONI			PESO	G. P.
SERIE	HP	A	L	H	P	KG	IP
EM/LMS1	1	6,3 - 10	240	310	120	1	54
EM/LMS2	1,5 - 2	9 - 15	240	310	120	1	54
EM/LMS3	3	13 - 18	240	310	120	1	54

COMPONENTI PRINCIPALI

PORTAFUSIBILI CON FUSIBILI DI POTENZA

CASSETTA IN POLICARBONATO

CONTATTORE

TERMICO

TRASFORMATORE 24 V~

SELETTORE MAN 0 AUT

LAMPADA SPIA DI MARCIA

LAMPADA SPIA DEL TERMICO

SEZIONATORE BLOCCOPORTA

MORSETTIERA

PRESSACAVI

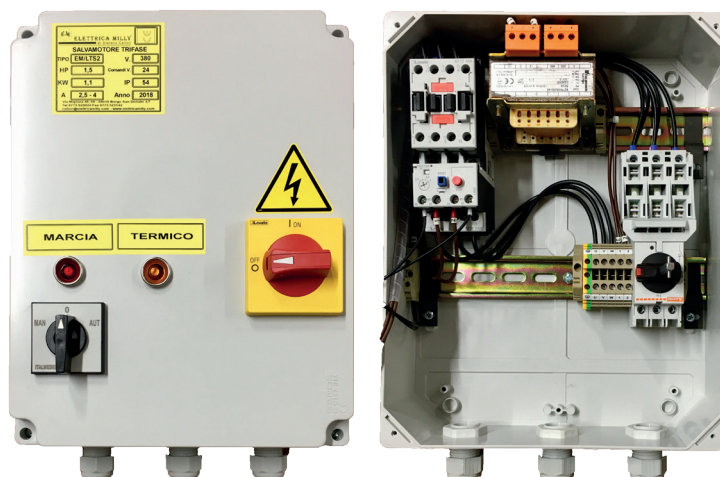

ACCESSORI

EM/AC16	Controllo di Livello LOVATO Tipo LVM20 + 3 Sondine
---------	--

SERIE EM/GPE

AVVIAMENTO DIRETTO (V.380 HZ 50)
PER GRUPPI DI PRESSURIZZAZIONE
CON ALTERNANZA POMPE

APPARECCHIATURA ELETTRICA			DIMENSIONI			PESO	G. P.
SERIE	HP x 2	A	L	H	P	KG	IP
EM/GPE1	1	1,6 - 2,5	240	310	120	2	54
EM/GPE2	1,5	2,5 - 4	240	310	120	2	54
EM/GPE3	2 - 3	4 - 6,5	240	310	120	2	54
EM/GPE4	4	6,3 - 10	240	310	120	2	54
EM/GPE5	5,5	9 - 15	240	310	120	2	54

SERIE EM/GPEM

AVVIAMENTO DIRETTO (V.220/m HZ 50)
PER GRUPPI DI PRESSURIZZAZIONE
CON ALTERNANZA POMPE

APPARECCHIATURA ELETTRICA			DIMENSIONI			PESO	G. P.
SERIE	HP x 2	A	L	H	P	KG	IP
EM/GPEM1	0,5	2,5 - 4	240	310	120	2	54
EM/GPEM2	0,75	4 - 6,5	240	310	120	2	54
EM/GPEM3	1	6,3 - 10	240	310	120	2	54
EM/GPEM4	1,5 - 2	9 - 15	240	310	120	2	54

COMPONENTI PRINCIPALI

CASSETTA IN POLICARBONATO
2 CONTATTORI
2 TERMICI
SEZIONATORE BLOCCOPORTA
2 RELE' AUSILIARI
TRASFORMATORE 380 220/24 V.
MORSETTIERA
2 LAMPADE SPIA DI MARCIA
PRESSACAVI

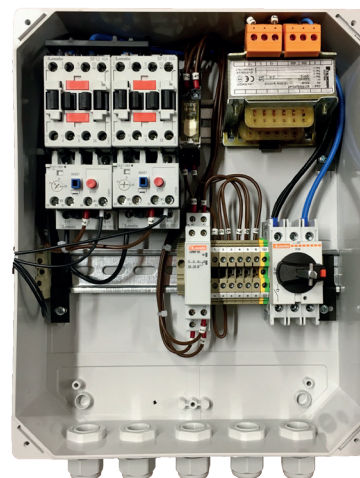

ACCESSORI

EM/AC23	Interruttori Esclusione Pompe
---------	-------------------------------

SERIE EM/SE

AVVIAMENTO DIRETTO (V.380 HZ 50)
PER SOLLEVAMENTO
CON ALTERNANZA POMPE

APPARECCHIATURA ELETTRICA			DIMENSIONI			PESO	G. P.
SERIE	HP x 2	A	L	H	P	KG	IP
EM/SE1	1	1,6 - 2,5	240	310	120	2	54
EM/SE2	1,5	2,5 - 4	240	310	120	2	54
EM/SE3	2 - 3	4 - 6,5	240	310	120	2	54
EM/SE4	4	6,3 - 10	240	310	120	2	54
EM/SE5	5,5	9 - 15	240	310	120	2	54

SERIE EM/SEM

AVVIAMENTO DIRETTO (V.220/m HZ 50)
PER SOLLEVAMENTO
CON ALTERNANZA POMPE

APPARECCHIATURA ELETTRICA			DIMENSIONI			PESO	G. P.
SERIE	HP x 2	A	L	H	P	KG	IP
EM/SEM1	0,5	2,5 - 4	240	310	120	2	54
EM/SEM2	0,75	4 - 6,5	240	310	120	2	54
EM/SEM3	1	6,3 - 10	240	310	120	2	54
EM/SEM4	1,5 - 2	9 - 15	240	310	120	2	54

COMPONENTI PRINCIPALI

CASSETTA IN POLICARBONATO
2 CONTATTORI
2 TERMICI
SEZIONATORE BLOCCOPORTA
2 RELE' AUSILIARI
TRASFORMATORE 380 220/24 V.
MORSETTIERA
2 LAMPADE SPIA DI MARCIA
PRESSACAVI

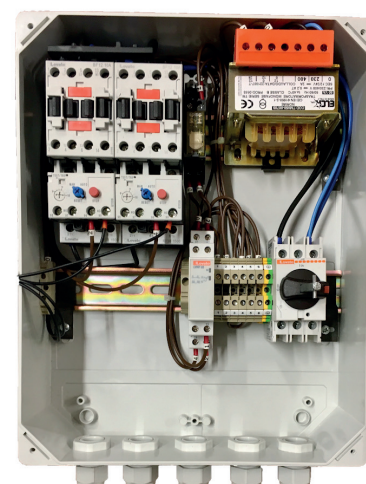

ACCESSORI

EM/AC23	Interruttori Esclusione Pompe
---------	-------------------------------

SERIE EM/AUE

AVVIAMENTO DIRETTO (V.380 HZ 50)
PER AUTOCLAVE
DUE MACCHINE SEPARATE

APPARECCHIATURA ELETTRICA			DIMENSIONI			PESO	G. P.
SERIE	HP x 2	A	L	H	P	KG	IP
EM/AUE1	1	1,6 - 2,5	240	310	120	2	54
EM/AUE2	1,5	2,5 - 4	240	310	120	2	54
EM/AUE3	2 - 3	4 - 6,5	240	310	120	2	54
EM/AUE4	4	6,3 - 10	240	310	120	2	54
EM/AUE5	5,5	9 - 15	240	310	120	2	54

SERIE EM/AUEM

AVVIAMENTO DIRETTO (V.220/m HZ 50)
PER AUTOCLAVE
DUE MACCHINE SEPARATE

APPARECCHIATURA ELETTRICA			DIMENSIONI			PESO	G. P.
SERIE	HP x 2	A	L	H	P	KG	IP
EM/AUEM1	0,5	2,5 - 4	240	310	120	2	54
EM/AUEM2	0,75	4 - 6,5	240	310	120	2	54
EM/AUEM3	1	6,3 - 10	240	310	120	2	54
EM/AUEM4	1,5 - 2	9 - 15	240	310	120	2	54

COMPONENTI PRINCIPALI

CASSETTA IN POLICARBONATO
2 CONTATTORI
2 TERMICI
SEZIONATORE BLOCCOPORTA
2 INTERRUTTORI
TRASFORMATORE 380 220/24 V.
MORSETTIERA
2 LAMPADE SPIA DI MARCIA
PRESSACAVI

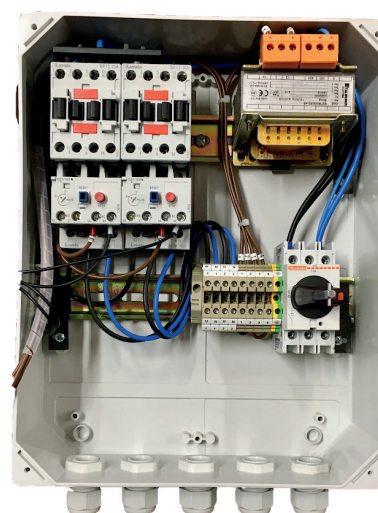

SERIE EM/TR

SALVAMOTORE TRIFASE

V.380 HZ 50

APPARECCHIATURA ELETTRICA			DIMENSIONI			PESO	G. P.
SERIE	HP	A	L	H	P	KG	IP
EM/TR1	1	1,6 - 2,5	220	300	120	0,5	54
EM/TR2	1,5	2,5 - 4	220	300	120	0,5	54
EM/TR3	2 - 3	4 - 6,5	220	300	120	0,5	54
EM/TR4	4	6,3 - 10	220	300	120	0,5	54
EM/TR5	5,5	9 - 15	220	300	120	0,5	54
EM/TR6	7,5 - 10	13 - 18	220	300	120	0,9	54
EM/TR7	12,5	20 - 25	220	300	120	0,9	54
EM/TR8	15	24 - 32	300	380	120	1,1	54
EM/TR9	20	32 - 38	300	380	120	1,1	54

COMPONENTI PRINCIPALI

CASSETTA IN POLICARBONATO
CONTATTORE
TERMICO
TRASFORMATORE
LAMPADA SPIA DI MARCIA
LAMPADA SPIA DEL TERMICO
SELETTORE MAN. 0 AUT.
PRESSACAVI
MORSETTIERA

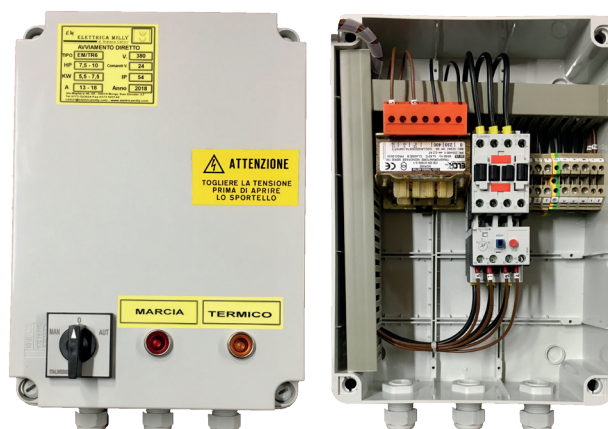

SERIE EM/MOT

SALVAMOTORE MONOFASE

V.220/M HZ 50

APPARECCHIATURA ELETTRICA			DIMENSIONI			PESO	G. P.
SERIE	HP	A	L	H	P	KG	IP
EM/MOT1	1	6,3 - 10	220	300	120	0,5	54
EM/MOT2	1,5 - 2	9 - 15	220	300	120	0,5	54
EM/MOT3	3	13 - 18	220	300	120	0,5	54

COMPONENTI PRINCIPALI

CASSETTA IN POLICARBONATO
CONTATTORE
TERMICO REGOLABILE
TRASFORMATORE
LAMPADA SPIA DI MARCIA
LAMPADA SPIA DEL TERMICO
SELETTORE MAN. 0 AUT.
PRESSACAVI
MORSETTIERA
SENZA CONDENSATORE

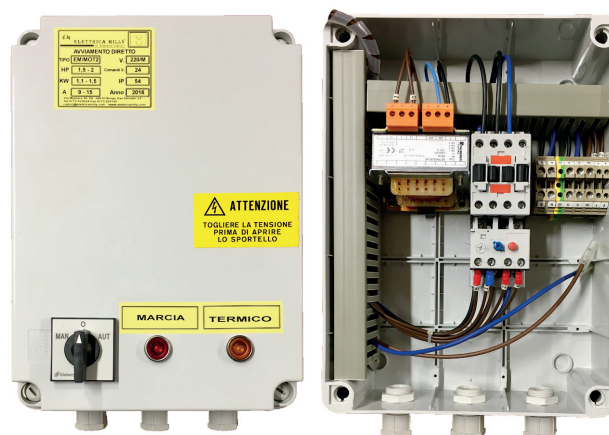

SERIE EM/DN

AVV DIRETTO TRIFASE

V.380 HZ 50

APPARECCHIATURA ELETTRICA			DIMENSIONI			PESO	G. P.
SERIE	HP	A	L	H	P	KG	IP
EM/DN1	1	1,6 - 2,5	300	380	120	4,5	54
EM/DN2	1,5	2,5 - 4	300	380	120	4,5	54
EM/DN3	2 - 3	4 - 6,5	300	380	120	4,5	54
EM/DN4	4	6,3 - 10	300	380	120	4,5	54
EM/DN5	5,5	9 - 15	300	380	120	4,5	54
EM/DN6	7,5 - 10	13 - 18	300	380	120	5,5	54
EM/DN7	12,5	20 - 25	300	380	120	10	54
EM/DN8	15	24 - 32	400	500	200	10	54
EM/DN9	20	32 - 38	400	500	200	10	54

ACCESSORI

EM/AC04	RELE' PER CENTRALINA ELETTRONICA
EM/AC05	OROLOGIO
EM/AC06	CONTROLLO DI LIVELLO E TRE SONDINE
EM/AC07	CASSETTA METALLICA DI ANALOGHE DIMENSIONI
EM/AC12	TIMER INSERZIONE FLUSSOSTATO

COMPONENTI PRINCIPALI

CASSETTA IN POLICARBONATO

CASSETTA IN METALLO SOLO PER EM/DN8-9

PORTAFUSIBILI CON FUSIBILI PER AUSILIARI

SEZIONATORE BLOCCO-PORTA CON FUSIBILI DI POTENZA

TRASFORMATORE PER COMANDI AUSILIARI (380/24 V.)

MORSETTIERA DI POTENZA E PER AUSILIARI

PRESSACAVI

CONTATTORE

TERMICO

SELETTORE MAN. O AUT.

LAMPADA SPIA DI MARCIA

LAMPADA SPIA DEL TERMICO

ZANCHE DI FISSAGGIO

SERIE EM/GP

AVVIAMENTO DIRETTO (V.380 HZ 50)
PER GRUPPI DI PRESSURIZZAZIONE
CON ALTERNANZA POMPE

APPARECCHIATURA ELETTRICA			DIMENSIONI			PESO	G. P.
SERIE	HP x 2	A	L	H	P	KG	IP
EM/GP1	1	1,6 - 2,5	300	380	120	4	54
EM/GP2	1,5	2,5 - 4	300	380	120	4	54
EM/GP3	2 - 3	4 - 6,5	300	380	120	4	54
EM/GP4	4	6,3 - 10	300	380	120	7	54
EM/GP5	5,5	9 - 15	300	380	120	7	54
EM/GP6	7,5 - 10	13 - 18	400	500	200	10	54
EM/GP7	12,5	20 - 25	400	500	200	10	54

SERIE EM/GPM

AVVIAMENTO DIRETTO (V.220/m HZ 50)
PER GRUPPI DI PRESSURIZZAZIONE
CON ALTERNANZA POMPE

APPARECCHIATURA ELETTRICA			DIMENSIONI			PESO	G. P.
SERIE	HP x 2	A	L	H	P	KG	IP
EM/GPM1	0,5	2,5 - 4	300	380	120	4	54
EM/GPM2	0,75	4 - 6,5	300	380	120	4	54
EM/GPM3	1	6,3 - 10	300	380	120	4	54
EM/GPM4	1,5 - 2	9 - 15	300	380	120	7	54

ACCESSORI

EM/AC07	CASSETTA METALLICA DI ANALOGHE DIMENSIONI
EM/AC24	Uscita 24V. Allarme Scatto Termico
EM/AC40	Lampeggiante Esterno 24 V.

COMPONENTI PRINCIPALI

CASSETTA IN POLICARBONATO

2 CONTATTORI

2 TERMICI

2 SELETTORI MAN. O AUT.

2 RELE' AUSILIARI

TRASFORMATORE 380 220/24 V.

2 LAMPADE SPIA DI MARCIA

2 LAMPADE SPIA DEL TERMICO

MORSETTIERA

PORTAFUSIBILI E FUSIBILI PER AUSILIARI

SEZIONATORE BLOCCOPORTA CON FUSIBILI DI POTENZA

PRESSACAVI

ZANCHE DI FISSAGGIO

CASSETTA IN METALLO SOLO PER EM/GP6 - 7

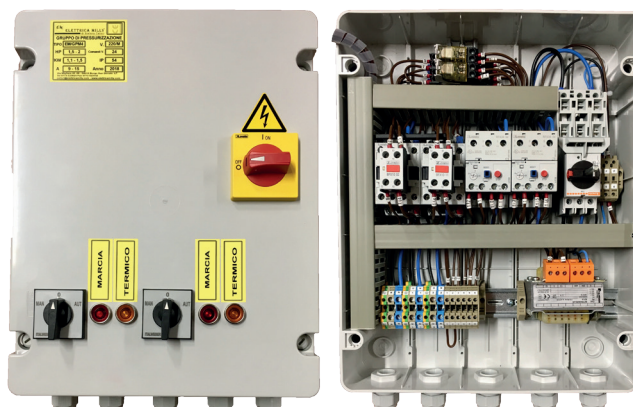

SERIE EM/S

AVVIAMENTO DIRETTO (V.380 HZ 50)
PER SOLLEVAMENTO
CON ALTERNANZA POMPE

APPARECCHIATURA ELETTRICA			DIMENSIONI			PESO	G. P.
SERIE	HP x 2	A	L	H	P	KG	IP
EM/S1	1	1,6 - 2,5	300	380	120	4	54
EM/S2	1,5	2,5 - 4	300	380	120	4	54
EM/S3	2 - 3	4 - 6,5	300	380	120	4	54
EM/S4	4	6,3 - 10	300	380	120	7	54
EM/S5	5,5	9 - 15	300	380	120	7	54
EM/S6	7,5 - 10	13 - 18	400	500	200	10	54
EM/S7	12,5	20 - 25	400	500	200	10	54

SERIE EM/SM

AVVIAMENTO DIRETTO (V.220/m HZ 50)
PER SOLLEVAMENTO
CON ALTERNANZA POMPE

APPARECCHIATURA ELETTRICA			DIMENSIONI			PESO	G. P.
SERIE	HP x 2	A	L	H	P	KG	IP
EM/SM1	0,5	2,5 - 4	300	380	120	4	54
EM/SM2	0,75	4 - 6,5	300	380	120	4	54
EM/SM3	1	6,3 - 10	300	380	120	4	54
EM/SM4	1,5 - 2	9 - 15	300	380	120	7	54

ACCESSORI

EM/AC07	CASSETTA METALLICA DI ANALOGHE DIMENSIONI
EM/AC24	Uscita 24V. Allarme Scatto Termico
EM/AC25	Uscita 24V. Allarme Massimo Livello

COMPONENTI PRINCIPALI

CASSETTA IN POLICARBONATO

2 CONTATTORI

2 TERMICI

2 SELETTORI MAN. O AUT.

2 RELE' AUSILIARI

TRASFORMATORE 380 220/24 V.

2 LAMPADIE SPIA DI MARCIA

2 LAMPADIE SPIA DEL TERMICO

MORSETTIERA

PORTAFUSIBILI E FUSIBILI PER AUSILIARI

SEZIONATORE BLOCCOPORTA CON FUSIBILI DI POTENZA

PRESSACAVI

ZANCHE DI FISSAGGIO

CASSETTA IN METALLO SOLO PER EM/S6 - 7

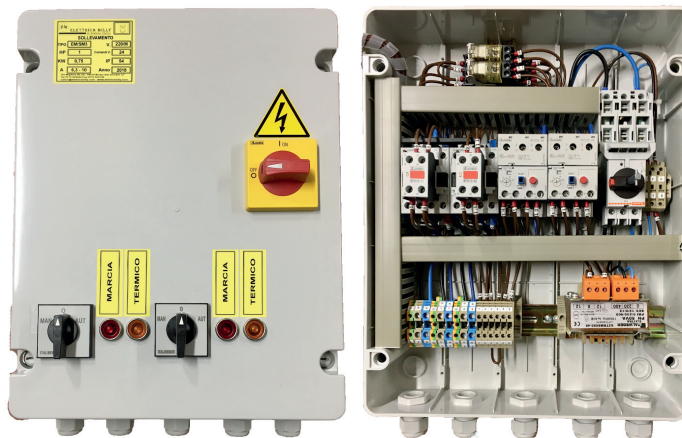

SERIE EM/AU

AVVIAMENTO DIRETTO (V.380 HZ 50)
PER AUTOCLAVE
DUE MACCHINE SEPARATE

APPARECCHIATURA ELETTRICA			DIMENSIONI			PESO	G. P.
SERIE	HP x 2	A	L	H	P	KG	IP
EM/AU1	1	1,6 - 2,5	300	380	120	4	54
EM/AU2	1,5	2,5 - 4	300	380	120	4	54
EM/AU3	2 - 3	4 - 6,5	300	380	120	4	54
EM/AU4	4	6,3 - 10	300	380	120	7	54
EM/AU5	5,5	9 - 15	300	380	120	7	54
EM/AU6	7,5 - 10	13 - 18	400	500	200	10	54
EM/AU7	12,5	20 - 25	400	500	200	10	54

SERIE EM/AUM

AVVIAMENTO DIRETTO (V.220/m HZ 50)
PER AUTOCLAVE
DUE MACCHINE SEPARATE

APPARECCHIATURA ELETTRICA			DIMENSIONI			PESO	G. P.
SERIE	HP x 2	A	L	H	P	KG	IP
EM/AUM1	0,5	2,5 - 4	300	380	120	4	54
EM/AUM2	0,75	4 - 6,5	300	380	120	4	54
EM/AUM3	1	6,3 - 10	300	380	120	4	54
EM/AUM4	1,5 - 2	9 - 15	300	380	120	7	54

ACCESSORI

EM/AC07	CASSETTA METALLICA DI ANALOGHE DIMENSIONI
---------	---

COMPONENTI PRINCIPALI

CASSETTA IN POLICARBONATO

2 TERMICI

2 CONTATTORI

2 SELETTORI MAN. O AUT.

TRASFORMATORE 380 220/24 V.

2 LAMPADE SPIA DI MARCIA

2 LAMPADE SPIA DEL TERMICO

MORSETTIERA

PORTAFUSIBILI E FUSIBILI PER AUSILIARI

SEZIONATORE BLOCCOPORTA CON FUSIBILI DI POTENZA

PRESSACAIVI

ZANCHE DI FISSAGGIO

CASSETTA IN METALLO SOLO PER EM/AU6 - 7

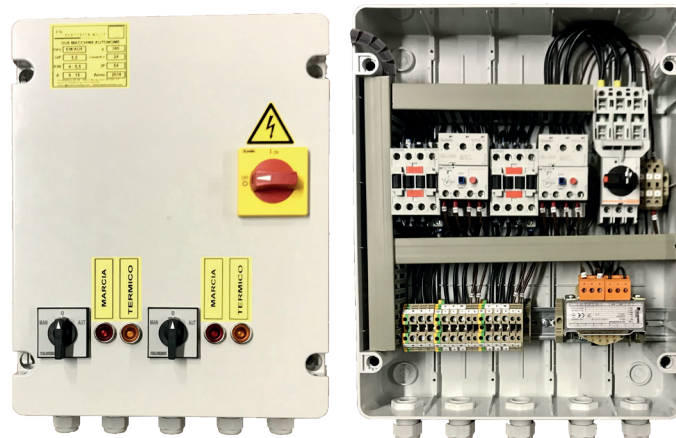

SERIE EM/DXL

AVVIATORE SOFT STARTER

V. 380 HZ 50

APPARECCHIATURA ELETTRICA			DIMENSIONI			PESO	G. P.
SERIE	HP	A max	L	H	P	KG	IP
EM/DXL1	15	30	400	500	200	19	54
EM/DXL2	25	45	400	500	200	19	54
EM/DXL3	35	60	400	500	200	19	54
EM/DXL4	45	75	400	500	200	19	54
EM/DXL5	50	85	400	500	200	19	54

COMPONENTI PRINCIPALI

CASSETTA IN LAMIERA DI ACCIAIO

SOFT STARTER

TASTIERA PROGRAMMAZIONE SOFT STARTER

SELETTORE MAN. O AUT.

PORTAFUSIBILI CON FUSIBILI PER AUSILIARI

MORSETTIERA DI POTENZA E PER AUSILIARI

PREDISPOSIZIONE PER COMANDO AUTOMATICO (PRESSOSTATO - CENTRALINA)

TRASFORMATORE PER ALIMENTAZIONE SOFT STARTER (380/220 V.)

SEZIONATORE BLOCCO-PORTA CON FUSIBILI DI POTENZA

ZANCHE DI FISSAGGIO



SERIE EM/ADXC

AVVIATORE SOFT STARTER

V. 380 HZ 50

APPARECCHIATURA ELETTRICA			DIMENSIONI			PESO	G. P.
SERIE	HP	A max	L	H	P	KG	IP
EM/ADXC1	10	25	220	275	175	3,5	54

COMPONENTI PRINCIPALI

CASSETTA IN ABS

SOFT STARTER

SELETTORE MAN. O AUT.

MAGNETOTERMICO

MORSETTIERA PER AUSILIARI

LAMPADA DI MARCIA

PRESSACAIVI

SEZIONATORE BLOCCO-PORTA

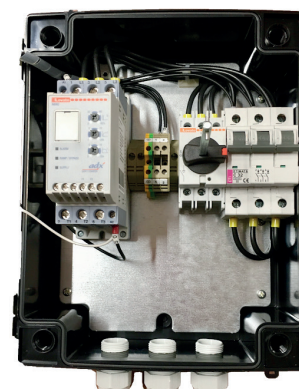

SERIE EM/IVL

AVVIATORE CON INVERTER
V. 380 HZ 50

APPARECCHIATURA ELETTRICA			DIMENSIONI			PESO	G. P.
SERIE	HP	INVERTER	L	H	P	KG	IP
EM/IVL1	2	VLB3 0015 A480	400	500	200		44
EM/IVL2	3	VLB3 0022 A480	400	500	200		44
EM/IVL3	4	VLB3 0040 A480	400	500	200		44
EM/IVL4	7,5	VLB3 0055 A480	400	500	200		44
EM/IVL5	10	VLB3 0075 A480	400	500	200		44
EM/IVL6	15	VLB3 0110 A480	400	500	200		44
EM/IVL7	20	VLB3 0150 A480	600	800	300		44

COMPONENTI PRINCIPALI

CASSETTA IN LAMIERA DI ACCIAIO

INVERTER

INDUTTANZA

TASTIERA PROGRAMMAZIONE

MAGNETOTERMICO

MORSETTIERA DI POTENZA E PER AUSILIARI

SEZIONATORE BLOCCO-PORTA

ZANCHE DI FISSAGGIO



ACCESSORI

EM/AC41	Trasduttore Di Pressione 10 Bar 4-20 ma
---------	---

SERIE EM/IVM

AVVIATORE CON INVERTER
V. 220/M HZ 50

APPARECCHIATURA ELETTRICA			DIMENSIONI			PESO	G. P.
SERIE	HP	INVERTER	L	H	P	KG	IP
EM/IVM2	2	VFNC 3S2015 PLW	220	275	175	4	44
EM/IVM3	3	VFNC 3S2022 PLW	220	275	175	4	44

COMPONENTI PRINCIPALI

CASSETTA IN ABS

INVERTER

TASTIERA PROGRAMMAZIONE

MORSETTIERA DI POTENZA E PER AUSILIARI

TRASDUTTORE DI PRESSIONE 0-10 BAR



Tabella Comparativa Diametri Esterni Delle Tubazioni

ϕ Pollici	DN mm	Acciaio mm	PE - PVC mm	Ghisa mm
1/8"		10,3		
1/4"		13,7		
3/8"	10	17,2	16	
1/2"	15	21,3	20	
3/4"	20	26,9	25	
1"	25	33,7	32	
1"1/4	32	42,4	40	
1"1/2	40	48,3	50	
2"	50	60,3	63	
2"1/2	60 - 65	76,1	75	77
3"	80	88,9	90 - 110	98
4"	100	114,3	110 - 125	118
5"	125	139,7	125 - 140	144
6"	150	168,3	160 - 180	170
7"	175			197
8"	200	219,1	200 - 225	222
9"	225			248
10"	250	273	250 - 280	274
12"	300	323,8	315 - 355	326
14"	350	355,6	355 - 400	378
16"	400	406,4	400 - 450	429
18"	450	457,2	450 - 500	480
20"	500	508	500 - 560	532
24"	600	609,6	630	635

Tabella Fabbisogni Idrici Nelle Utenze Civili

NUMERO DI APPARTAMENTI	CON WC A CASSETTA		CON WC A PASSO RAPIDO	
	1	2	1	2
	PORTATA (l/min)			
1	32	40	60	79
2	45	56	85	111
3	55	68	105	136
4	63	79	121	157
5	71	88	135	176
6	78	97	148	193
7	84	105	160	208
8	90	112	171	223
9	95	119	181	236
10	100	125	191	249
11	105	131	200	261
12	110	137	209	273
13	114	143	218	284
14	119	148	226	295
15	123	153	234	305
16	127	158	242	315
17	131	163	249	325
18	134	168	256	334
19	138	172	263	343
20	142	177	270	352
21	145	181	277	361
22	149	185	283	369
23	152	190	290	378
24	155	194	296	386
25	158	198	302	394
26	162	202	308	401
27	165	205	314	409
28	168	209	320	417
29	171	213	325	424
30	174	217	331	431
35	187	234	357	466
40	200	250	382	498
45	213	265	405	528
50	224	280	427	557
55	235	293	448	584
60	245	306	468	610
65	255	319	487	635
70	265	331	506	659
75	274	342	523	682
80	283	354	540	704
85	292	364	557	726
90	301	375	573	747
95	309	385	589	767
100	317	395	604	787
120	347	433	662	863
140	375	468	715	932
160	401	500	764	996
180	425	530	811	1056
200	448	559	854	1114

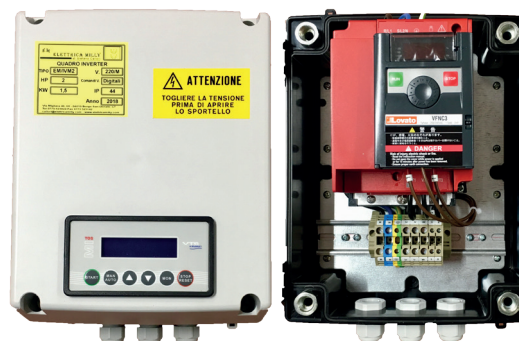
Per località balneari maggiore la portata almeno del 20%

Tabella Portata Ugelli

PORTATA litri/min															
Press. bar	Diametro ugello mm														
	2	3	4	5	6	7	8	9	10	12	16	18	20	22	24
0,5	1,75	3,95	7,02	11,0	15,8	21,5	28,1	35,5	43,9	63,2	112	142	175	212	253
1,0	2,48	5,58	9,92	15,5	22,3	30,4	39,7	50,2	62,0	89,3	159	201	248	300	357
1,5	3,04	6,84	12,16	19,0	27,3	37,2	48,6	61,5	76,0	109	194	246	304	368	438
2,0	3,51	7,90	14,04	21,9	31,6	43,0	56,1	71,1	87,7	126	225	284	351	425	505
2,5	3,92	8,83	15,69	24,5	35,3	48,1	62,8	79,4	98,1	141	251	318	392	475	565
3,0	4,30	9,67	17,19	26,9	38,7	52,6	68,8	87,0	107	155	275	348	430	520	619
3,5	4,64	10,44	18,57	29,0	41,8	56,9	74,3	94,0	116	167	297	376	464	562	668
4,0	4,96	11,17	19,85	31,0	44,7	60,8	79,4	100	124	179	318	402	496	600	715
5,5	5,82	13,09	23,28	36,4	52,4	71,3	93,1	118	145	209	372	471	582	704	838
6,0	6,08	13,67	24,31	38,0	54,7	74,5	97,2	123	152	219	389	492	608	735	875
6,5	6,33	14,23	25,30	39,5	56,9	77,5	101	128	158	228	405	512	633	765	911
7,0	6,56	14,77	26,26	41,0	59,1	80,4	105	133	164	236	420	532	656	794	945
7,5	6,80	15,29	27,18	42,5	61,2	83,2	109	138	170	245	435	550	680	822	978
8,0	7,02	15,79	28,07	43,9	63,2	86,0	112	142	175	253	449	568	702	849	1.011
8,5	7,23	16,28	28,94	45,2	65,1	88,6	116	146	181	260	463	586	723	875	1.042
9,0	7,44	16,75	29,77	46,5	67,0	91,2	119	151	186	268	476	603	744	901	1.072
9,5	7,65	17,21	30,59	47,8	68,8	93,7	122	155	191	275	489	619	765	925	1.101
10	7,85	17,65	31,39	49,0	70,6	96,1	125	159	196	282	502	636	785	949	1.130
11	8,23	18,52	32,92	51,4	74,1	101	132	167	206	296	527	667	823	996	1.185
12	8,60	19,34	34,38	53,7	77,4	105	137	174	215	309	550	696	860	1.040	1.238
13	8,95	20,13	35,78	55,9	80,5	110	143	181	224	322	573	725	895	1.082	1.288
14	9,28	20,89	37,14	58,0	83,6	114	148	188	232	334	594	752	928	1.123	1.337
15	9,61	21,62	38,44	60,1	86,5	118	154	195	240	346	615	778	961	1.163	1.384
16	9,92	22,33	39,70	62,0	89,3	122	159	201	248	357	635	804	992	1.201	1.429
17	10,23	23,02	40,92	63,9	92,1	125	164	207	256	368	655	829	1.023	1.238	1.473
18	10,53	23,69	42,11	65,8	94,7	129	168	213	263	379	674	853	1.053	1.274	1.516
19	10,82	24,33	43,26	67,6	97,3	132	173	219	270	389	692	876	1.082	1.309	1.557
20	11,10	24,97	44,39	69,4	99,9	136	177	225	277	399	710	899	1.110	1.343	1.598
22	11,64	26,19	46,55	72,7	105	143	186	236	291	419	745	943	1.164	1.408	1.676
24	12,16	27,35	48,62	76,0	109	149	194	246	304	438	778	985	1.216	1.471	1.750

Tabella Carichi di Rottura Treccia PE

DIAMETRO ϕ	CARICO DI ROTTURA Kg
4	80
5	144
6	240
8	400
10	576
12	800
14	1080
16	1240
18	1640
20	2040
22	2400
24	2800

I dati sono orientativi e non impegnativi. Si consiglia l'uso non oltre il 40% del loro carico di rottura, in presenza di nodi il carico di rottura diminuisce del 50%

I dati indicati sono soggetti ad una variazione del +/- 5% sul diametro e sui pesi secondo le norme internazionali.

I dati sono riferiti a prove effettuate su corde nuove di fabbrica.

Dimensionamento Cavi per Elettropompe Sommerse

Tensione V	Versione	Potenza		Sezione del cavo 4 X.....mm/q														
		HP	KW	A	1	1,5	2,5	4	6	10	16	Massima Lunghezza in Metri						
												35	55	90	140	160	190	230
220 - 230	Monofase	0,75	0,55	4,1 - 4,3	35	55	90	140										
220 - 230	Monofase	1	0,75	5,4 - 5,6	25	40	65	105	160									
220 - 230	Monofase	1,5	1,1	7,4 - 7,6	20	30	50	75	115	190								
220 - 230	Monofase	2	1,5	10 - 10,5		22	36	60	90	145	230							
220 - 230	Monofase	3	2,2	14,1 - 14,4			25	40	60	100	165							

Tensione V	Versione	Potenza		Sezione del cavo 4 X.....mm/q																															
		HP	KW	A	1	1,5	2,5	4	6	10	16	25	35	50	70	Massima Lunghezza in Metri																			
																210	315	240	180	135	100	65	45	35	195	165	110	84	58	46	55	46	76	57	45
380 - 415	Trifase	0,75	0,55	1,6 - 1,7	210	315																													
380 - 415	Trifase	1	0,75	2,2 - 2,4	165	240																													
380 - 415	Trifase	1,5	1,1	2,9 - 3,1	120	180	285																												
380 - 415	Trifase	2	1,5	4 - 4,4	90	135	225	260																											
380 - 415	Trifase	3	2,2	5,6 - 6,1	65	100	165	255	390																										
380 - 415	Trifase	4	3	7 - 7,1	45	65	110	180	255	420																									
380 - 415	Trifase	5,5	4	8,9 - 9,6	35	50	85	135	195	330	516																								
380 - 415	Trifase	7,5	5,5	12,3 - 12,7		42	70	110	165	270	422																								
380 - 415	Trifase	10	7,5	16,4 - 17,1		32	53	84	126	207	324	482																							
380 - 415	Trifase	15	11	24 - 24,8			37	58	87	144	225	335	470																						
380 - 415	Trifase	20	15	31 - 32,4				46	69	114	178	265	372	490																					
380 - 415	Trifase	25	18,5	39,6 - 40					55	90	141	210	269	390																					
380 - 415	Trifase	30	22	45,4 - 48,5					46	76	120	178	251	330																					
380 - 415	Trifase	40	30	61,4 - 64,7						57	89	132	186	245	340																				
380 - 415	Trifase	50	37	78,8 - 81,7						45	70	105	145	190	265																				
380 - 415	Trifase	60	45							37	60	90	120	160	221																				

Classificazione degli Indici di Protezione

Norma europea EN 60529 - classificazione degli indici di protezione secondo il grado IP.

1° Cifra Grado IP		2° Cifra Grado IP	
Resistenza alla penetrazione di corpi solidi		Resistenza alla penetrazione di liquidi	
0	Non protetto	0	Non protetto
1	Protetto contro corpi solidi di dimensioni superiori a 50 mm	1	Protetto contro la caduta verticale di gocce d'acqua
2	Protetto contro corpi solidi di dimensioni superiori a 12 mm	2	Protetto contro la caduta verticale di gocce d'acqua con inclinazione massima di 15°
3	Protetto contro corpi solidi di dimensioni superiori a 2,5 mm	3	Protetto contro la pioggia
4	Protetto contro corpi solidi di dimensioni superiori a 1 mm	4	Protetto contro gli spruzzi d'acqua
5	Protetto contro la polvere	5	Protetto contro i getti d'acqua
6	Totalmente protetto contro la polvere	6	Protetto contro le ondate
		7	Protetto contro gli effetti dell'immersione

Calcolo della Velocità del Fluido che Lambisce un Motore Sommerso e Dimensionamento di una Camicia di Raffreddamento

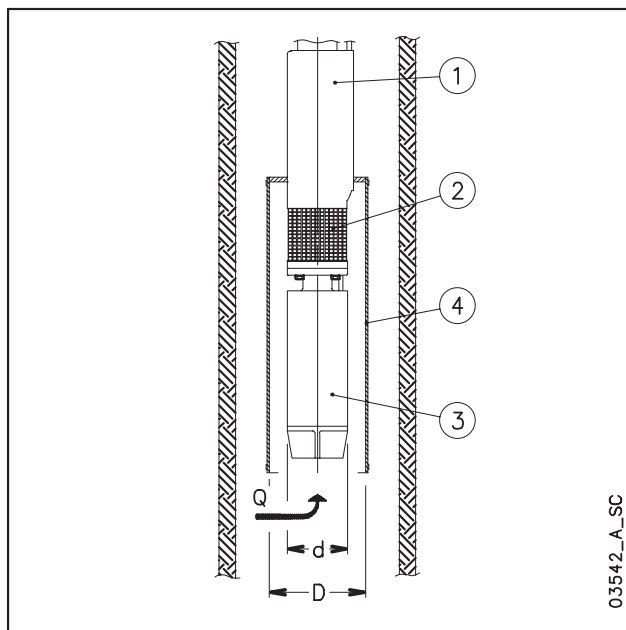
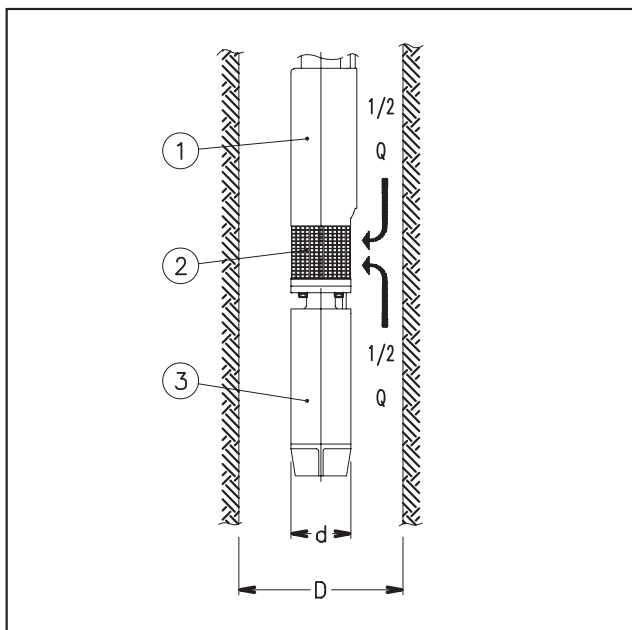

03542_A_SC

Per verificare che la velocità del fluido che lambisce il motore di una elettropompa sommersa sia sufficiente a garantire il corretto raffreddamento del motore stesso, si applica la seguente formula:

$$v = \frac{\frac{Q}{2}}{\pi \cdot \left(\frac{D^2}{4} - \frac{d^2}{4} \right)}$$

Dove: Q in [m³/s] è la portata di funzionamento dell'elettropompa; si considera metà della portata, perché il fluido, che viene aspirato in corrispondenza del filtro (2), proviene sia dal lato motore (3) che dal lato pompa (1);
D in [m] è il diametro del pozzo;
d in [m] è il diametro del motore (3);
v in [m/s] è la velocità calcolata del fluido che lambisce il motore.

A questo punto si confronta la velocità così calcolata (v) con la velocità minima richiesta per il corretto raffreddamento del motore (v_m): se v ≥ v_m allora il motore è raffreddato in modo corretto, se v < v_m è necessario montare una camicia di raffreddamento (4).

Esempio:

Un'elettropompa OZ630/12 (diametro del motore d = 0,144 m) lavora in un pozzo da 8' (diametro del pozzo D = 0,203 m) alla portata Q = 20 m³/h = 0,0055 m³/s.

Velocità del fluido v = (0,0055/2) / {π·[(0,203)²/4 - (0,144)²/4]} = 0,17 m/s.

La velocità minima richiesta per il corretto raffreddamento del motore è v_m = 0,20 m/s.

Essendo v < v_m, è necessario montare una camicia di raffreddamento.

Per determinare il diametro massimo di una camicia di raffreddamento da montare su un motore sommerso, si applica la seguente formula:

$$D = \sqrt{4 \cdot \left(\frac{Q}{v \cdot \pi} + \frac{d^2}{4} \right)}$$

Dove: Q in [m³/s] è la portata di funzionamento dell'elettropompa; si considera l'intera portata, perché il fluido, proviene solo dal lato motore (3);
D in [m] è il diametro della camicia di raffreddamento (4);
d in [m] è il diametro del motore (3);
v_m in [m/s] è la velocità minima del fluido che lambisce il motore.

Se l'elettropompa lavora a varie portate, per calcolare il diametro della camicia di raffreddamento è necessario prendere la portata minima.

Esempio:

Il motore abbinato all'elettropompa OZ615/24 (diametro del motore d = 0,144 m), che lavora alla portata Q = 15 m³/h = 0,0042 m³/s, necessita che il fluido abbia una velocità minima v_m = 0,20 m/s.

Diametro della camicia di raffreddamento D = {4·[(0,0042/(0,2·π)+(0,144)²/4]}^{0,5} = 0,217 m.

Tabelle n° 1 Perdite di carico nei tubi di acciaio

Tubo		Q m³/h	1	3	6	9	12	18	24	30	36	42	48	60	90	120	180	240	300	360	420	500	600	
G	Ø mm	Q l/min	16	50	100	150	200	300	400	500	600	700	800	1000	1500	2000	3000	4000	5000	6000	7000	8333	10000	
G 1/2	DN 15	HL v m/100m m/s	29,9 1,6																					
G 3/4	DN 20		7,4 0,9	56,3 2,7																				
G 1	DN 25		2,5 0,6	19,0 1,7	68,6 3,4																			
G 1 1/4	DN 32		0,7 0,3	5,7 1,0	20,6 2,1	43,6 3,1	74,4 4,1																	
G 1 1/2	DN 40		0,3 0,2	1,9 0,7	6,9 1,3	14,7 2,0	25,1 2,7	53,1 4,0	90,5 5,3															
G 2	DN 50			0,6 0,4	2,3 0,8	5,0 1,3	8,5 1,7	17,9 2,5	30,5 3,4	46,2 4,2	64,7 5,1	86,1 5,9												
G 2 1/2	DN 65			0,2 0,3	0,7 0,5	1,4 0,8	2,4 1,0	5,0 1,5	8,5 2,0	12,9 2,5	18,0 3,0	24,0 3,5	30,7 4,0	46,4 5,0										
	DN 80					0,5 0,5	0,9 0,7		1,8 1,0	3,1 1,3	4,7 1,7	6,6 1,7	8,7 2,3	11,2 2,7	16,9 3,3	29,8 4,1	35,8 5,0	60,9 6,6						
	DN 100							0,6 0,6	1,0 0,8	1,6 1,1	2,2 1,3	2,9 1,5	3,8 1,7	5,7 2,1	7,7 3,2	12,1 4,2	20,6 4,2	43,6 6,4	74,2 8,5					
	DN 125										0,7 0,8	1,0 1,0	1,3 1,1	1,9 0,8	2,7 1,4	4,1 2,0	6,9 2,7	14,7 4,1	25,0 5,4	37,8 6,8	53,0 8,1	70,5 9,5		
	DN 150												0,5 0,8	0,8 1,0	1,7 1,4	2,9 1,9	6,0 2,2	10,3 3,8	15,6 5,7	21,8 8,1	29,0 10,3	40,1 14,4	56,2 20,3	
	DN 200														0,2 0,5	0,4 0,8	0,7 1,1	1,5 1,6	2,5 2,1	3,8 2,7	5,4 3,2	7,1 5,1	9,9 7,1	13,8 9,9
	DN 250																0,2 0,7	0,5 1,0	0,9 1,4	1,3 1,7	1,8 2,0	2,4 1,6	3,3 2,4	4,7 3,4
	DN 300																	0,2 0,7	0,4 0,9	0,5 1,2	0,7 1,4	1,0 1,7	1,4 1,0	1,9 1,4

Tabelle n° 1.1 Perdite di carico nei tubi di Polietilene PE 100 - PFA 16

Tubo		Q m³/h	1	3	6	9	12	18	24	30	36	42	48	60	90	120	180	240	300	360	420	500	600	
Ø est. mm	Ø int. mm	Q l/min	16	50	100	150	200	300	400	500	600	700	800	1000	1500	2000	3000	4000	5000	6000	7000	8333	10000	
32	26	HL v m/100m m/s	1,4 0,5	10,4 1,6	37,5 3,1	79,4 4,7																		
40	32,6		0,5 0,33	3,4 1,00	12,4 2,00	26,4 3,00	44,9 3,99																	
50	40,8		0,2 0,2	1,2 0,6	4,2 1,3	8,8 1,9	15,1 2,5	31,9 3,8	54,4 5,1															
63	51,4			0,4 0,4	1,4 0,8	2,9 1,2	4,9 1,6	10,4 2,4	17,7 3,2	26,7 4,0	37,4 4,8	49,8 5,6	63,7 6,4											
75	61,4			0,2 0,3	0,6 0,6	1,2 0,8	2,1 1,1	4,4 1,7	7,4 2,3	11,2 2,8	15,7 3,4	20,9 3,9	26,8 4,5	40,5 5,6										
90	73,6				0,2 0,4	0,5 0,6	0,9 0,8	1,8 1,2	3,1 1,6	4,6 2,0	6,5 2,4	8,7 2,7	11,1 3,1	16,8 3,9	35,5 5,9	60,5 7,8								
110	90				0,1 0,3	0,2 0,4	0,3 0,5	0,7 1,0	1,2 1,3	1,7 1,3	2,4 1,6	3,3 1,8	4,2 2,1	6,3 2,6	13,3 3,9	22,7 5,2	48,1 7,9							
125	102,2					0,1 0,3	0,2 0,4	0,4 0,6	0,6 1,0	0,9 1,0	1,3 1,2	1,7 1,4	2,2 1,6	3,4 2,0	7,2 3,0	12,2 4,1	25,9 6,1	44,1 8,1						
140	114,6					0,1 0,2	0,1 0,3	0,2 0,5	0,4 0,8	0,5 0,8	0,8 1,0	1,0 1,1	1,3 1,3	1,9 1,6	4,1 2,4	7,0 3,2	14,8 4,8	25,3 6,5	38,2 8,1	53,5 9,7				
160	130,8						0,1 0,2	0,1 0,4	0,2 0,5	0,3 0,6	0,4 0,7	0,5 0,9	0,7 1,0	1,0 1,2	2,2 1,9	3,7 2,5	7,8 3,7	13,3 5,0	20,1 6,2	28,1 7,4	37,4 8,7			
180	147,2							0,1 0,3	0,1 0,4	0,2 0,5	0,2 0,6	0,3 0,7	0,4 1,0	0,6 1,5	1,2 2,0	2,1 1,5	4,4 2,9	7,5 3,9	11,3 4,9	15,8 5,9	21,0 6,9	29,1 8,2	40,7 9,8	
200	163,6								0,1 0,32	0,1 0,40	0,1 0,48	0,2 0,55	0,2 0,63	0,3 0,79	0,4 1,19	0,7 1,59	1,2 2,38	2,6 3,17	4,5 3,96	6,7 4,76	9,5 6,61	12,6 8,61	17,4 12,6	24,4 17,93
225	184									0,1 0,3	0,1 0,4	0,1 0,5	0,1 0,6	0,1 0,8	0,2 1,3	0,4 2,0	0,7 3,3	1,5 5,9	2,5 8,1	3,8 11,3	5,3 15,8	7,1 21,0	9,8 28,1	13,7 40,7
250	204,6												0,1 0,4	0,1 0,4	0,1 0,5	0,2 1,0	0,4 2,0	0,9 4,1	1,5 6,5	2,3 8,1	3,2 11,3	4,2 14,4	5,8 17,4	8,2 24,4
280	229,2														0,1 0,4	0,1 0,6	0,2 0,8	0,5 2,2	0,9 4,1	1,3 6,5	1,8 11,3	2,4 14,4	3,4 17,4	4,7 24,4
315	257,8															0,1 0,5	0,1 0,6	0,3 1,3	0,5 2,0	0,7 2,5	1,0 6,5	1,4 9,9	1,9 14,4	2,7 19,9
355	290,6																0,1 0,5	0,2 0,8	0,4 1,6	0,6 2,5	0,8 3,0	1,1 7,4	1,5 11,3	2,5 17,4
400	327,4																	0,1 0,6	0,2 0,8	0,3 1,0	0,4 1,4	0,6 4,4	0,8 6,6	1,1 9,9
450	368,2																	0,1 0,5	0,1 0,6	0,1 0,8	0,2 1,1	0,3 2,0	0,5 3,4	0,8 6,6
500	409,2																		0,1 0,5	0,1 0,6	0,1 0,8	0,1 0,9	0,2 1,1	0,3 2,0

Q Portata. HL Perdite di carico in m ogni 100 m. v = Velocità: max 1,5 m/s in aspirazione e 3 m/s in mandata. *tabelle ricavate con la formula di Hazen-Williams*

Garanzia e Condizioni di Vendita

1. SPEDIZIONI

I prodotti viaggiano a rischio e pericolo dell'acquirente anche se spediti franchi al luogo di destinazione. Il prezzo del trasporto, qualora sia compreso nel corrispettivo della fornitura, si intende calcolato in relazione alle condizioni e tariffe in vigore all'atto del conferimento dell'ordine.
Per eventuali spedizioni in porto franco la scelta del modo di spedizione spetta alla venditrice. La venditrice ha facoltà di effettuare la spedizione anche da luoghi diversi dal suo magazzino.

2. IMBALLAGGI

Imballo standard compreso.

3. MAGAZZINAGGIO

È esclusa ogni responsabilità della venditrice per i deterioramenti dei prodotti che siano conseguenza della prolungata sosta nei propri depositi.
Trascorsi 10 giorni dall'avviso di merce pronta è altresì esclusa ogni responsabilità della venditrice nel caso di furti dei prodotti giacenti nei propri magazzini.

4. TERMINI DI CONSEGNA

I termini di consegna sono da considerare meramente indicativi.
La venditrice in ogni caso non è responsabile per ritardi nella consegna per qualsiasi causa dovuti e nessun ritardo nella consegna può autorizzare l'acquirente all'annullamento o alla modifica degli ordini. Per termine di consegna si considera la data d'avviso di merce pronta o di consegna allo spedizioniere. Nel termine di consegna saranno computati soltanto i giorni lavorativi. La decorrenza avrà inizio dal periodo in cui saranno pervenuti alla venditrice tutti i dati necessari per l'espletamento della fornitura e da quello del versamento della prima rata di prezzo, quando questa sia dovuta all'atto dell'ordinazione. Nell'eventualità che, in deroga a quanto precede, la venditrice accetti di consegnare entro un termine essenziale, essa non risponderà per eventuali ritardi dovuti a causa di forza maggiore quali, a titolo esemplificativo, scioperi, incendi, inondazioni, mancata consegna di materiali da parte dei sub-fornitori, e in ogni altro caso di ritardo non imputabile a suo dolo o colpa grave. In tal caso l'esecuzione sarà sospesa fino a quando venga a cessare la causa di forza maggiore, ma la venditrice potrà altresì scegliere, a sua sola discrezione e con decisione da notificare per iscritto all'acquirente, di recedere dal contratto. Alla consegna l'acquirente controllerà i prodotti venduti per loro quantità e vizi. Ogni denuncia in merito dovrà essere fatta per iscritto alla venditrice, entro otto giorni dalla consegna, a pena di decadenza.

5. GARANZIA

La garanzia copre i difetti dei materiali di costruzione e delle lavorazioni. I prodotti devono pervenire presso le Sedi delle Aziende Madri o Centri Assistenza, non manomessi da personale non autorizzato.
La garanzia non è applicabile qualora il prodotto subisca: Danni derivanti dai trasporti, nel caso siano eseguiti a cura del Cliente.
Guasti provocati da errati collegamenti elettrici (le pompe sommerse dovranno pervenire complete della eventuale giunzione del cavo), connessioni idrauliche ovvero installazione non corretta.
Guasti derivanti da applicazioni non previste dalle specifiche tecniche.
Guasti derivanti da incompatibilità del fluido con i materiali di costruzione, eccessiva presenza di sabbia, correnti galvaniche, modifiche tecniche non autorizzate, parametri elettrici e/o idraulici non compatibili col prodotto, insufficiente protezione elettrica usura causata da normale logoramento dei materiali.
Guasti causati da manutenzione insufficiente.
Guasti derivanti da errata selezione tecnica del prodotto.
Guasti derivanti da installazioni non conformi alle normative vigenti. La garanzia non è applicabile a prodotti nuovi, mai installati e ancora sigillati nell'imballo originario.
Modalità di applicazione.
I prodotti sono coperti da garanzia per un periodo indicato dalle rispettive Aziende Madri a decorrere dalla data di consegna effettuata al Cliente di una delle sedi venditrici del gruppo HCC.
Eventuali anomalie devono essere notificate alle sedi venditrici del gruppo HCC entro otto giorni dalla scoperta.
Affinché la garanzia sia applicabile, il materiale deve pervenire presso le Sedi delle Aziende Madri o Centri Assistenza, accompagnato da una copia dei documenti validi comprovanti l'avvenuta consegna o acquisto dei prodotti presso le sedi venditrici del gruppo HCC e dai quali sia individuabile in modo chiaro e univoco il modello.
La garanzia non è applicabile in mancanza contemporanea di documenti fiscali comprovanti la data di consegna e della targhetta. Il materiale dovrà pervenire in Porto Franco presso le Sedi delle Aziende Madri o Centri Assistenza.
Qualora venisse riconosciuta la garanzia, le sedi venditrici del gruppo HCC riconsegneranno riparato o sostituito il prodotto difettoso nel più breve tempo possibile.
La concessione della garanzia non dà diritto a richieste di danni diretti ed indiretti causati dai prodotti commercializzati dalle aziende del gruppo HCC.
Qualsiasi problema connesso alla garanzia non autorizza il Cliente alla sospensione degli obblighi contrattuali.

6. PREZZI

I Prezzi indicati nel listino ufficiale della venditrice si intendono al netto di qualsiasi imposta e non comprendono spese d'imballo, trasporto, assicurazione e simili che saranno a carico dell'acquirente. I prezzi applicabili sono quelli in vigore alla data di consegna. La venditrice si riserva la facoltà di modificare i prezzi di listino dei prodotti sino alla consegna in caso di aumenti dei costi. I prezzi non comprendono IVA o tasse o imposte di qualsiasi altro genere che saranno a carico dell'acquirente.

7. PAGAMENTO

I pagamenti dovranno essere effettuati presso le sedi delle aziende del gruppo HCC entro i termini pattuiti in fattura, sede che viene considerata ad ogni effetto di legge luogo di adempimento del contratto indipendentemente dal rilascio o emissione, contestuale o successiva, di cambiali, cessioni, tratte o RI.BA che, pertanto, non derogano al disposto di cui all'art.1182 c.c. Il pagamento dovrà avvenire puntualmente alla scadenza indicata in fattura.
Non è consentita alcuna compensazione di somme o di titolo dovute dall'acquirente alla venditrice con gli importi fatturati.
Le fatture non contestate nel termine di 15 gg. dal loro ricevimento, si intendono integralmente accettate.

Il mancato o ritardato pagamento alla scadenza delle fatture o delle note di debito, causa la decadenza dai termini accordati per il pagamento dei prodotti, rendendo ogni credito delle aziende del gruppo HCC nei confronti dell'acquirente immediatamente esigibile; le aziende del gruppo HCC inoltre avranno la facoltà di sospendere la consegna dei prodotti non ancora consegnati.

8. DOCUMENTAZIONE E DISEGNI

Ogni documentazione illustrativa o descrittiva dei prodotti, come disegni, specifiche di peso, capacità, dimensione e simili, è solo a titolo informativo. Tale documentazione è soltanto indicativa e la venditrice non è responsabile della eventuale inesattezza delle informazioni ivi contenute.
La venditrice ha il diritto di modificare in ogni momento ogni disegno, prospetto, composizione, materiale, attrezzature o simili relativamente ai prodotti, senza necessità di notificarlo all'acquirente.

9. DURATA

La venditrice potrà recedere in ogni momento dal contratto di fornitura, con effetto immediato e senza bisogno di alcuna formalità, qualora l'acquirente delibere la propria liquidazione volontaria o sia assoggettato a qualsiasi tipo di procedura concorsuale o qualora si modifichi l'organizzazione legale dell'acquirente, o qualsiasi fatto che possa rivelare una diminuzione delle garanzie patrimoniali dell'acquirente.

In caso di scioglimento del contratto di fornitura, per qualunque causa, la venditrice avrà la facoltà insindacabile di dare esecuzione o meno alle ordinazioni dell'acquirente che siano già state accettate; per prodotti non ancora consegnati e per qualsiasi pagamento dovuto, per prodotti già consegnati, sarà immediatamente esigibile.

10. ANNULLAMENTO D'ORDINE

In caso di cancellazione di un ordine o di posizioni facenti parte di esso. Il materiale in viaggio o già a destinazione nel caso venga restituito alle sedi delle aziende del gruppo HCC verrà di conseguenza addebitato e fatturato il 30% del prezzo netto ed il trasporto è in porto franco presso le nostre sedi a carico dell'acquirente.

11. RESPONSABILITÀ DEL GRUPPO HCC

Fatto salvo quanto previsto al punto 5 (Garanzia), le aziende del gruppo HCC non sono responsabili per danni a cose o persone originati dai prodotti venduti dal momento in cui essi entrano in possesso dell'acquirente. Tantomeno le aziende del gruppo HCC potranno essere ritenute responsabili per i danni originati dai beni fabbricati e realizzati, in tutto o in parte, dall'acquirente.

In nessun caso le aziende del gruppo HCC potranno essere ritenute responsabili per danni indiretti o consequenziali ivi inclusi i danni di immagine, perdite di produzione e/o mancati profitti.

L'acquirente manleva le aziende del gruppo HCC in tutte le azioni di terzi fondate su responsabilità originate dai prodotti vendutigli e risarcirà i danni derivanti dalle pretese in questione; le aziende del gruppo HCC potranno coinvolgere l'acquirente, che dal canto suo dovrà prendere tutte le iniziative necessarie per intervenire nel relativo giudizio intentato dai terzi.

12. CONTROLLI ALL'ESPORTAZIONE

Le aziende del gruppo HCC non sono responsabili per i danni causati da restrizioni, impedimenti o ritardi nell'esecuzione del contratto di vendita e/o nella consegna dei prodotti all'acquirente e/o al cliente finale, dovuti a leggi, regolamenti o risoluzioni scaturite da Autorità competenti e/o originati dalle norme applicabili in materia di controlli all'esportazione.

L'acquirente terrà indenni le aziende del gruppo HCC da qualsivoglia pretesa qualora: (a) la consegna della merce sia sospesa/impedita da un'Autorità competente; (b) la consegna non sia possibile in quanto l'acquirente e/o il cliente finale siano inclusi in una lista dei soggetti sanzionati in materia di controlli all'esportazione; (c) non sia possibile ottenere una licenza di esportazione per i prodotti venduti.

L'esportazione dei prodotti venduti è consentita solo previo espresso consenso delle aziende del gruppo HCC e nel rispetto da parte dell'acquirente delle normative nazionali e internazionali vigenti in materia di controllo delle esportazioni.

13. CONDIZIONI GENERALI D'ACQUISTO

Qualsiasi clausola a disposizione, che figuri nei documenti o nelle ordinazioni dell'acquirente e che sia in contraddizione con una qualsiasi delle disposizioni delle presenti condizioni, sarà inopponibile alla venditrice e sarà considerata nulla.

14. AZIENDA COMPETENTE

Per ogni controversia relativa alla conclusione, interpretazione ed esecuzione del contratto sarà esclusivamente competente l'azienda del gruppo HCC con la quale è stato stipulato.

Aziende del Gruppo HCC





Specialisti del Sottosuolo
I Migliori Prodotti per le Bonifiche Ambientali



info@grouphcc.com
www.grouphcc.com